

Universidade de São Paulo – USP  
Escola de Comunicações e Artes – ECA  
Departamento de Informação e Cultura – CBD  
Programa de Pós-Graduação em Ciência da Informação - PPGCI  
Disciplina CBD5951 – 1, 2023 – Prof. Dr. Fernando Modesto

Estudos conceituais sobre Catalogação Descritiva em um Universo de Metadados



**TEMA 3**  
**Princípios de Catalogação de Paris e**  
**Princípios Internacionais de**  
**Catalogação.**

*Prof. Fernando Modesto*



## Breve contexto histórico





## Seminário de Estocolmo sobre Registros Bibliográficos, em 1990, na Suécia.

- Primeira análise das **funções do registo bibliográfico**:
  - Necessidade reduzir o seu custo de catalogação e
  - Ampliar a cooperação na preparação dos registos (bibliotecas, editores, distribuidores).
- Recomenda **estudo sobre requisitos funcionais** em relação às necessidades dos usuários e dos diversos suportes.
- Influência no **relatório FRBR**, 1998, realizado pela IFLA (1992 – 1997).
- Inicialmente, não se pretendia ser o ponto de partida para a revisão das normas de catalogação, como aconteceu posteriormente.

Relacionamentos entre as entidades do Grupo 1 do FRBR

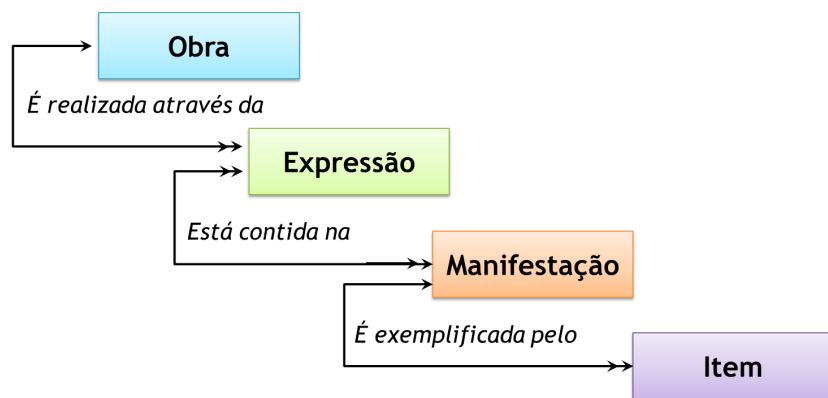

# International Conference on the Principles and Future Development of AACR

Toronto, Ontário,  
Canadá  
October 23-25, 1997

- ❑ Conferência sobre as **Regras Anglo-Americana** examina os **princípios e regras sob a luz da descrição e do acesso** no âmbito dos catálogos.
- ❑ Foca nos **registros bibliográficos e de autoridade**, e na **usabilidade do catálogo bibliográfico**.
- ❑ Reúne **Especialistas em catalogação e arquivo**.
- ❑ 64 participantes, além do **Joint Steering Committee for Revision of AACR (JSC)** e do AACR Committee of Principals.



# International Conference on the Principles and Future Development of AACR

Toronto, Ontário,  
Canadá  
October 23-25, 1997



- ❑ Conferência sobre as **Regras Anglo-Americana** examina os **princípios e regras sob a luz da descrição** e do **acesso** no âmbito dos catálogos.
- ❑ Foca nos **registros bibliográficos e de autoridade**, e na **usabilidade do catálogo bibliográfico**.
- ❑ Reúne **Especialistas em catalogação e arquivo**.
- ❑ 64 participantes, além do **Joint Steering Committee for Revision of AACR** (JSC) e do AACR Committee of Principals.



Relacionamentos entre as entidades do Grupo 1 do FRBR

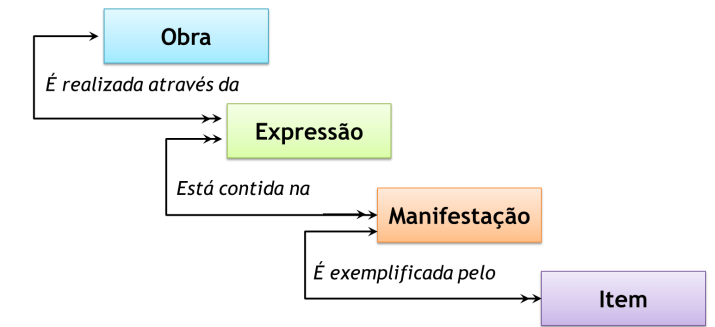

- ❑ **Tom Delsey** (National Library of Canada).
- ❑ Estudos sobre **modelo lógico** para AACR.
- ❑ Baseado no **relatório final**, jul. 1997, do Grupo IFLA de **FRBR**.
- ❑ Recomenda análise lógica dos **princípios e estruturas que sustentam o código**, por meio da técnica de modelagem (**Entidade-Relacionamento**).

# Modelo Conceitual

## Objetivo

**Capturar os requisitos de dados** do mundo real de uma maneira simples e significativa.

Relacionamentos entre as entidades do Grupo 1 do FRBR

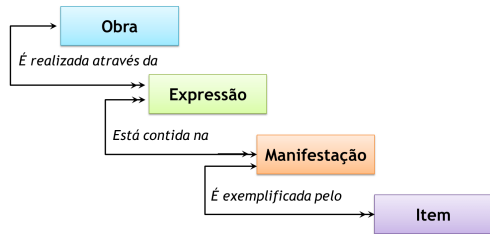

**Modelagem conceitual** principal componente de um projeto lógico da base de dados.

## Método

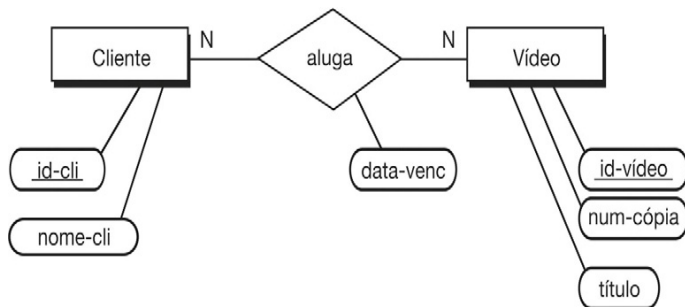

❑ Esquemas de Diagramas foram formalizados na década de 1960 por **Charles Bachman**:

- Usou retângulos para indicar os tipos de registros e setas direcionadas de um tipo de registro para outro a fim de indicar um relacionamento.

❑ **Método entidade-relacionamento (ER)**, foi apresentada em 1976 por **Peter Chen**:

- **Formato da ER** emprega retângulos para especificar entidades, que de certa forma são semelhantes a registros.

❑ James Martin, “Strategic Data-Planning Methodologies”, de 1982;

❑ Richard C. Perinson, “Data Analysis: the key to data base design”, de 1984;

❑ Ramez Elmasri e Shamkant Navanthe, “Fundamentals of Database Systems” (fundamentos de sistema de banco de dados), de 1989; e

❑ Graeme Simsion e Graham Witt, “Data Modeling Essentials”, de 1994.

## Modelo Conceitual

### Entidade

**Conjunto de objetos** da realidade modelada sobre os quais deseja-se manter informações no banco de dados. O **retângulo** representa um conjunto de objetos sobre os quais se deseja guardar informações.

### Relacionamento

**Conjunto de associações entre entidades.**  
É representado pelo **losango**, ligado por linhas aos retângulos **representativos das entidades que participam do relacionamento.**

#### Relacionamentos entre as entidades do Grupo 1 do FRBR

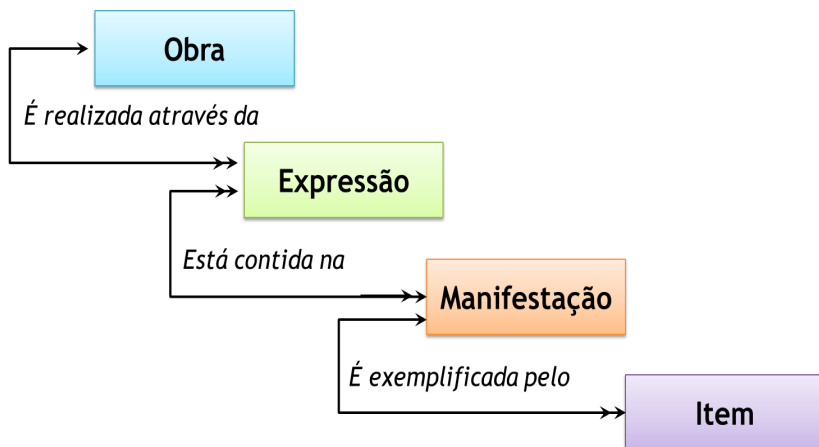

### Atributo

**Dado associado a cada ocorrência de uma entidade** ou de um relacionamento. Para associar informações a ocorrências de entidades ou de relacionamentos **usa-se o conceito de atributo.**

### Cardinalidade

Propriedade de quantas ocorrências há entre **Entidades** associadas por uma determinada ocorrência de relacionamento. Essa propriedade é chamada **cardinalidade** de uma **Entidade** em um **Relacionamento.**

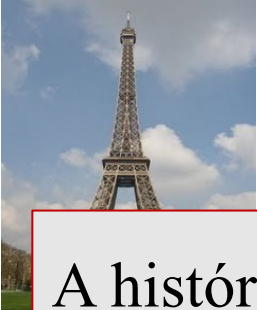

A história da **normalização catalográficas**, **Alice Príncipe Barbosa** (1978) divide em três períodos, sendo a **Conferência de Paris** um marco para o término de um período e início de outro:

- ❑ **Panizzi à Conferência de Paris** (1841-1961) – período que denomina de tradicional;
- ❑ **Conferência de Paris à Reunião Internacional de Especialistas em Catalogação** (RIEC) (1961-1969) – período pré-mecanizado; e
- ❑ **RIEC ao Controle Bibliográfico Universal** (CBU) (1969 em diante) – período mecanizado.



## Problema da Catalogação Tradicional



- ❑ Estrutura lógica e física dos dados da catalogação foi construída sobre **objetivos de Cutter** e, mais tarde, pelos **Princípios de Paris**.
- ❑ **Interoperabilidade** entre os dados de catalogação foi baseada em **normas descritivas** e, sobretudo, no **formato de intercâmbio de dados** surgido a partir da iniciativa da Library of Congress, em 1960: **MARC**.
- ❑ MARC funcionou por longo tempo, mas a **vontade de respeitar a interoperabilidade** com o formato MARC (e mais tarde com MARC 21) **parou o desenvolvimento da estrutura lógica do catálogo**.

- ❖ Bibliotecários melhoraram os fundamentos da seleção, aquisição, conservação e descrição das coleções.
- ❖ Mas, houve ruptura e perda de eficácia na **exposição** dos conteúdos.
- ❖ **Usuário** se afastou do catálogo como **ferramenta de início** da pesquisa.
- ❖ Reconhecido que o **modelo atual de intercâmbio de dados bibliográficos** **perdeu utilidade** e deve ser substituído por sistema com menos barreiras à **entrada de desenvolvedores e parceiros das bibliotecas**.
- ❖ A palavra chave ... **Eficácia**
- ❖ **Objetivo** deve ser o **encontrar métodos que maximizem a divulgação completa das coleções e das commodities bibliotecárias na web**.
- ❖ Isso inclui **correr riscos** com os **formatos e métodos** que os **motores de busca** da web adotam.



- ❑ **Ambiente das bibliotecas e seus catálogos** mudou desde a aprovação dos Princípios de Paris, 1961.
- ❑ Princípios normativos dos códigos atuais, destinados aos catálogos de fichas.
- ❑ Documento bibliográfico adquiriu uma **variedade de formatos e suportes** que ficaram fora da cobertura dos **Princípios**.
- ❑ Grandes **avanços tecnológicos**, a ponto de os **catálogos terem aparência e organização diferenciadas**.
- ❑ **Funções básicas permanece as mesmas**, enquanto o **usuário se acostumou com os avanços tecnológicos** e ficou mais exigente.
  
- ❑ **Mudanças** (tecnológica e conceitual), IFLA. Divisão IV do Controle Bibliográfico. Seção de Catalogação, considera rever e atualizar os **Princípios**, baseado na **padronização** alcançada, investigar a **possibilidade de maior aproximação entre as diferentes práticas de catalogação** nacionais, em prol de uma catalogação mais internacional.
  
- ❑ Planejada **Reuniões de Especialistas em Catalogação**, por grandes áreas regionais.



IME ICC1 – Europa, 2003, Frankfurt, Alemanha

## IME ICC2 – América Latina e Caribe, 2004, Buenos Aires

IME ICC3 – Países de Língua árabe do meio-leste e nordeste da África, dezembro 2005 Cairo, Egito

IME ICC4 – Ásia, 2006, Seoul, Coreia

IME ICC5 – África (países da região sub-saara), 2007, Pretória, África do Sul.



## IME ICC2



- 14 Latin American and Caribbean participants
- 6 countries (Planning Committee)



- **Objetivo das reuniões regionais** foi aumentar a capacidade de **compartilhar informações de catalogação** em todo o mundo,
- **Promover padrões** para o conteúdo de registros bibliográficos e de autoridade usados em catálogos de bibliotecas.

- ❑ Objetivos da reunião em Buenos Aires era revisar e atualizar o esboço da Declaração de Princípios de 2003 (Frankfurt).
- ❑ Visualizar como aproximar a América Latina e Caribe nas práticas de catalogação, e
- ❑ Elaborar recomendações para um possível futuro Código de catalogação internacional.

31 participants joined us in Buenos Aires to meet in person and discuss

- ❑ Identifica códigos de catalogação usados nos países,
- ❑ Visa comparar similaridades e diferenças; e
- ❑ Acordos sobre certos conjuntos de princípios.

co  
& Tobago

a  
bers of the Planning Committee added 6 more countries; USA,  
ance, Italy, Sweden, and Korea for a total of 45 registered

attendees.

# PRINCÍPIOS INTERNACIONAIS DE CATALOGAÇÃO - IFLA



Series on Bibliographic Control  
Vol 37

IFLA Cataloguing Principles:  
the Statement of  
International Cataloguing  
Principles (ICP) and its  
Glossary

In 20 Languages

Edited by Barbara B. Tillett  
and Ana Lupe Cristán

K · G · Saur



International Federation of  
Library Associations and Institutions

Declaração dos Princípios  
Internacionais de  
Catalogação (PIC)

Pela Seção de Catalogação da IFLA e as Reuniões de Especialistas sobre um Código de Catalogação Internacional.

Edição 2016  
por Agnese Galeffi (Presidente), Maria Violeta Bertolini, Robert L. Bothmann, Elena Escolano Rodríguez e Dorothy McGarry.

Dezembro de 2016

Tradução para o português sob a responsabilidade de Marcelo Votto Teixeira (Serviço Nacional de Aprendizagem Comercial do estado de Santa Catarina). Revisado por Jorge Moisés Kroll do Prado (Serviço Nacional de Aprendizagem Comercial do estado de Santa Catarina)

Dezembro 2018

O texto deste documento foi traduzido para o português e pode apresentar diferenças em relação ao texto original em inglês. Se proporciona esta tradução unicamente com propósito de servir como referência para estudos.

Declaração de **2009** substitui e amplia o escopo dos **Princípios de Paris - 1961**,

- Desde obras textuais para todos os tipos de materiais,
- Desde a **escolha e forma** do cabeçalho para todos os aspectos dos **dados bibliográficos**, e
- De **autoridades** utilizados nos catálogos das bibliotecas.

**Edição de 2016** considera

- Novas categorias de usuários,
- O entorno do acesso aberto, a interoperabilidade e acessibilidade aos dados,
- Características das ferramentas de descobertas, e
- Significativas mudanças no comportamento dos usuários.

# PRINCÍPIOS INTERNACIONAIS DE CATALOGAÇÃO - IFLA

## Princípio de Paris X ICP

- **Contexto tecnológico:** Princípios de Paris desenhado para um mundo em que **uma única entrada em ordem alfabética**, ou **sequência de autores e títulos** (catálogos em fichas de cada biblioteca) era a tecnologia adotada na época;
- Sem vislumbre de **catálogos cooperativos** como hoje conhecemos.
- **ICP 2009** elaborada para o uso de **catálogos digitais**, com possibilidades de recuperação da informação não somente por autores, assuntos e títulos, mas por quantos elementos da descrição, o sistema utilizado permitir.
- Contexto no qual a **cooperação** é mais facilitada.

CREIDER, L. S. A Comparison of the Paris Principles and the International Cataloguing Principles. *Cataloging & Classification Quarterly*, Filadélfia, v. 47, n. 6, p. 583-599, 2009.

<https://www.tandfonline.com/doi/full/10.1080/01639370902946270?scroll=top&needAccess=true>.

Declaração de **2009** substitui e amplia o escopo dos **Princípios de Paris - 1961**,

- Desde obras textuais para todos os tipos de materiais,
- Desde a **escolha e forma** do cabeçalho para todos os aspectos dos **dados bibliográficos**, e
- De **autoridades** utilizados nos catálogos das bibliotecas.

**Edição de 2016** considera

- Novas categorias de usuários,
- O entorno do acesso aberto, a interoperabilidade e acessibilidade aos dados,
- Características das ferramentas de descobertas, e
- Significativas mudanças no comportamento dos usuários.

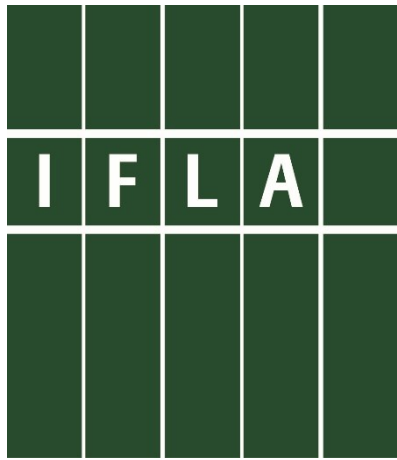

## Princípios gerais: criar e desenvolver:

- Códigos de catalogação;
- Decisões do catalogador;
- Políticas sobre acesso e intercâmbio dos dados.
- Principal: **Interesse do usuário.**

- Manter os **dados compreensíveis** e adequados para os usuários.
- Termo **usuário** compreende os indivíduos que buscam no catálogo o uso dos dados bibliográficos e/ou de autoridades.
- As **decisões** sobre a criação das descrições e as formas controladas dos nomes para os acessos, que devem ser decididas **tendo em mente o usuário.**

## Conveniência do usuário do catálogo:

Uso comum.  
Representação.  
Precisão.  
Suficiência e necessidade.  
Significância.  
Economia.  
Coerência e normalização.  
Integração.  
Interoperabilidade.  
Abertura.  
Acessibilidade.  
Racionalidade.

As regras em um código de catalogação **devem ser justificáveis e não arbitrarias.**

Seymour Lubetzky

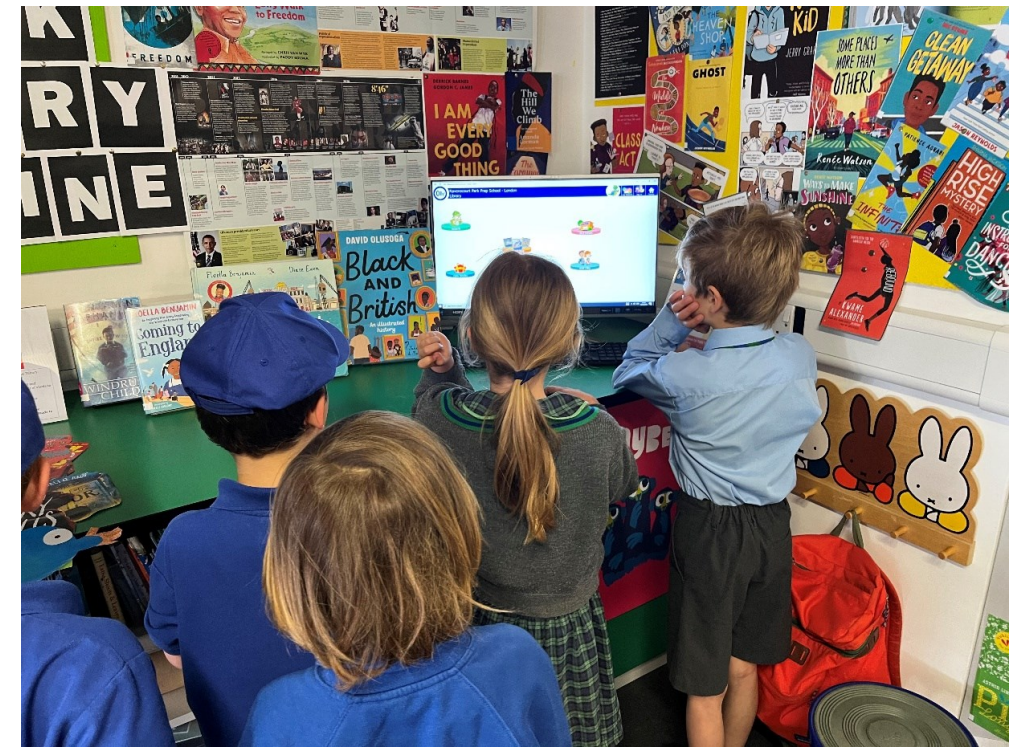

# PRINCÍPIOS INTERNACIONAIS DE CATALOGAÇÃO - IFLA

## 3) Entidades, Atributos e Relações

As **ENTIDADES** são os objetos de interesse dos **usuários**.

Cada **ENTIDADE** pode ser descrita por suas **características**, denominadas **ATRIBUTOS** e que servem como meios para os **Usuários** consultarem e interpretam as respostas na busca de informações sobre uma **Entidade**.

Catálogo deve **considerar as entidades, atributos e relações** definidas nos modelos conceituais do universo bibliográfico.

FRBR,  
FRAD e  
FRSAD.



Relacionamentos entre as entidades do Grupo 1 do FRBR

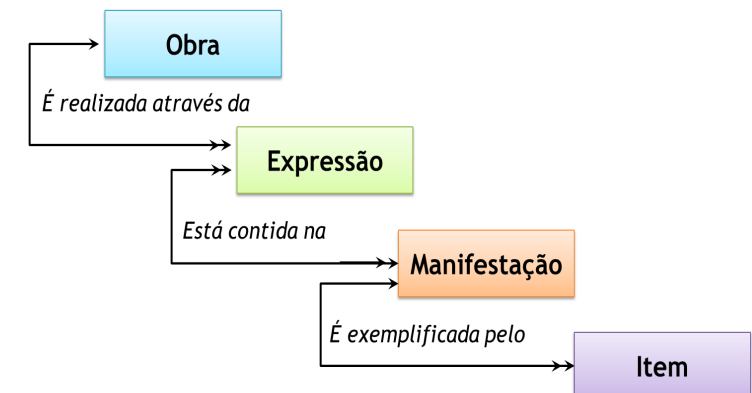



# 3) Entidades, Atributos e Relações

Entidades para criar **Registros Bibliográficos**.

**Obra**  
**Expressão**  
**Manifestação**  
**Item.**

Entidades para criar **Registros de Autoridade**  
documentam formas controladas de nomes

Pessoa  
Família  
Entidade Coletiva

**Conceito**  
**Objeto**  
**Evento**  
**Lugar.**

**Thema (Res)**  
**Nomen**

**Atributo:** pertencente a cada entidade. Usado como elemento de dados na composição do **registros bibliográficos** e de **autoridade**.

**Relacionamentos:** identificar as relações bibliograficamente significativas entre as entidades.

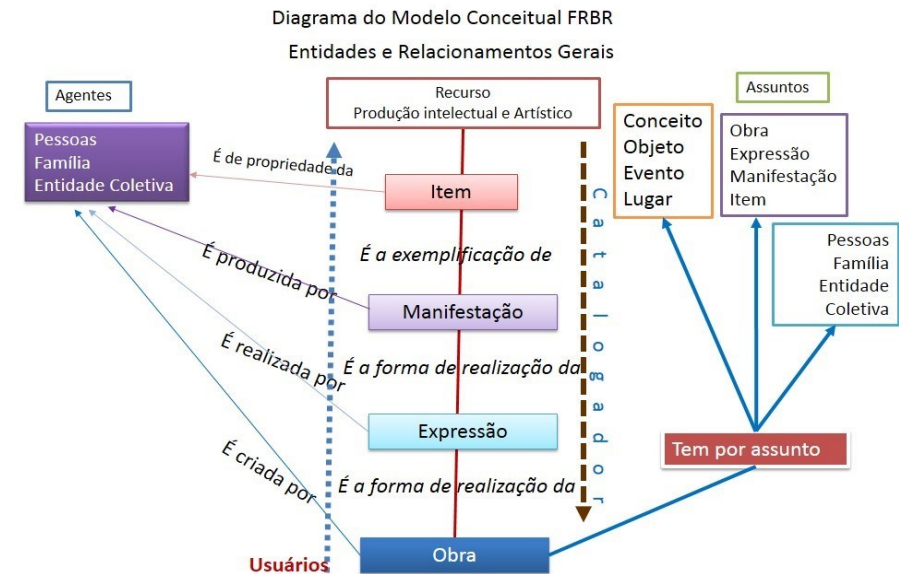

# Princípios de Catalogação de Paris 1961

## Funções do Catálogo

Instrumento para determinar O que a biblioteca possui de um determinado livro especificado por:

- a) Seu **autor** e **título**, ou
  - b) Se **não se nomeia** o autor no livro, só o **título**, ou
  - c) Se o autor e o título **são inapropriados** ou **insuficientes** para sua identificação, um **substituto conveniente do título**; e
- a) **obras** que há de um determinado **autor** e
  - b) **Edições** que existem de uma determinada **obra** na biblioteca.



## Estrutura de catálogo deve conter:

**Entrada** para cada livro catalogado e

**Mais de uma entrada** em qualquer livro se necessário ao interesse do usuário ou devido às características do livro

**Exemplo:**

- **Autor** conhecida por mais de um nome ou forma do nome, ou
- Quando **vários autores ou colaboradores tem compartilhado** a criação da obra, ou
- O livro é atribuído a **vários autores**.

# Objetos da catalogação e os meios para atingir

Charles Ammi Cutter



## Catálogo – instrumento hábil para

1 – Permitir que uma pessoa encontre um livro do qual conhece:



- A) Autor;
- B) Título;
- C) Assunto.

2 – Mostrar o que a biblioteca tem:

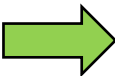

- D) De determinado autor;
- E) De determinado assunto;
- F) De determinada espécie de literatura.

3 – Ajudar na escolha de um livro:



- G) Com respeito à sua edição;
- H) Com respeito o seu caráter (literário ou tópico)



Para atingir tais objetivos,

o catálogo deve contar

com os seguintes meios:

**Entradas de autor, com as referências necessárias (A e D)**

**Entradas de Título ou referências ao título (B)**

**Entradas de Assunto, referências cruzadas (C e E)**

**Entrada de forma e língua (F)**

**Transcrição da edição e imprensa, com notas se necessário (G)**

**Notas especiais (H)**

## Funções do catálogo: permitir ao usuário

### Encontrar recursos bibliográficos em uma coleção

**Encontrar um único recurso**

**Encontrar conjuntos de recursos representando:**

todos os recursos de uma mesma **obra**

todos os recursos de uma mesma **expressão**

todos os recursos de uma mesma **manifestação**

todas as **obras** e **expressões** de uma determinada pessoa, família, ou entidade corporativa

todos os recursos sobre **determinado assunto**

todos os recursos definidos por **outros critérios** (como: Língua, País, Data, tipo de conteúdo, tipo de suporte etc.)  
usualmente como secundária de um resultado de pesquisa.

- **Identificar** o recurso bibliográfico ou agente (confirmar a entidade descrita corresponde à entidade desejada);
- **Selecionar** o recurso bibliográfico apropriado às necessidades do usuário;
- **Adquirir** ou **Obter** acesso a um item descrito (fornecer ao usuário acesso ao item).
- **Navegar e explorar** o catálogo e além dele (isto é, por meio do arranjo lógico da informação bibliográfica e da apresentação de meios claros de navegar, incluindo a apresentação de relações entre obras, expressões, manifestações, e itens).

## 2 Funções do Catálogo

O catálogo deve ser um instrumento eficiente para determinar:

2.1 se a biblioteca contém determinado livro caracterizado por

- a) seu autor e título, *ou*
- b) se o autor não figura no livro, somente o seu título, *ou*
- c) um substituto apropriado quando tanto o autor como o título são inadequados ou insuficientes para identificação.

2.2 a) obras de um determinado autor existem e,

- b) edições de uma determinada obra que exista na biblioteca.



# 4) Descrição Bibliográfica

Baseada no **item** exemplar da **manifestação** e pode incluir atributos extraídos das próprias Obras e Expressões.

criada para cada **manifestação**.

A **porção descritiva** do registro deve ser **baseada em norma Internacional aceita**.

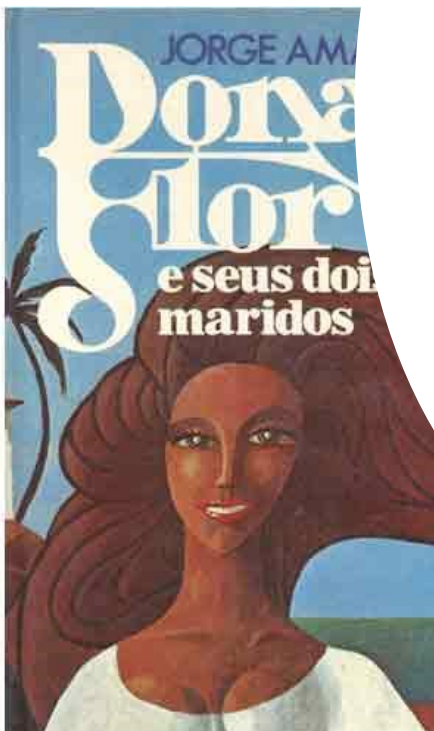

020 0380017962  
020 9780380017966  
035 (OCoLC) 05853704  
040 YUS|cYUS|dOCL  
041 1 eng|hpor  
049 WBL\$  
082 4 869  
090 PQ9697.A46|bD63 1977  
100 1 Amado, Jorge, |d1912-2001.  
245 10 Dona Flor e seus dois maridos :  
    |ba conto moral e amoroso/  
    |cJorge Amado ; traduzido do  
        português por Harriet de Onis.  
260 Nova York : |bAvon Books, |c1977.  
300 521 p. ; |c; 18cm.  
490 0 Um livro de bardo  
500 Tradução de Dona Flor e seus dois  
    maridos.  
500 "Primeira impressão do Bardo."



020 0380017520 (pbk.)  
020 9780380017522 (pbk.)  
035 (OCoLC)09423595 |z(OCoLC)16731503  
040 PIT|cPIT|dORZ|dOCL  
041 1 eng|hpor  
049 WBL\$  
082 0 869/.3  
090 PQ9697.A647|bT35 1977  
100 1 Amado, Jorge, |d1912-2001.  
240 10 Tereza Batista cansada de guerra. ||Inglês  
245 10 Tereza Batista : |bhome das guerras / |cJorge Amado ;  
    [traduzido do português por Barbara Shelby].  
260 Nova York : |bAvon Books, |c[1977, c1975]  
300 xiv, 558 p. ; |c18 cm.  
500 Tradução de: Tereza Batista cansada de guerra.  
500 "Um livro de Bardo."  
700 1 Amado, Jorge, |d1912-2001. |tTereza Batista cansada de  
    guerra. ||Inglês.

# Pontos de acesso

020 9780199761678 (electronic bk.)  
020 0199761671 (electronic bk.)  
020 |z9780195115505  
040 N\$T|beng|epn|cN\$T|dEBLCP|dMERUC  
041 1 eng|hpor  
043 s-bl--  
050 4 PQ9697.A6|bM413 1999eb  
082 04 869.3|222  
**100 1 Almeida, Manuel Antônio de,|d1831-1861.**  
240 10 Memórias de um sargento de milícias. |lEnglish  
**245 10 Memoirs of a militia sergeant** |h[electronic resource] : |ba  
novel / |cby Manuel Antônio de Almeida ; translated from  
the Portuguese by Ronald W. Sousa ; with a foreword by  
Thomas H. Holloway ; and an afterword by Flora Süssekind.  
260 New York : |bOxford University Press, |c1999.  
300 1 online resource (xxii, 184 pages).  
336 text|btxt|2rdacontent  
337 computer|bc|2rdamedia  
338 online resource|bcr|2rdacarrier  
490 1 Library of Latin America  
504 Includes bibliographical references (page 184).  
520 1 "Excellent translation of a Brazilian classic first published as a serial in 1852-53. Sousa captures the  
vivacity and wit of the original while effectively evoking mood and historical milieu of free lower classes of Rio de Janeiro in  
early-19th century. Outstanding accompanying essays"--Handbook of Latin American Studies, v. 58. |uhttp://www.loc.gov/hlas  
546 Translation of: Memórias de um sargento de milícias.  
588 0 Print version record.  
**651 0 Brazil|xSocial life and customs|y19th century|vFiction.**  
**651 0 Rio de Janeiro (Brazil)|vFiction.**  
**655 0 Electronic books.**  
**655 7 Picaresque literature.|2gsafd**  
**700 1 Sousa, Ronald W.,|d1943-**  
**700 1 Holloway, Thomas H.,|d1944-|eForeword.**  
**700 1 Süssekind, Flora,|d1955-|eafterword.**  
**776 08 |iPrint version: |aAlmeida, Manuel Antônio de, 1831-1861. |sMemórias de um sargento de milícias. English. |tMemoirs  
of a militia sergeant. |dNew York : Oxford University Press, 1999|z019511549X|w(DLC) 98048751|w(OCOLC)40135367**  
830 0 Library of Latin America.  
856 40 |zBluefield State and Concord Patrons click here to download to your device. |uhttp://search.ebscohost.com/  
login.aspx?direct=true&scope=site&db=nlebk&db=nlabk& AN=438940

- Recuperação dos registros bibliográficos e de autoridade formulados de acordo com os **princípios gerais**.
- **Controlados** ou não.

## Escolha dos Pontos de Acesso

**Títulos Obra e Expressão (controlado) e  
Título Manifestação e  
Criadores.**

Acesso adicionais a registros correspondentes a **formas controladas de nomes de Pessoas, Famílias, Organizações coletivas e Assuntos** importantes para localização, identificação e seleção do recurso descrito.

# Escolha de nomes para pontos de acesso autorizados

## Baseados

- **forma preferida do nome** que identifica a entidade, e
- forma predominantemente encontrada em **manifestações**, ou
- **nomes reconhecidos** adequados aos usuários do catálogo (*nome convencional*).

**Nomes variantes** ou **formas variantes** de nomes,

- Escolhido como ponto de acesso para cada identidade (nome ou variante).

**Organização coletiva/corporativa** (com diferentes nomes em períodos sucessivos que não podem ser considerados como pequenas variações de um nome),

- Considerar cada alteração como uma nova entidade e o registro de autoridade correspondente deve ser relacionado, ligando as formas.

**Títulos variantes** de obra,

- Escolhido como base para o título preferido da obra/expressão.

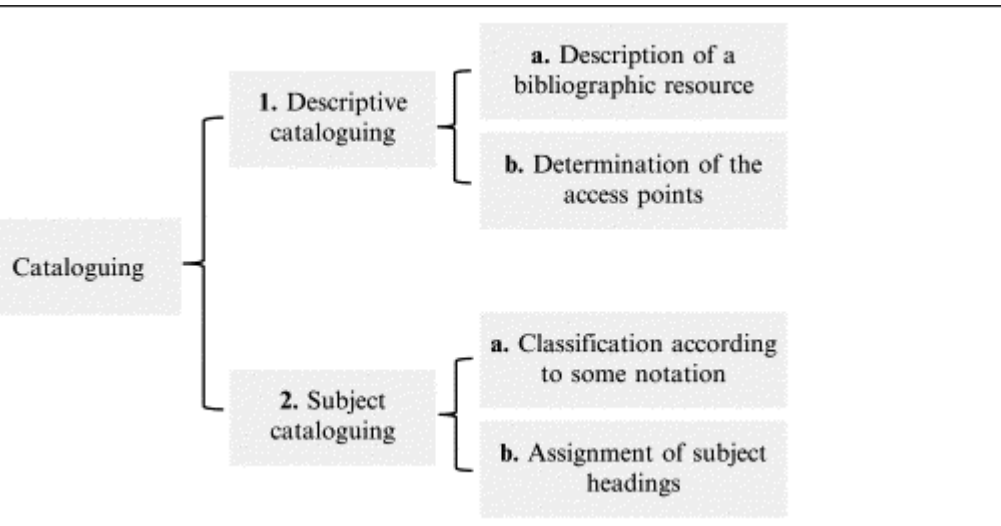

# 7) Fundamentos para capacidades de pesquisa

Pontos de acesso são elementos dos registros bibliográficos que:

- 1) fornecem **recuperação confiável** dos registros e de autoridade e de seus recursos bibliográficos associados, e
- 2) **limitam os resultados** da busca.

## Pontos de acesso essenciais

### Processo de Catalogação

O catálogo consiste em diversas entradas de documentos adquiridos para a biblioteca/acessíveis pela biblioteca.

As operações e procedimentos associados à preparação de entradas para incorporação no catálogo são conhecidos como catalogação ou processo de catalogação.

## Pontos de Acesso Adicionais

**Nomes** dos criadores adicionais além do primeiro

**Nomes** pessoas, famílias, ou organizações coletivas que desempenham outros papéis.

**Títulos** variantes.

**Pontos de acesso autorizado** para as séries

Identificadores de dados bibliográficos

**Idioma da expressão contida na manifestação**

**Lugar de publicação**

**Forma de conteúdo**

**Tipo de mídia**

**Tipo de suporte.**



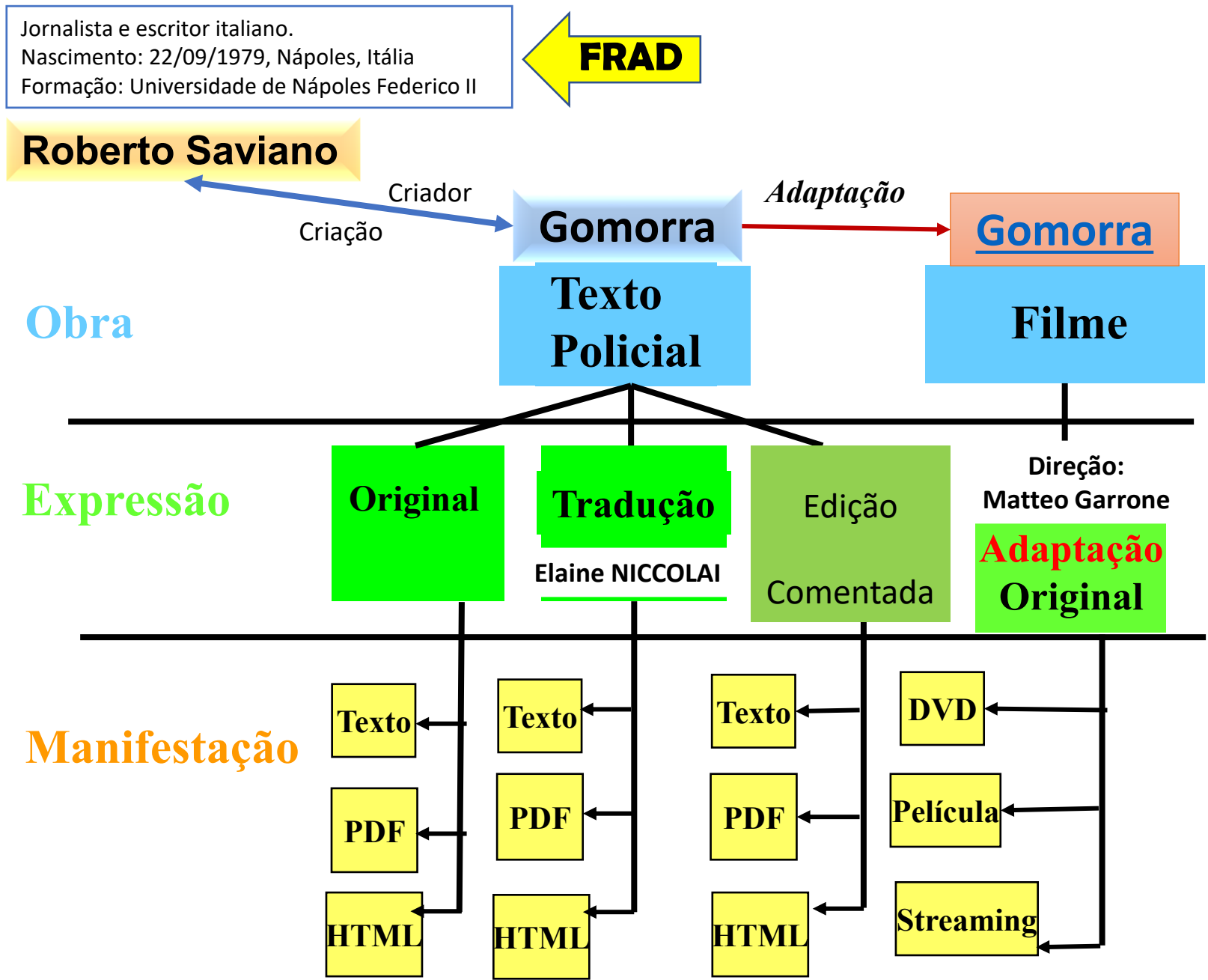

Jornalista e escritor italiano.  
 Nascimento: 22/09/1979, Nápoles, Itália  
 Formação: Universidade de Nápoles Federico II

**Roberto Saviano**

**FRAD**

Criador  
Criação

**Gomorra**  
**Texto Policial**

*Adaptação*

**Gomorra**  
**Filme**

Obra

Expressão

**Original**

**Tradução**  
 Elaine NICCOLAI

Edição  
 Comentada

Direção:  
 Matteo Garrone  
**Adaptação Original**

Manifestação

Texto

PDF

HTML

Texto

PDF

HTML

Texto

PDF

HTML

DVD

Película

Streaming

FRBR – Requisitos Funcionais para Registros Bibliográficos  
 – Níveis das Entidades

# Usuário: Eu quero ler Harry Potter e o Enigma do Príncipe em espanhol

Editions	Genres	Characters	Settings	Su
Narrow by Languages: All (46) <input type="button" value="v"/>				
Title / Author	OCLC #	Date	Language	Format
<a href="#">Harry Potter and the Half-Blood Prince / by J.K. Rowling ; illustrations by Mary GrandPré</a>	57358293	2005	English	Book
<a href="#">Harry Potter and the half-blood prince J.K. Rowling</a>		2005	English	Audio
<a href="#">Harry Potter and the half-blood prince by J.K. Rowling</a>		2005	English	Audio
<a href="#">Harry Potter and the half-blood prince by J.K. Rowling</a>	60334651	2005	English	Audio
<a href="#">Harry Potter and the Half-Blood Prince / J.K. Rowling ; illustrations by Mary GrandPré</a>	61279			Large print
<a href="#">Harry Potter and the half-blood prince J.K. Rowling</a>	60847			Audio
<a href="#">Harry Potter y el misterio del príncipe / J.K. Rowling ; [traducción, Gemma Rovira Ortega]</a>	63926348	2006	Spanish	Book
<a href="#">Harry Potter and t</a>	7714007	2005	English	Book
<a href="#">Harry Potter and t</a>	1109989	2005	English	Audio

Há mais de uma opção de idioma

Há mais de um formato

ao encontrar uma Ficção permite a escolha uma expressão

# Usuário: eu quero lê-lo em brochura

[↶ Back to Work](#)

[< Previous](#) Edition 2 of 4 [Next >](#)



## Harry Potter Y El Misterio Del Príncipe Rowling, J. K. / J.K. Rowling.

**Alt Title:** Misterio Del Príncipe

**Edition:** 1a. ed.

**Date:** 2006.

**Language:** Spanish

**Description:** 602 p. ;—21 cm.

**Publisher:** Barcelona : Salamandra, 2006.

**ISBN:** 8478889965 (pbk.)

**OCLC:** 64445215

Estes atributos pertencem à manifestação e permite que o usuário selecione a brochura

[Citations](#)

[Details](#)

[Excerpt](#)

### Details

**Summary:** Sixth-year Hogwarts student Harry Potter gains valuable insights into the boy Voldemort once was.

**Settings:** Hogwarts School of Witchcraft and Wizardry (Imaginary place)  
England

**Subjects:** Magic  
Potter, Harry (Fictitious character)

# FRBR – Atributos

Elementos para descrever os Recursos

## Atributos do Item

- Identificador
- Procedência
- Marcas/inscrições
- História da exposição
- Condição do item
- Histórico de Tratamento
- Restrições de acesso
- Impressão digital

## Atributos da Manifestação

- Título da manifestação
- Indicação de responsabilidade
- Edição
- Local (publicação/distribuição)
- Editor/distribuidor
- Data (publicação/distribuição)
- Fabricante
- Série
- Forma do suporte
- Extensão do suporte
- Meio físico
- Outros ...

## Atributos da Expressão

- Forma
- Data
- Linguagem
- Outra característica distintiva
- Meio de desempenho
- Contexto
- Extensão
- Resumo do conteúdo
- Notação musical
- Escala
- Outros ...

## Atributos da Obra

- Título
- Forma
- Data
- Outra característica distintiva
- Audiência
- Contexto
- Meio de execução
- Coordenadas
- Outros ...

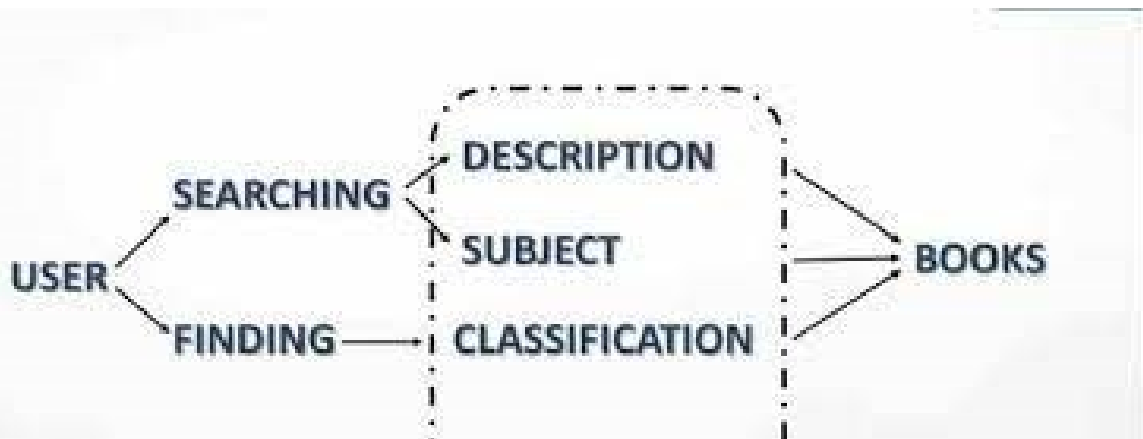

# Funções do catálogo: permitir ao usuário

**Encontrar**

**Identificar**

**Selecionar**

**Adquirir ou Obter**

Tarefas do Usuário

**Identificar**

**MI**

Título principal;

Títulos variantes;

Outras informações sobre o título;

Indicação da Edição;

**Data de Copyright;**

Indicação da Série;

Identificador para **Manifestação** (ISBN);

Indicação de Publicação (Lugar, Editora, Data de publicação)

Notas relacionadas;

Título preferido para a **Obra**;

**Forma da Obra**;

Data da **Obra**;

**Tipo de conteúdo**;

Linguagem de **expressão**;

**Identificadores** (para obra e expressão);

## Pontos de acesso autorizado:

- Nome preferido para pessoa;
- Data de nascimento;
- Sexo;
- Lugar de residência;
- Nome variante para pessoa;
- Profissão ou ocupação;
- Identificador para pessoa;
- Forma completa do nome;
- Língua da pessoa.

## Funções do catálogo: permitir ao usuário

**Encontrar**

**Identificar**

**Selecionar**

**Adquirir ou Obter**

Tarefas do Usuário

**Obter**

**MI**

Termos de disponibilidade (preço);  
Informação de contato;  
Restrições de acesso;  
URL.

**Selecionar**

Dimensão; [**MI**]

Outros detalhes físicos; [**MI**]

Notas relacionadas; [**MI**; **WE**]

Tipo de Público; [**WE**]

**Linguagem do conteúdo**; [**WE**]

Conteúdo suplementar (índice,  
bibliográfica); [**WE**]

Cobertura do conteúdo; [**WE**]

Resumo do conteúdo; [**WE**]

Ilustração; [**WE**]

Conteúdo colorido; [**WE**]

**Tipo de mídia**; [**MI**]

**Tipo de suporte**; [**MI**]

Extensão. [**MI**]

Quadro 1 – Principais mudanças terminológicas entre os Princípios de Paris e as ICPs de 2009 e 2016

<b>Princípios de Paris (1961)</b>	<b>Declaração (2009)</b>	<b>Declaração (2016)</b>
Entrada principal	Ponto de acesso	Ponto de acesso
Entrada secundária	Ponto de acesso adicional	Ponto de acesso adicional
Livros	Recursos bibliográficos	Recursos bibliográficos
Autores	Criadores	Criadores
Ficha catalográfica	Registros bibliográficos	Dados bibliográficos
Ficha catalográfica	Registros de autoridade	Dados de autoridade
Obra, edição	Obra, expressão, manifestação e item	Obra, expressão, manifestação e item
Assunto	Conceito, evento, objeto, lugar	<i>Thema</i>
Unidade bibliográfica	Manifestação	Manifestação
Título uniforme	Forma autorizada do nome	Forma autorizada do nome
Referência (remissiva)	Forma variante do nome	Forma variante do nome
-	Tipo de conteúdo	Forma do conteúdo

Fonte: Baseado em Creider (2009) e International Federation of Library Associations and Institutions (1961, 2009, 2016).

- Title
- Title**
- Keyword
- Author
- Subject
- Kids Subject
- Medical Subject
- Local Note
- Dewey Call Number
- LC Call Number
- ISSN or ISBN Number
- Journal Title
- Govt Doc No

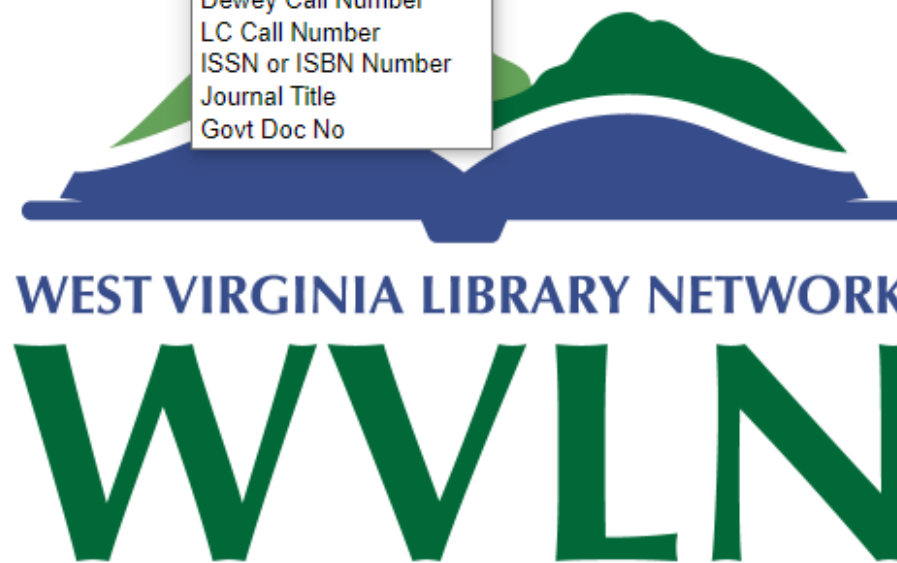

[Home](#) | [Mobile Friendly Search](#) [Help](#)

Funding for this catalog is provided by the Library Services and Technology Act administered by the Institute of Museum and Library Services and the West Virginia Library Commission.

<https://mlnapp.raleigh.lib.wv.us/#>





Limit/Sort Search

AUTHOR

amado, jorge

ALL LIBRARIES

System Sorted

Sort

Search

 Limit search to available items
[Add Marked to Bag](#)
[Add All On Page](#)
[Add Marked to My Lists](#)

Resources

AUTHORS (1-15 of 15)

## Amado Jorge 1912 2001

1

*Dona Flor and her two husbands* -- See Amado Jorge 1912 2001 [Dona Flor e seus dois maridos. English](#) 2

Book

[Dona Flor and her two husbands : a moral and amorous tale](#)Amado, Jorge, 1912-2001.  
New York : Avon Books, 1977. 1977[Request](#)

Copies	Location	Call No.	Status	Message
	Bluefield State General	<a href="#">PQ9697 A46 D63 1977</a>	AVAILABLE	---

 3

Book

[Dona Flor and her two husbands : a moral and amorous tale](#)Amado, Jorge, 1912-2001  
New York : Avon Books, 1988. 1988[Request](#)

Copies	Location	Call No.	Status	Message
	GSU/Circulating	<a href="#">869.3 A481d</a>	AVAILABLE	---

 4

Book

[Dona Flor and her two husbands; a moral and amorous tale.](#)Amado, Jorge, 1912-2001.  
New York, Knopf, 1969. 1969[Request](#)

Copies	Location	Call No.	Status	Message
	Concord University General	<a href="#">PQ9697.A647 D65</a>	AVAILABLE	---

 5[Gabriela, clove and cinnamon.](#)Amado, Jorge, 1912-2001.  
New York. Knopf. 1967. 1967

AUTHOR

amado, jorge

Request Add to



Author Amado, Jorge, 1912-2001.  
Title Dona Flor and her two husbands  
Harriet de Onis.  
Publication Info. New York : Avon Books, 1977.

Copies

Location  
Bluefield Sta  
General



Book

Description 521 p. ; ; 18 cm.  
Series A Bard book  
Note Translation of Dona Flor e seus  
"First Bard printing."  
ISBN 0380017962  
9780380017966

You May Also Like

Top Picks



Similar Authors



Machado de Assis



Andrea Camilleri



Heinrich Böll

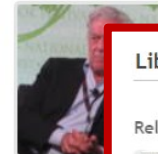

Mario Vargas

Sort Search

System Sorted

Search

Previous Record Next



More From Syndetics Unbound

You May Also Like

Summary

Professional Reviews

Librarian Lists

Also Available As

Reader Reviews

About The Author

Look Inside

Book Profile

Tags

Awards

Browse Shelf

Librarian Recommends

Related Lists



Magical Realism  
by Oak Creek Public Library



Magical Realism  
by Milwaukee County Federated Library System



Easy Reads with  
Elements of Magic  
by Helen Hall Library



Latino/a/x Authors  
by Milwaukee Ledding Library



Romance  
by Unbound Trends



Romance  
by Oak Creek Public Library

AUTHOR amado, jorge



Author **Amado, Jorge, 1912-2001.**  
 Title **Dona Flor and her two husbands**  
 Harriet de Onis.  
 Publication Info. New York : Avon Books, 1977.

Copies	Location
	Bluefield State General

Description 521 p. ; ; 18 cm.  
 Series **A Bard book**  
 Note Translation of Dona Flor e seus dois maridos. "First Bard printing."  
 ISBN 0380017962  
 9780380017966



### More From Syndetics Unbound

- You May Also Like
- Summary
- Professional Reviews
- Librarian Lists
- Also Available At
- Reader Reviews



### Jorge Amado

Jorge Amado, August 10, 1912 - August 6, 2001 Elected to the Brazilian Academy of Letters, Jorge Amado possesses a talent for storytelling as well as a deep concern for social and economic justice. He was born in Bahia, Brazil, in 1912.

Some critics claim that his early works suffer from his politics. Others commonly express reservations concerning Amado's sentimentality and erotico-mythic (read more)

#### More by Jorge Amado



#### Tags

- general fiction
- Portuguese literature
- Brazilian

[Add to My Lists](#)
[Regular Display](#)
[Return to Browse](#)
[Limit/Sort Search](#)

```

LEADER 00000cam 22002771i 4500
001 5853704
003 OCoLC
005 20080710145530.0
008 800108s1977 nyu 000 1 eng d
020 0380017962
020 9780380017966
035 (OCoLC)05853704
040 YUS|cYUS|doCL|doCLCQ|doCLCG|dWBL
041 1 eng|hpor
049 WBL$
082 4 869
090 PQ9697.A46|bd63 1977
100 1 Amado, Jorge, [d1912-2001.
245 10 Dona Flor and her two husbands :|ba moral and amorous tale
/|cJorge Amado ; translated from the Portuguese by Harriet
de Onis.
260 New York :|bAvon Books,|c1977.
300 521 p. ;|c; 18 cm.
490 0 A Bard book
500 Translation of Dona Flor e seus dois maridos.
500 "First Bard printing."
952 1bjmt,
994 c0|bWBL
    
```

Location	Call No.	Status
Bluefield State General	<a href="#">PQ9697 A46 D63 1977</a>	AVAILABLE

[Home](#) | [Mobile Friendly Search](#) [Help](#)

Search for...

Go

Monday-Thursday: 9:30AM - 7PM • Friday-Saturday : 9:30AM - 1PM • Sunday: Closed  
200 Lisbon St, Lewiston ME 04240 • 207-513-3004

*Kids | Teens | Online Services*

<https://lplonline.org/>

The Collection

Events & Programs

Library Services

Connect with Us

About the Library

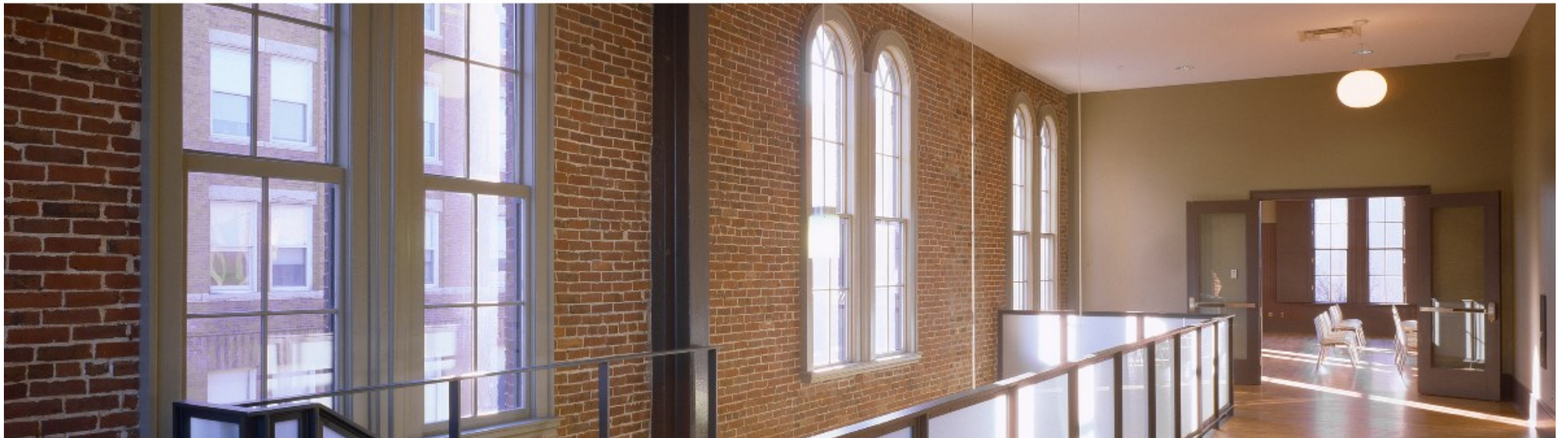



(Search History) ▾

(More Searches) ▾ 

 [Extended Display](#)  [Limit/Sort Search](#)  [Search MaineCat](#)

AUTHOR ▾

Amado, jorge

==ALL MINERVA LOCATIONS== ▾

System Sorted ▾

Sort

Search

Limit search to available items

 [Add Marked to Folder](#)  [Add All On Page](#)

Num	Mark	AUTHORS (1-2 of 2)	Year	Entries
				14 Found
1	<input type="checkbox"/>	<a href="#">Amado Jorge</a>	c1991	1
2	<input type="checkbox"/>	<a href="#">Amado Jorge 1912 2001 -- 13 entries</a>		13

 [Add Marked to Folder](#)  [Add All On Page](#)

 [Extended Display](#)  [Limit/Sort Search](#)  [Search MaineCat](#)



AUTHOR Amado, jorge

Add Marked to Folder Add All On Page

AUTHORS (1-13 of 13)

1



Contemporary Latin American short stories

New York : Fawcett Columbine, [199...]

Website More...

Copies LOCATION MMA Stacks

2

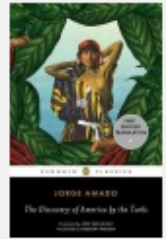

The discovery of America by the T

Amado, Jorge, 1912-2001.  
New York : Penguin Books, 2012.

Copies LOCATION MMA Stacks

3

Dona Flor and her two husbands

4



Dona Flor and her two husbands : a moral and amorous tale

Amado, Jorge, 1912-2001.  
New York, N.Y. : Bard, 1998.

Copies LOCATION CALL NO. STATUS  
Camden PL Paperback Fiction F Ama AVAILABLE

5



Dona Flor and her two husbands : a moral and amorous tale

Amado, Jorge, 1912-2001.  
New York : Vintage International, 2006, c1969.

Copies LOCATION CALL NO. STATUS  
Curtis ML Adult Fiction FIC Amado J AVAILABLE  
Scarborough PL Fiction FIC AMADO PBK AVAILABLE

6



Gabriela, clove and cinnamon

Amado, Jorge, 1912-2001.  
New York : Avon Books, 1988, c1962.

Copies LOCATION CALL NO. STATUS  
Norway Mem Lib Fiction F Amado AVAILABLE

7



Gabriela, clove and cinnamon

Amado, Jorge, 1912-2001, author.  
New York : Vintage International, 2006.

Copies LOCATION CALL NO. STATUS  
Scarborough PL Fiction FIC AMADO PBK AVAILABLE  
SWHPL Fiction Fic Amado AVAILABLE

8

Showdown -- See Amado Jorge 1912 2001 Tocaia Grande. English

9

Swallow and the tom cat -- See Amado Jorge 1912 2001 Gato malhado e a andorinha Sinhá. English



Request Add to Folder MARC Display Return to Browse Limit/Sort Search

AUTHOR Amado, Jorge ==ALL MINERVA LOCATIONS== System Sorted Search

Limit search to available items

Record Previous Record Next Record

Search MaineCat

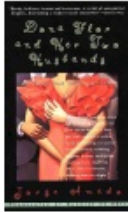

Author Amado, Jorge, 1912-2001. Title Dona Flor and her two husbands : a moral and amorous tale / Jorge Amado ; translated from the Portuguese by Harriet de Onís. Publisher New York, N.Y. : Bard, 1998.

Copies	LOCATION	CALL NO.	STATUS
	Camden PL Paperback Fiction	F Ama	AVAILABLE



Physical Description 622 p. ; 18 cm. Note "An Avon book." Subject Romance fiction, Brazilian. Marriage -- Fiction. Widows -- Fiction. Alt Author De Onis, Harriet, 1899-1969 Alternate Title Dona Flor e seus dois maridos. English

Similar Titles



View 2 Available

View 3 Available

View 8 Available

Similar Authors

Toni Morrison

Toni Morrison and Brazilian Jorge Amado write literary novels infused with magical realism, using rich and inventive prose that portrays the lives of non-conformist

Donna M. Gershten

These authors' works have the genre "literary fiction"; and the subject "women."

The discovery of America by the Turks Amado, Jorge, 1912-2001. New York : Penguin Books, 2012.

Copies	LOCATION	CALL NO.	ST
	MMA Stacks	PQ9697.A647 D4713 2012	A

Dona Flor and her two husbands -- See Amado Jorge 1912 2001 Dona Flor e seus