



O QUE SÃO

MATERIAIS CERÂMICOS?

PRESENÇA DOS MATERIAIS CERÂMICOS:

- 1 telhas**
 - 2 automóveis**
 - 3 aviões**
 - 4 televisores**
 - 5 computadores**
 - 6 porcelanas**
 - 7 naves espaciais**
 - 8 implantes médicos**
 - 9 pisos e azulejos**
 - 10 telefones celulares**
 - 11 equipamento de ultra-som**
 - 12 ossos e dentes**
 - 13 lentes (de óculos, telescópios, microscópios, ...)**
- 

PRESENÇA DOS MATERIAIS CERÂMICOS:

14 radares

15 sonares (de submarinos)

16 sanitários

17 fibras óticas

18 lâmpadas fluorescentes e aquelas amareladas

19 fontes de raios laser

20 equipamentos de ressonância magnética

21 tijolos

22 coletes à prova de bala

23 batom (de passar nos lábios)

24 geladeiras

25 alto-falantes

DE ONDE VEM AS PROPRIEDADES DOS MATERIAIS ?

TIPO DE LIGAÇÃO

- METÁLICA
- IÔNICA
- COVALENTE
- SECUNDÁRIAS

DE ONDE VEM AS PROPRIEDADES DOS MATERIAIS ?

TIPO DE LIGAÇÃO

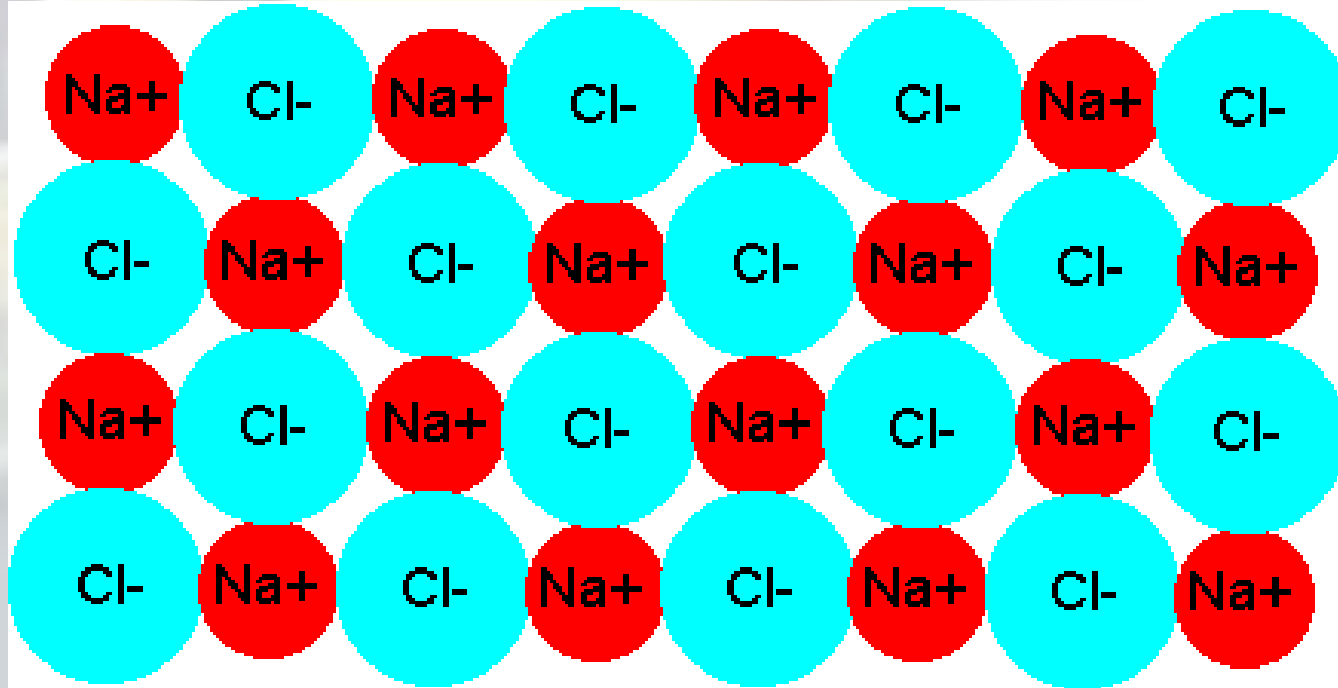

DE ONDE VEM AS PROPRIEDADES DOS MATERIAIS ?

• TIPO DE ESTRUTURA

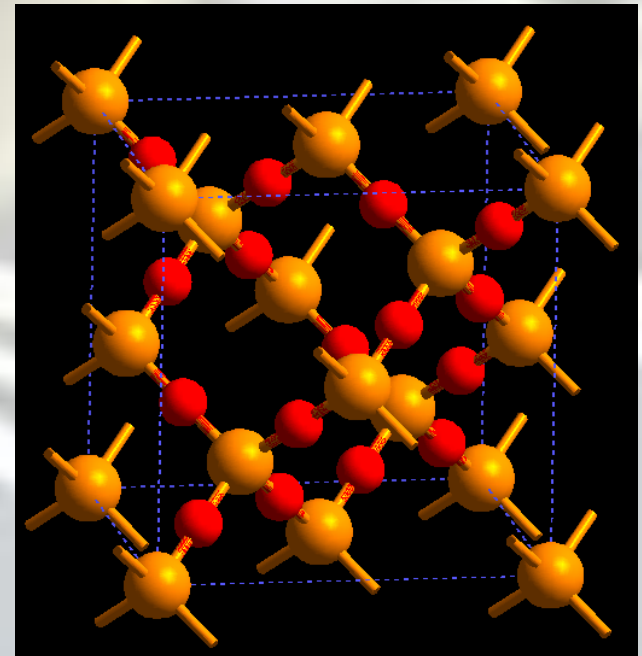
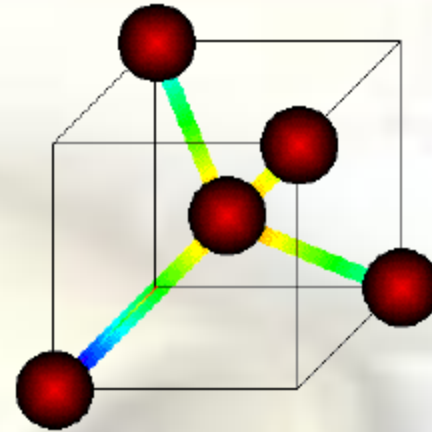
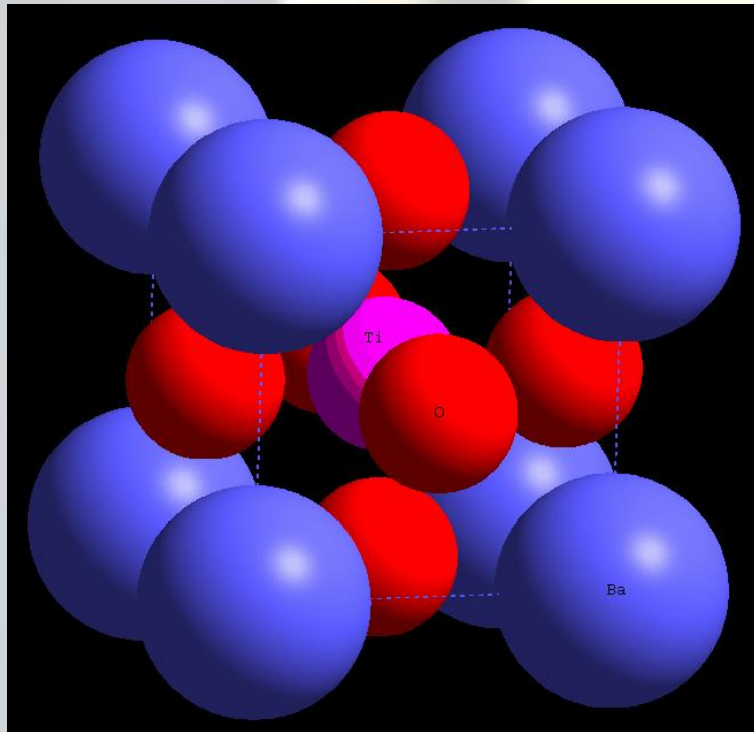

**Materiais cerâmicos são materiais
inorgânicos, não-metálicos.**

**A maioria deles é constituída por
átomos de elementos metálicos
e não metálicos coesos por
ligações que são fortemente iônicas
ou fortemente covalentes ou
ainda, uma mistura das duas.**

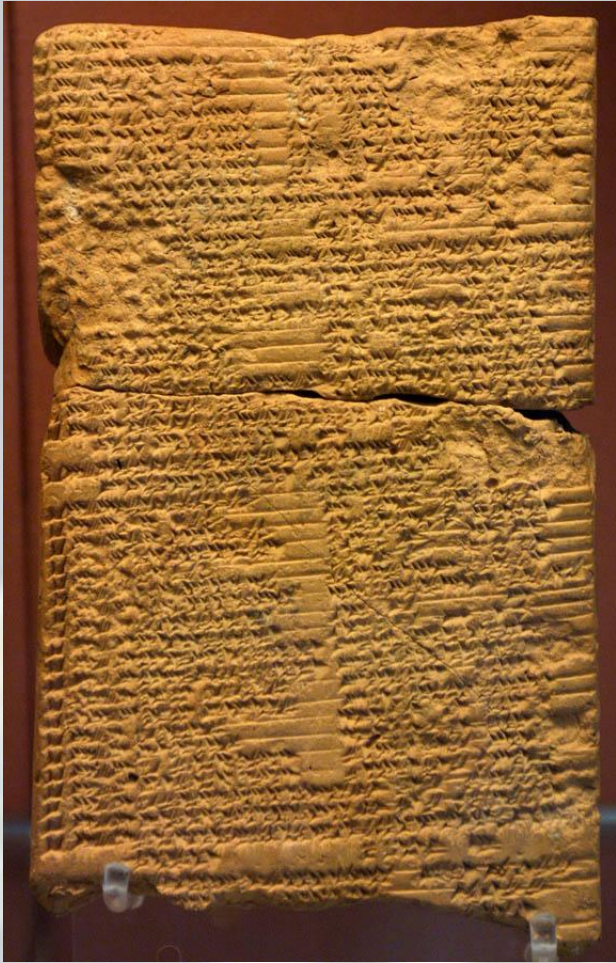

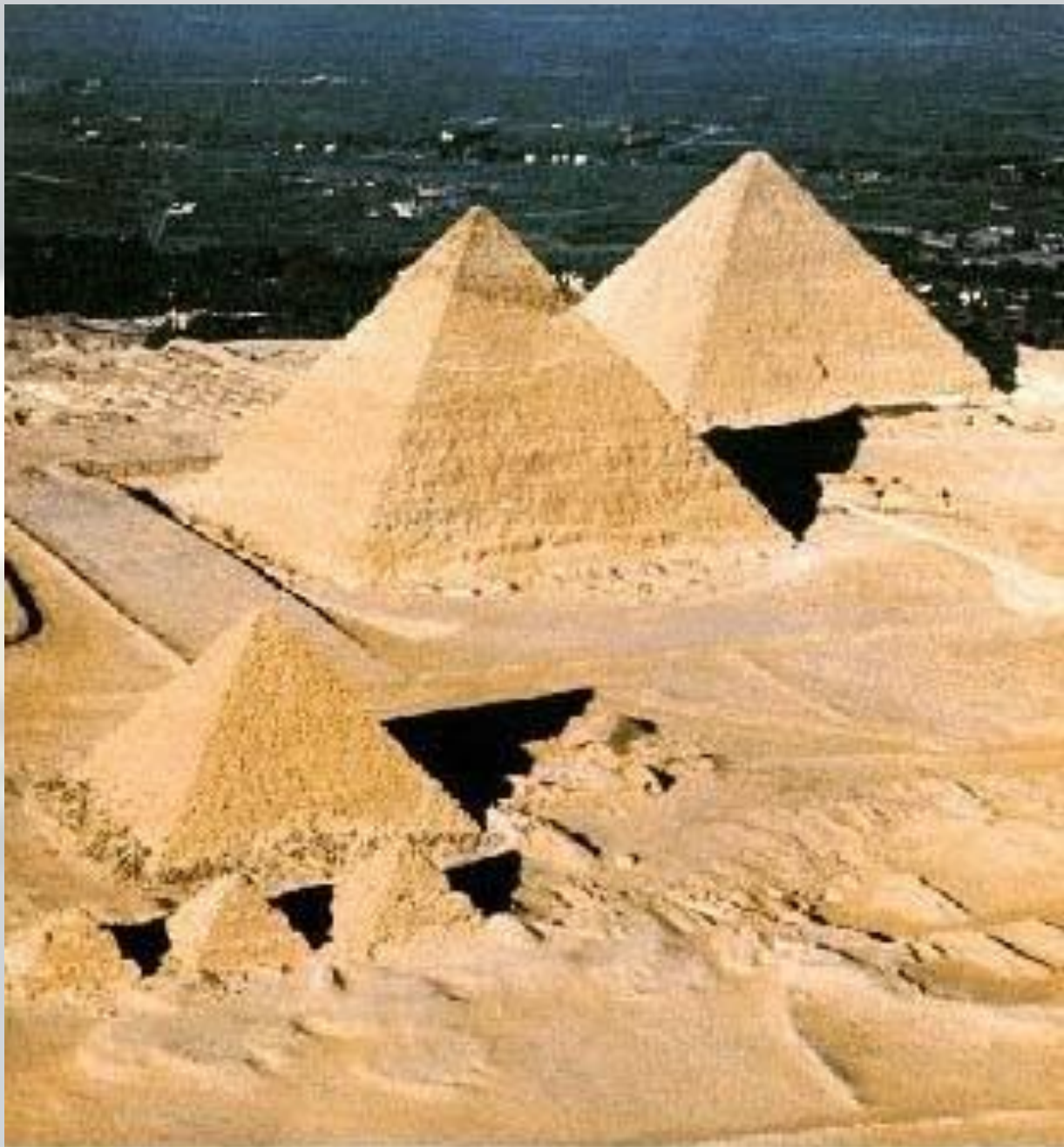

- Cerâmicas cristalinas

- ⌚ Apesar das estruturas serem semelhantes às de metais, muitos sistemas de deslizamento não são ativos porque o deslizamento em certos planos aproximaria íons de cargas iguais, que se repelem. Isto não acontece em metais porque os átomos são neutros.

- ⌚ Isto explica a dureza e fragilidade das cerâmicas. Não podendo deslizar, elas fraturam com pouca deformação plástica

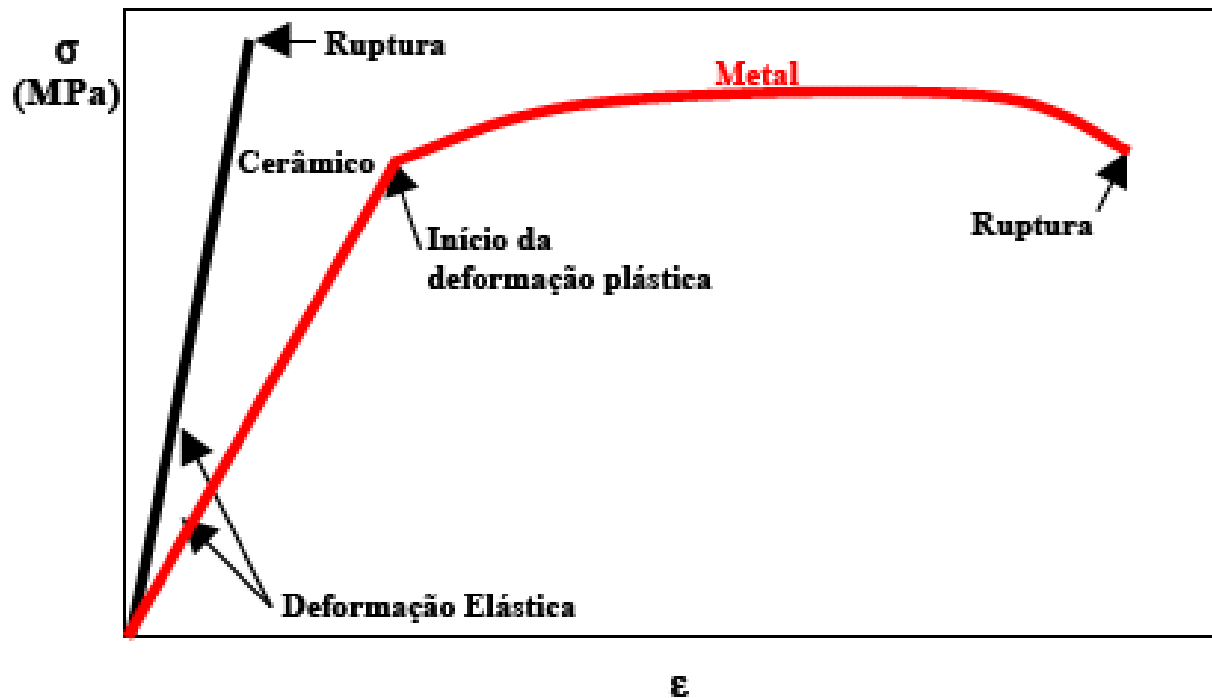

– Exemplo de deformação de material cerâmico comparada à deformação de material metálico.

TIPO DE CERÂMICA X CUSTOS

| | Custo Matéria Prima | Custo Processamento | Valor agregado |
|--|------------------------|------------------------|-------------------|
| Cerâmica Estrutural Telhas, tijolos, lajotas | ↓↓↓ | ↓↓↓ | ↓↓↓ |
| Cerâmica Tradicional Pisos, sanitários | ↓↓ | ↓ | ↓ |
| Cerâmica Técnica Isoladores, fibras, refratários | ↓ | ↑ | ↓↑ |
| Cerâmica Avançada semicondutores, alto desempenho, refratários especiais | ↑↑↑ | ↑↑↑ | ↑ a ↑↑↑↑ |

TIPO DE CERÂMICA X Diferenças

| | |
|---|--|
| Matérias Primas Naturais | <ul style="list-style-type: none">☐ ocorrência em depósitos naturais☐ não-uniformidade (físico-química)☐ distribuídas a granel (carretas transportadoras)☐ exemplos: argilas, bauxitos, feldspatos, bentonitas, caulins |
| Matérias Primas Naturais beneficiadas ou industrializadas | <ul style="list-style-type: none">☐ sofreram remoção de impurezas e concentração dos componentes ou minerais de interesse☐ distribuídas a granel, em <i>big bags</i> e ensacadas☐ exemplos: caulins e argilas lavados, calcinados, zircônia, bauxito, talco, areia |
| Matérias Primas Produzidas industrialmente | <ul style="list-style-type: none">☐ sintetizadas ou tratadas quimicamente para melhorar a pureza química e características físicas☐ distribuídas em condições de contaminação improvável (ensacamento e selamento)☐ exemplos: alumina calcinada, sinterizada ou eletrofundida, ferritas, titanatos, carbetos |

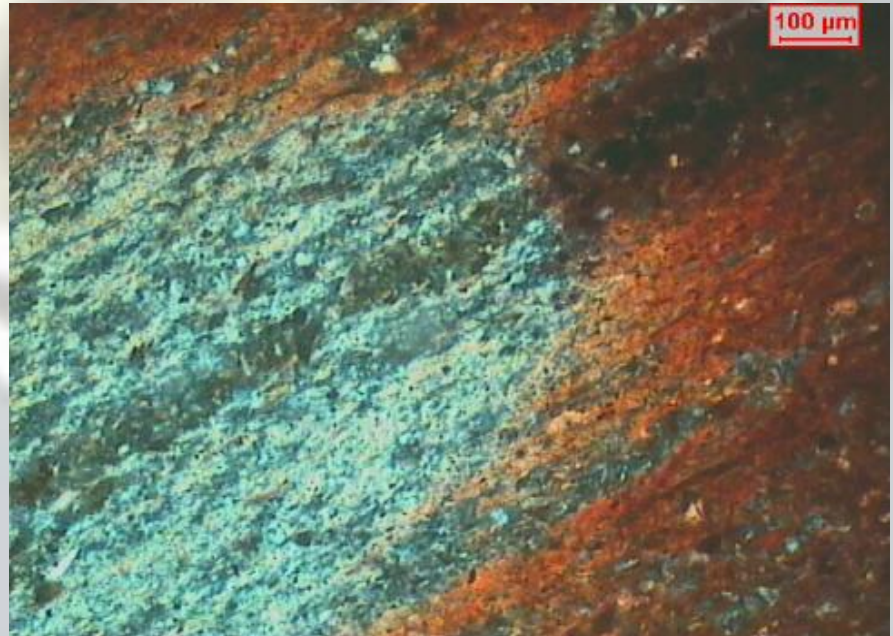



**CERÂMICA
BRANCA**

Louça Sanitária

Louça de Mesa

Isoladores Elétricos

Cerâmica Artística

Cerâmica Técnica

- **Diagrama de Equilíbrio:**
- **Conhecido também como Diagrama de Fase;**
- **Gráfico que indica a estabilidade das fases com relação a variação composicional e de variáveis como temperatura (mais comum) ou pressão;**
- **“Mapa” de composições e características;**
- **Importante para Projetos de Materiais;**
- **Dois tipos básicos: Binários e Ternários;**

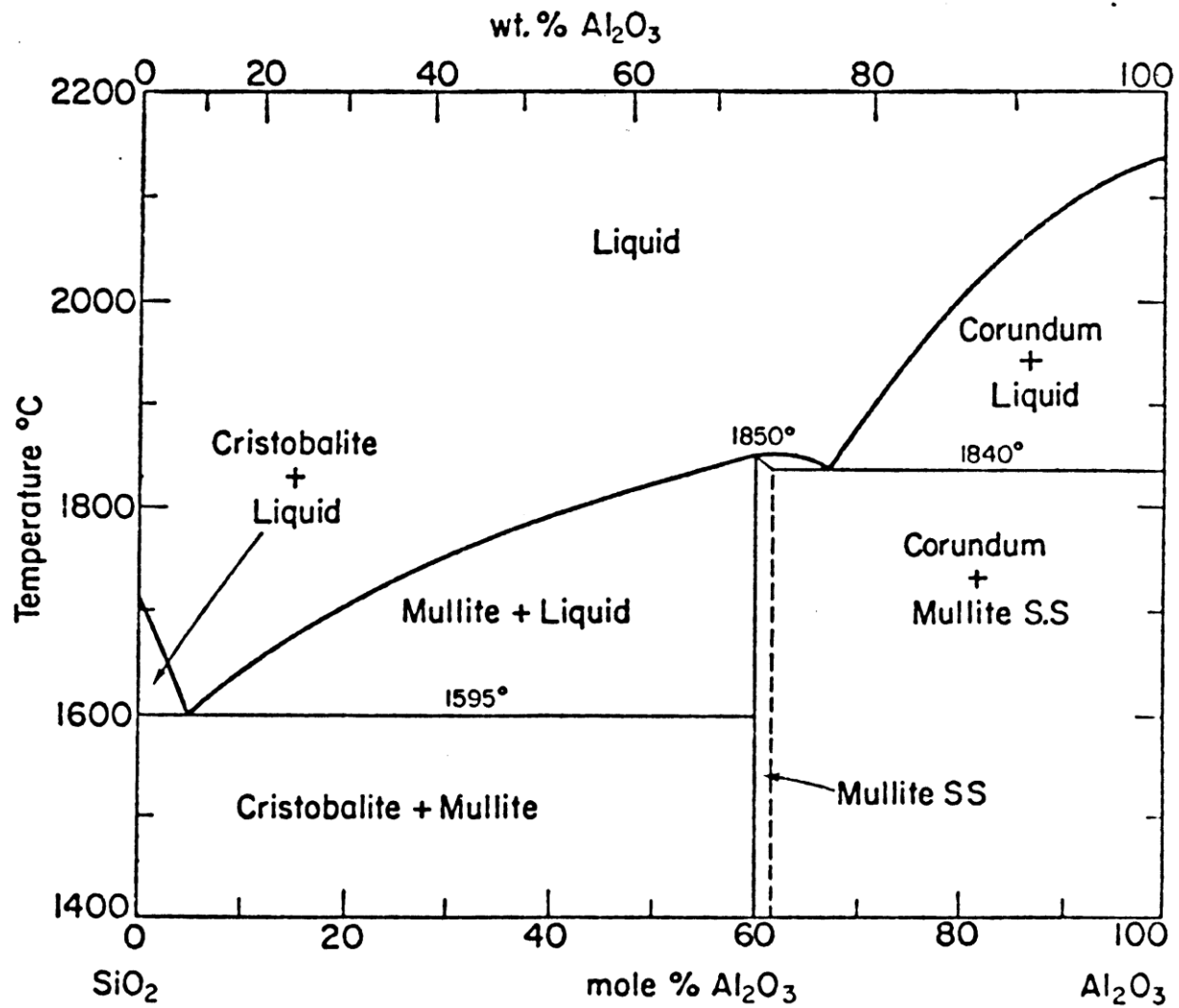

TECNOLOGIA DO PÓ



Crushing

Jaw Crusher

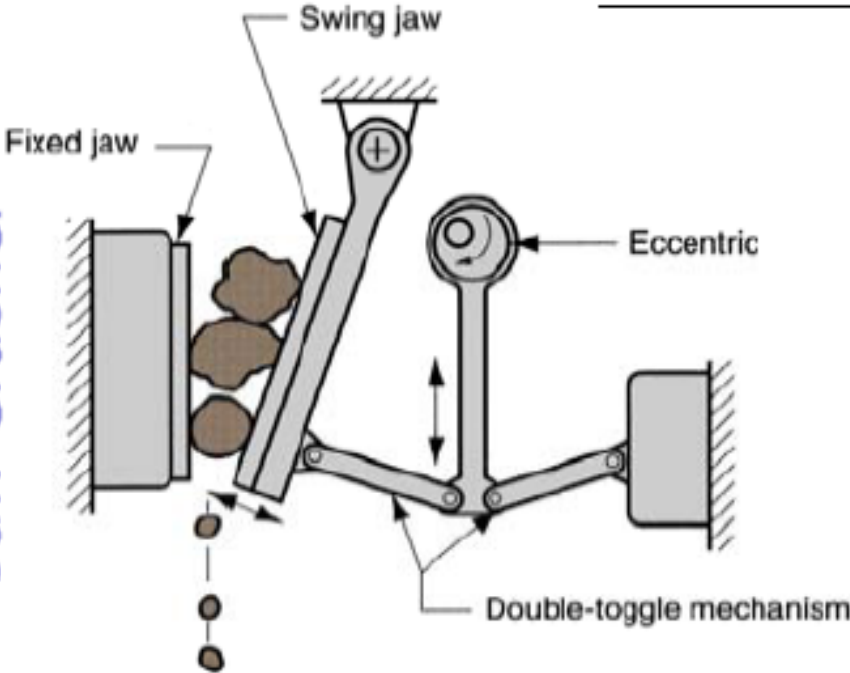

Gyratory Crusher

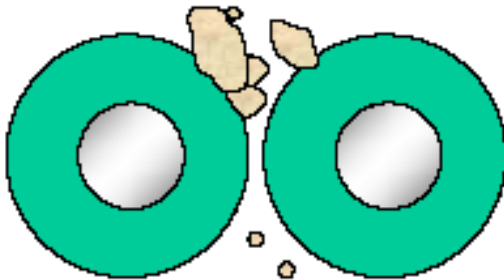
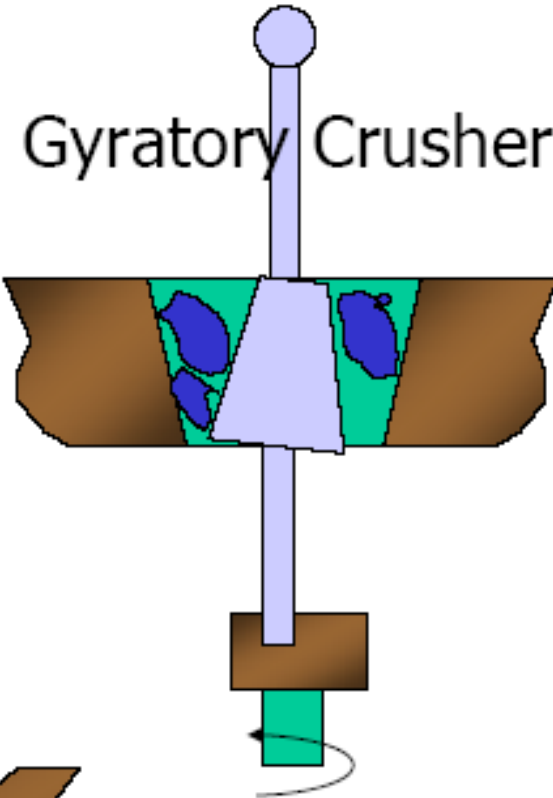

Roll Crusher



Hammer Mill

Grinding

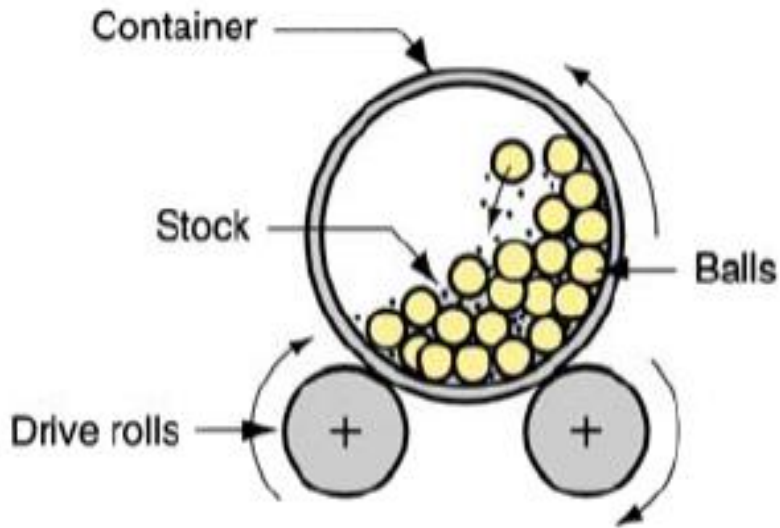

Ball Milling

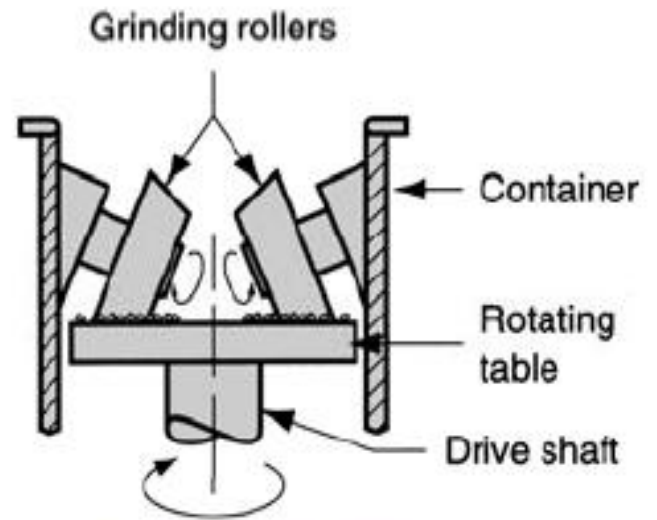

Roller Milling

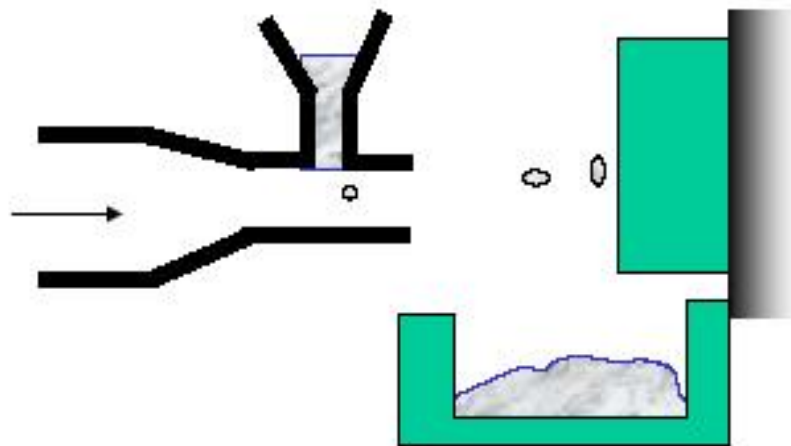

Impact Grinding

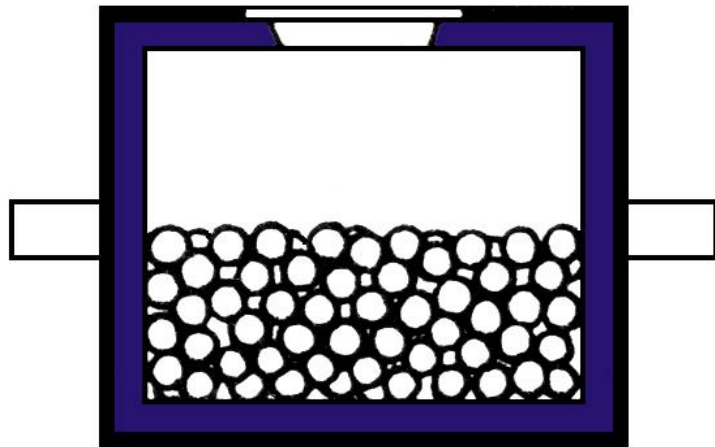

Rotação do Moinho

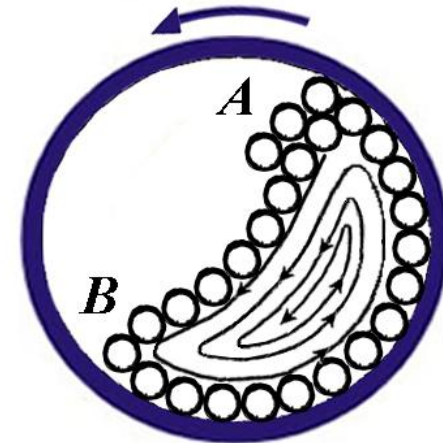

MOAGEM A ÚMIDO X MOAGEM A SECO

| | Moagem a Úmido | Moagem a Seco |
|--------------|--|--|
| Vantagens | <ul style="list-style-type: none">✓ Não produz poeira✓ Aditivos podem ser introduzidos facilmente e são rapidamente homogeneizados✓ O material circula melhor, aumentando a eficiência✓ Permite melhor seleção na saída (eliminação de partículas grosseiras) | <ul style="list-style-type: none">✓ Permite sistema contínuo de entrada de material e saída de moído✓ Permite trabalhar com materiais hidratáveis |
| Desvantagens | <ul style="list-style-type: none">✓ O desgaste das bolas é maior✓ Chance de contaminação é maior✓ Floculação pode causar problemas✓ Requer secagem do material✓ Interrupções levam a sedimentação | <ul style="list-style-type: none">✓ Umidade eventual reduz drasticamente a eficiência✓ Desgaste do sistema metálico é alto (necessidade de lubrificação)✓ Eficiência de moagem é inferior que em sistema similar a úmido |

Preparação da Massa

