



ESCOLA POLITÉCNICA DA UNIVERSIDADE DE SÃO PAULO

PMR 3501
Engenharia de Precisão

A27

Estruturas – P2

2020.2



Planejamento

Dia	S	Aula	Tópico	Prof.
08.10	5ª	A17	Elementos de máquinas de precisão – mancais e guias hidrostáticos	RS
14.10	4ª	A18	Elementos de máquinas de precisão – mancais e guias aerostáticos	RS
15.10	5ª	A19	Elementos de máquinas de precisão – mancais e guias de elementos rolantes	RS
21.10	4ª	A20	Elementos de máquinas de precisão – mancais não convencionais	RS
22.10	5ª	A21	Elementos de máquinas de precisão – transmissores do movimento	RS
28.10	4ª	A22	Elementos de máquinas de precisão – conversores do movimento	RS
29.10	5ª	A23	Elementos de máquinas de precisão – acoplamentos	RS
04.11	4ª	A24	Elementos de máquinas de precisão – atuadores	RS
05.11	5ª	A25	Estruturas de sistemas de precisão: Requisitos, Materiais e Fabricação	RS
11.11	4ª	A26	Exercícios -4	RS
12.11	5ª	A27	Estruturas de sistemas de precisão: configurações estruturais e laço estrutural	RS
18.11	4ª	A28	Estruturas de sistemas de precisão: considerações estáticas, dinâmicas e térmicas. Erros, propagação de erros / compensação de erros	RS
19.11	5ª	A29	Materiais para componentes de precisão	RS
25.11	4ª	A30	Exercícios -5	RS
26.11	5ª	A29	Apresentação de Estudo de Caso/Seminário	RS
02.12	4ª	A30	Apresentação de Estudo de Caso/Seminário	RS
03.12	5ª	A31	Apresentação de Estudo de Caso/Seminário	RS
09.12	4ª			
10.12	5ª			
14.12	3ª		Encerramento do semestre 2020-2	
06.12			Mecedor tridimensional de coordenadas	





Estruturas

MiQA System

MICROSCOPY, TOMOGRAPHY, LAMINOGRAPHY



Arranjos estruturais

O arranjo de estruturas em sistemas de precisão independe do material ou da configuração interna da mesma.

O arranjo é fortemente dependente da:

- cinemática do processo
- da opção construtiva do sistema
- dos limites da fabricabilidade do material a ser empregado
- estruturas independentes desacoplam fontes de erros



Looping estrutural

- O que é?
- Qual sua importância?
- Como caracterizar?

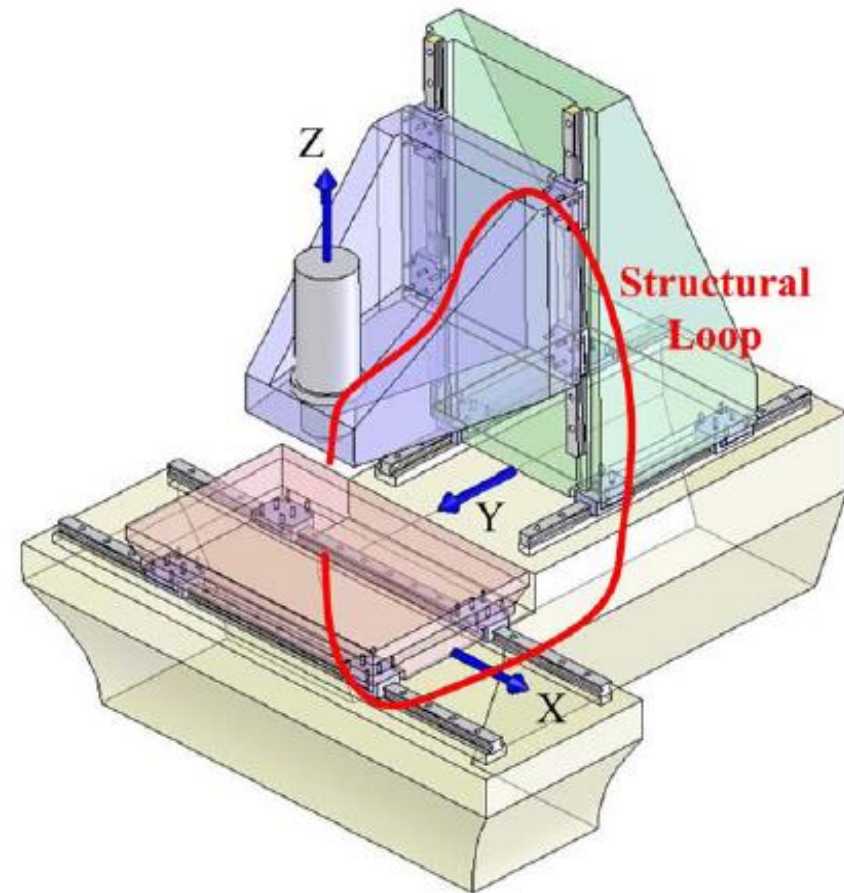



Looping estrutural

O que é?

Os primeiros rascunhos de uma estrutura em sistema de precisão deve conter:

- Indicativo das forças e momentos que atuam sobre esta,
- O caminho que estas forças e momentos *percorrem* na estrutura,
- Pontos de ação e reação sobre a estrutura.

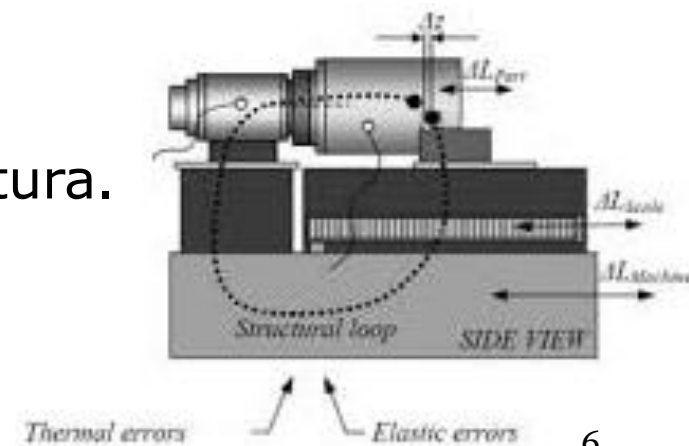



Looping estrutural

Qual sua importância?

- O looping estrutural permite a visualização do 'fluxo' de forças e momentos, seus pontos de ação e reação e interfaces de propagação.
- Serve de auxílio a análise do projeto da estrutura.
- Looping fechado indica alta estabilidade estrutural,
- Uso de simetrias indicam projeto robusto.



Looping estrutural

Looping aberto, lembre-se do conto “o carvalho e os juncos”. Quando da tempestade o carvalho não se curvou ao vento e quebrou, ao passo que o junco mais flexível, se curvou e sobreviveu.

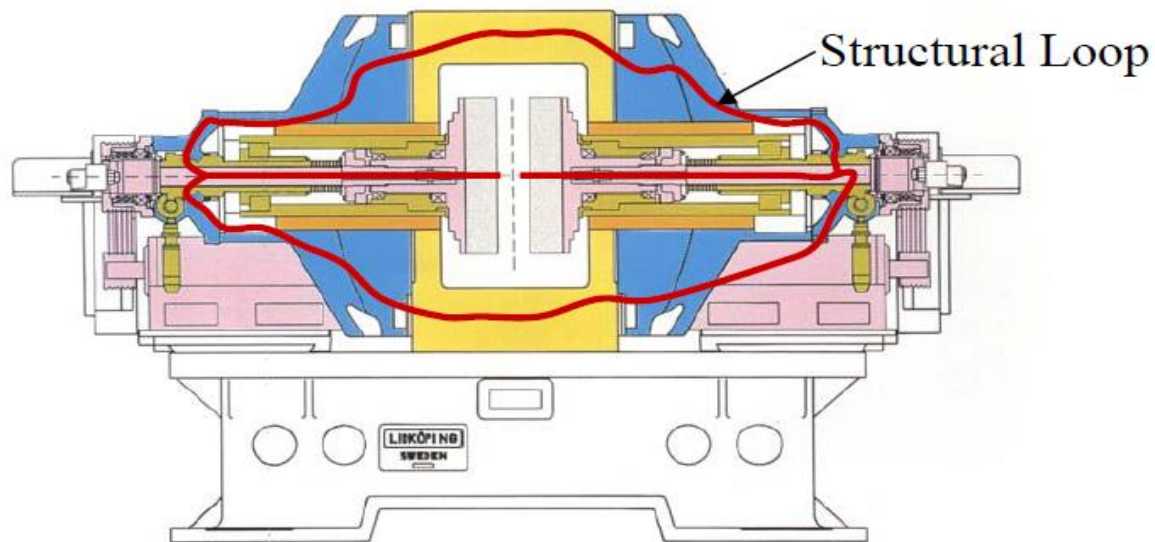



Looping estrutural

Looping aberto, não indica necessariamente projeto ruim, mas indica a um cuidado extremo no projeto da estrutura

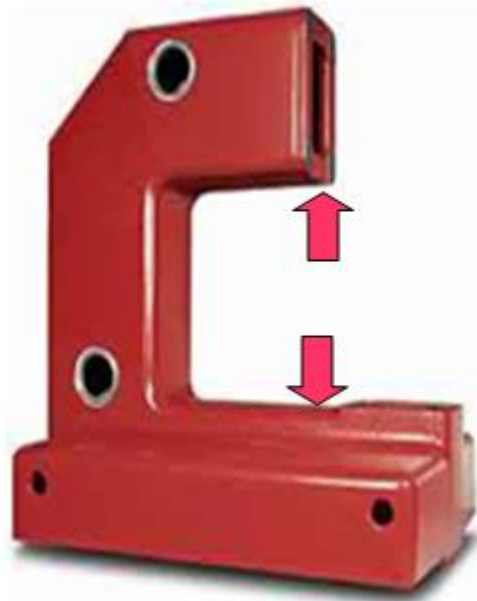



Formas de arranjos estruturais

Arranjos simples

Vantagens e desvantagens





Formas de arranjos estruturais

Arranjos em T

Vantagens e desvantagens

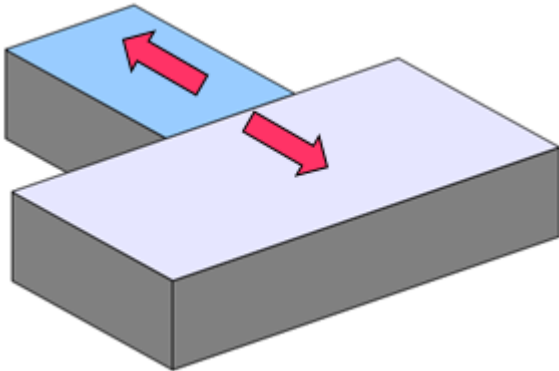



Formas de arranjos estruturais

Arranjos em I

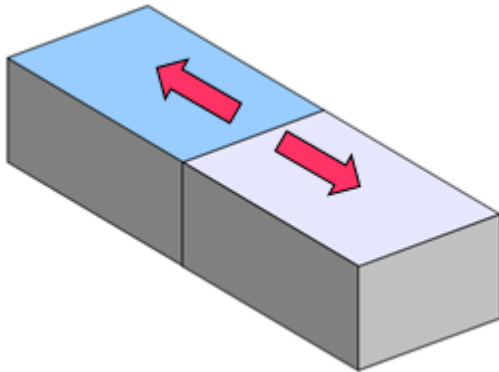

Vantagens e desvantagens



Formas de arranjos estruturais

Arranjos em H

Vantagens e desvantagens

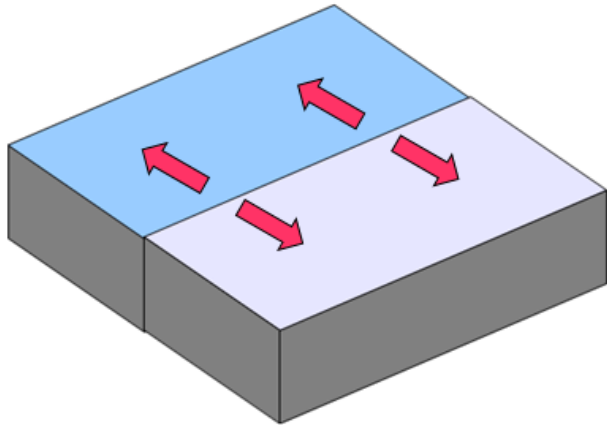



Formas de arranjos estruturais

Arranjos em C

Vantagens e desvantagens

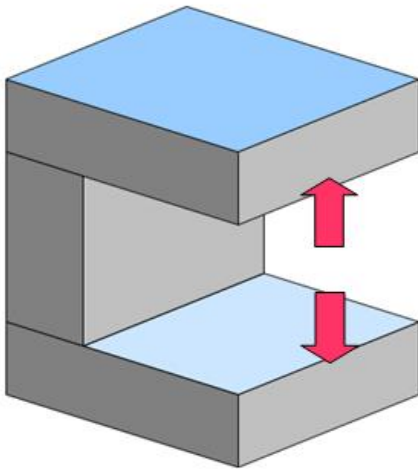



Formas de arranjos estruturais

Arranjos tipo Gantry

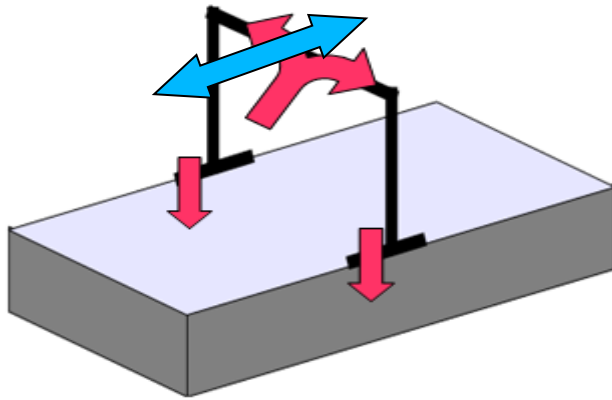

Vantagens e desvantagens





Formas de arranjos estruturais

Arranjos tipo Portal

Vantagens e desvantagens

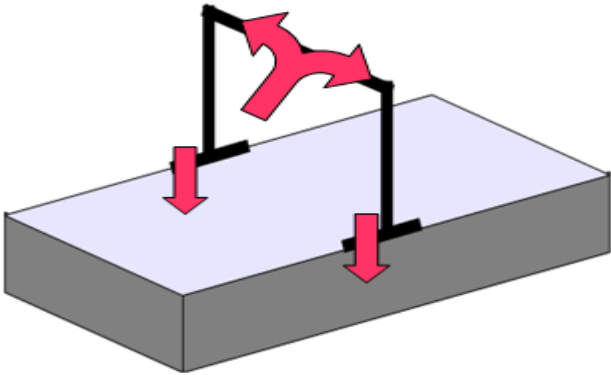



Formas de arranjos estruturais

Arranjos tipo O

Vantagens e desvantagens

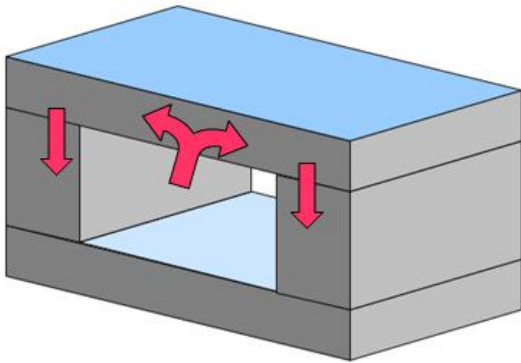



Formas de arranjos estruturais

Arranjos *Tetraform*

Vantagens e desvantagens

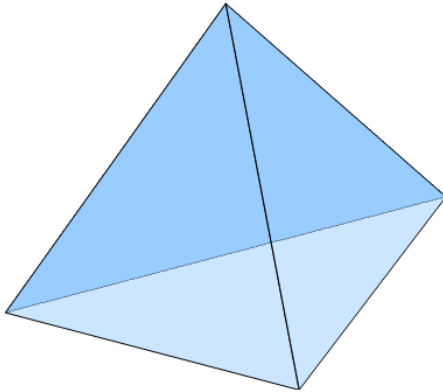



Formas de arranjos estruturais

Arranjos Piramidais

Vantagens e desvantagens

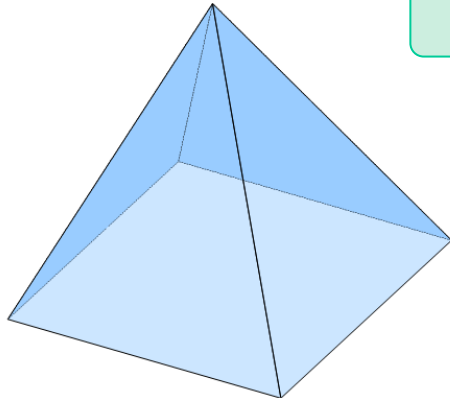



Arranjos estruturais em MMC

Norma: EN ISO 10360-1

- a) Coluna (*Cantilever*) com mesa fixa
- b) Portal móvel
- c) *Gantry* ou Pórtico
- d) Ponte em L
- e) Ponte fixa (mesa móvel)

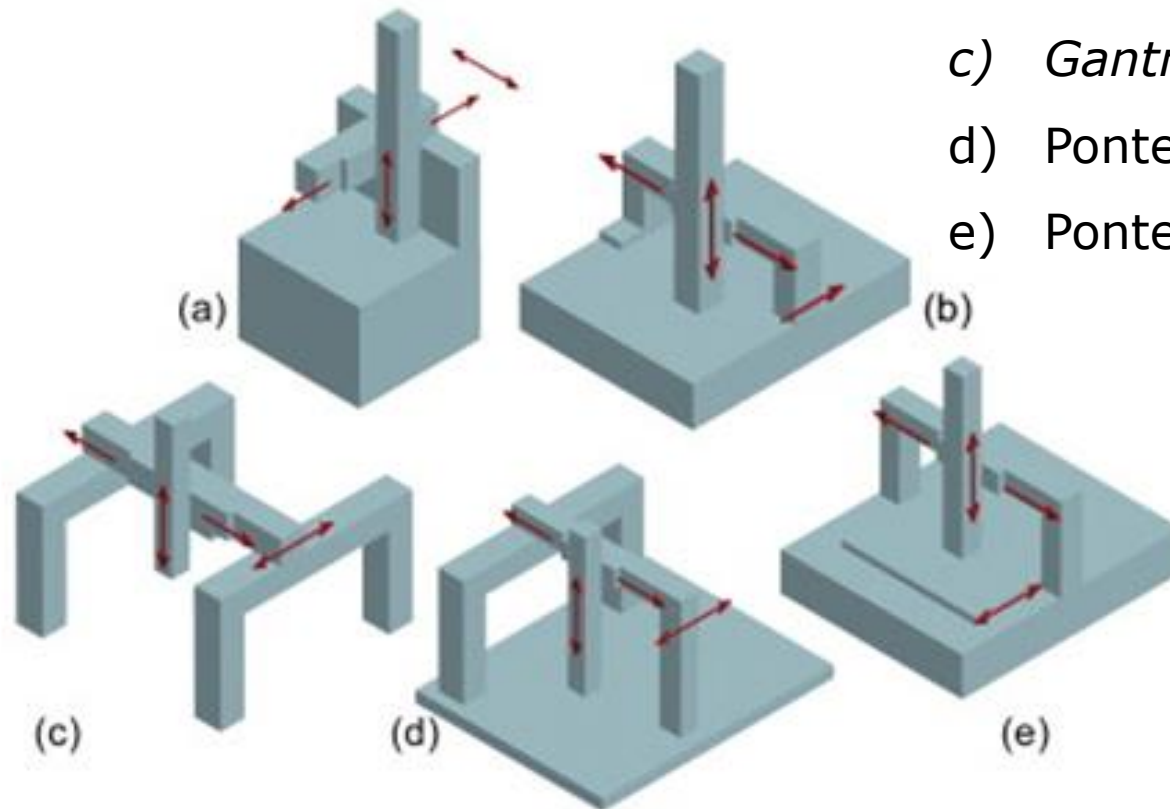



Arranjos estruturais em MMC

Norma: EN ISO 10360-1

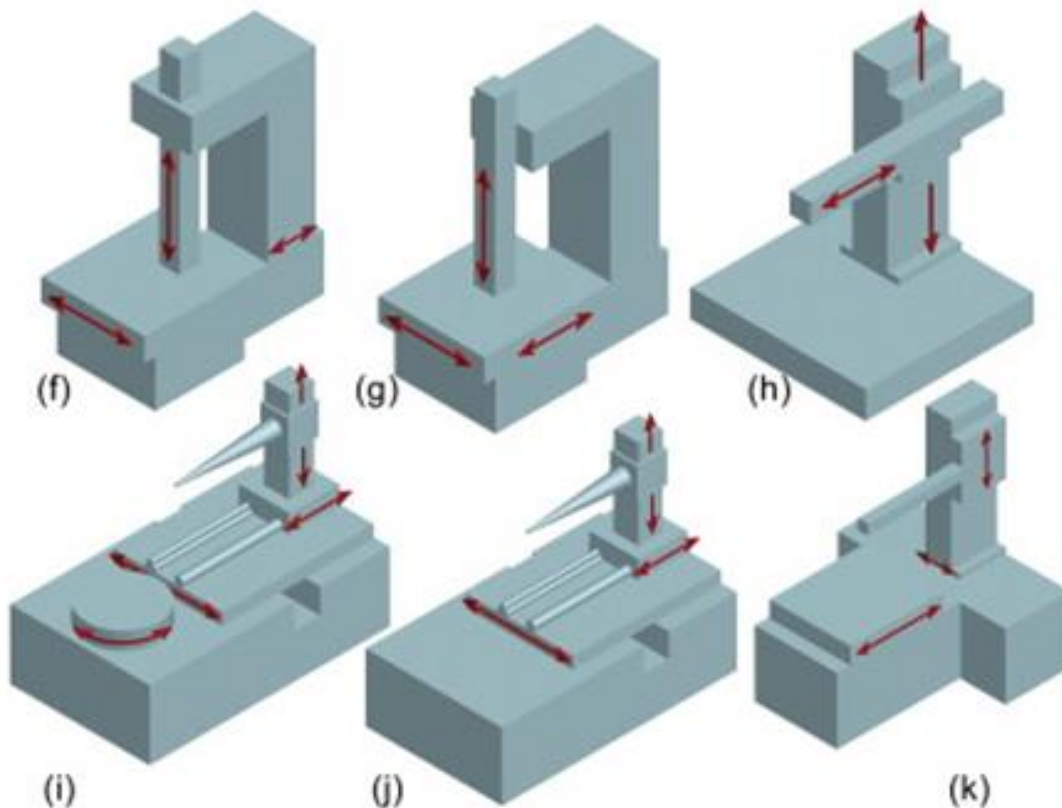

- f) Coluna e mesa móvel
- g) Coluna fixa e mesa móvel
- h) Braço horizontal
- i) Braço horizontal com mesa rotativa
- j) Braço horizontal com mesa fixa
- k) Braço horizontal com mesa móvel



Estruturas

Considerações dinâmicas

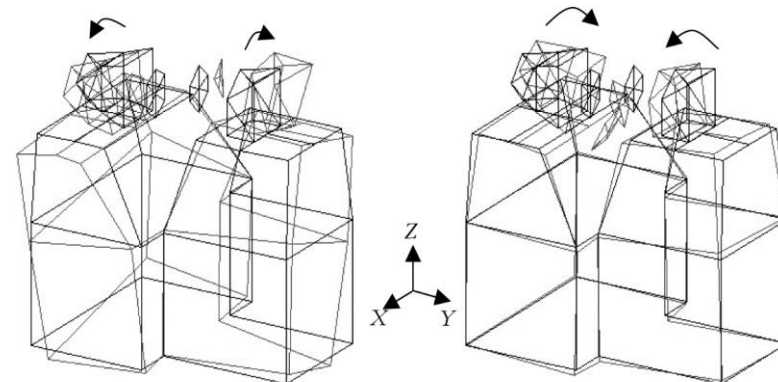
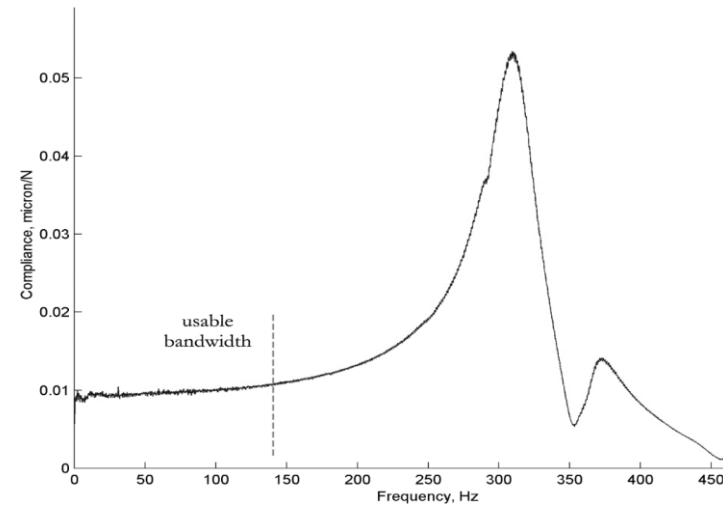
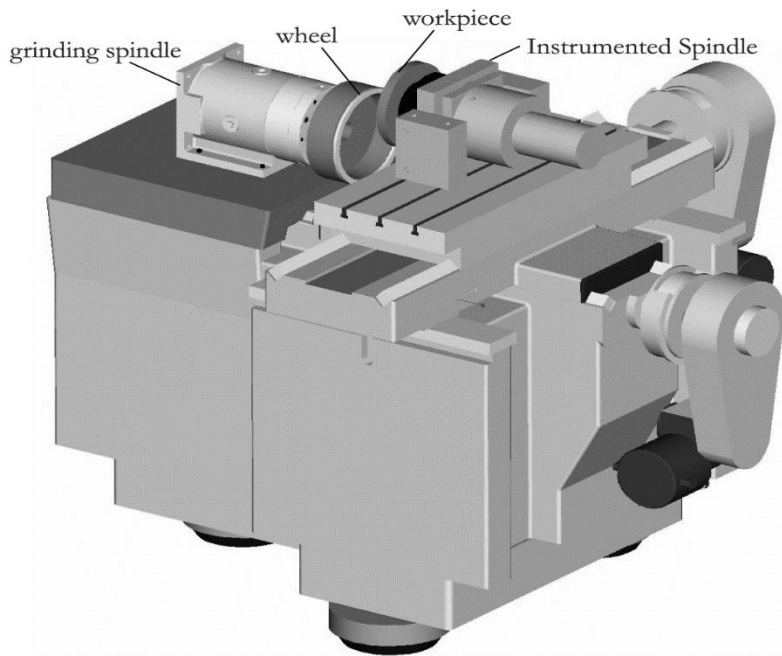

a) Mode 1: Twist about Y (275 Hz)

b) Mode 2: Pitch in Y (330 Hz)

Note: Since the infeed is in the Y direction, Mode 2 is the most influential



Estruturas

Materiais

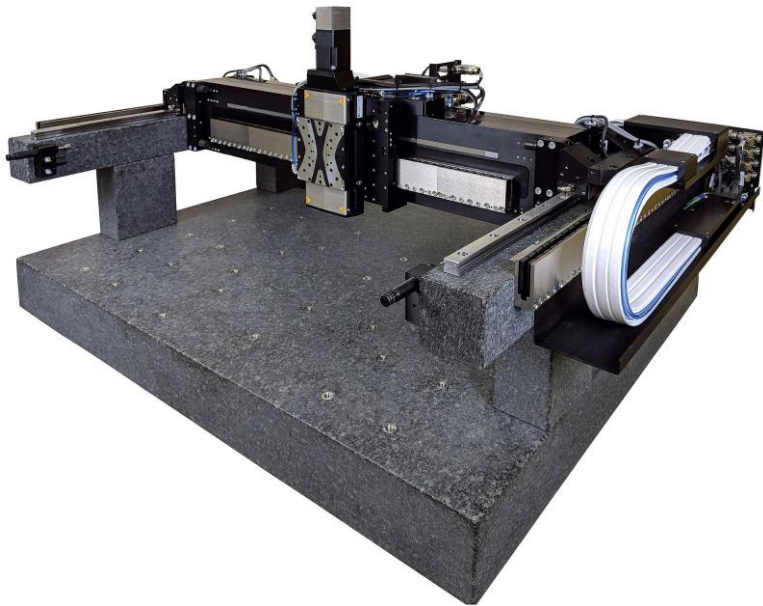

- Em sistemas de precisão as principais fontes de erros tem origem nas deformações mecânicas e térmicas, tensões mecânicas e vibrações.
- Uma estrutura somente é boa se os materiais e os processos de fabricação utilizados também o forem.
- Diferentes tipos de materiais geralmente levam a diferentes tipos de processos de fabricação, que afetam a escolha da forma construtiva da estrutura.



ESCOLA POLITÉCNICA DA UNIVERSIDADE DE SÃO PAULO

FIM DA AULA