

Física Experimental III

Primeiro semestre de 2020

Aula 2 - Experimento 1

Página da disciplina:

<https://edisciplinas.usp.br/course/view.php?id=73158>

10 de março de 2020

Experimento I - Circuitos elétricos de corrente contínua e alternada

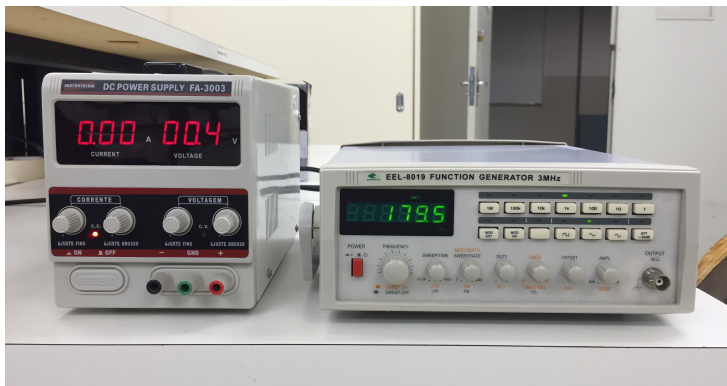

- 1 Experimento
 - Experimento 1
 - Geradores
 - Célula solar
 - Atividades da semana 2

- 1 Experimento
 - Experimento 1
 - Geradores
 - Célula solar
 - Atividades da semana 2

- 1 Experimento
 - Experimento 1
 - Geradores
 - Célula solar
 - Atividades da semana 2

Objetivos do experimento

- Estudar alguns elementos simples de circuitos elétricos a partir de suas curvas características
 - ▶ Resistores
 - ▶ Células solares
 - ▶ Baterias
- Primeiro contacto com as medidas em AC, uso do osciloscópio

- 4 semanas

- ▶ Semana 1

- ★ Medida da curva característica de um resistor montado em um circuito em série e em paralelo alimentado por corrente contínua (DC)

- 4 semanas

- ▶ Semana 1

- ★ Medida da curva característica de um resistor montado em um circuito em série e em paralelo alimentado por corrente contínua (DC)

- ▶ **Semana 2**

- ★ **Medida da curva característica de uma pilha comum e de uma célula solar no regime de corrente contínua (DC)**

- 4 semanas

- ▶ Semana 1

- ★ Medida da curva característica de um resistor montado em um circuito em série e em paralelo alimentado por corrente contínua (DC)

- ▶ **Semana 2**

- ★ **Medida da curva característica de uma pilha comum e de uma célula solar no regime de corrente contínua (DC)**

- ▶ Semana 3

- ★ Medida da curva característica de um resistor em um circuito em série alimentado por corrente alternada (AC)

- 4 semanas

- ▶ Semana 1

- ★ Medida da curva característica de um resistor montado em um circuito em série e em paralelo alimentado por corrente contínua (DC)

- ▶ **Semana 2**

- ★ **Medida da curva característica de uma pilha comum e de uma célula solar no regime de corrente contínua (DC)**

- ▶ Semana 3

- ★ Medida da curva característica de um resistor em um circuito em série alimentado por corrente alternada (AC)

- ▶ Semana 4

- ★ Medida das propriedades (amplitude, frequência, fase, etc) da tensão da rede (AC)

- Síntese da semana (até 1 ponto)
 - ▶ Arquivo em PDF com os gráficos das curvas obtidas, ajustes realizados e eventuais comentários
 - ▶ A data máxima para upload é 19h00 da segunda-feira (diurno) e 8h00 da terça-feira (noturno)
 - ★ Upload no site de reservas como “síntese”
- Muitas atividades são feitas através da comparação dos resultados de toda a turma
- Banco de dados no site da disciplina
 - ▶ Grupos DEVEM fazer upload de resultados no site
 - ▶ A data máxima para upload é 10h00 da terça-feira 17/03

- 1 Experimento
 - Experimento 1
 - Geradores
 - Célula solar
 - Atividades da semana 2

- Um gerador é qualquer dispositivo que pode gerar e manter uma tensão elétrica a partir da conversão de outras formas de energia.
- Um **gerador ideal** é aquele que fornece sempre a mesma diferença de potencial independente da carga: ele mantém a diferença de potencial para qualquer valor de corrente.
 - ▶ Esse gerador não existe, mas é um modelo útil para descrever um gerador real

- Gerador que converte energia química em elétrica
 - ▶ Uso de reações químicas para gerar eletricidade data desde o Egito antigo
 - ▶ Alessandro Volta (1798)
 - ★ Duas tiras de metais diferentes em solução levemente ácida \Rightarrow tensão elétrica
 - ▶ Pilha seca \Rightarrow Georges Lelanché em 1866
 - ▶ A tensão elétrica depende dos elementos químicos que compõem a pilha

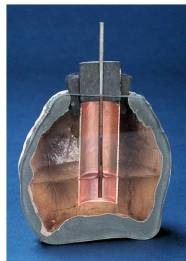

Construindo um gerador

- Geradores podem ser dispositivos muito simples:
 - ▶ Um prego galvanizado (recoberto de zinco)
 - ▶ Moedas de cobre
 - ▶ Um limão

Construindo um gerador

- Geradores podem ser dispositivos muito simples:
 - ▶ Um prego galvanizado (recoberto de zinco)
 - ▶ Moedas de cobre
 - ▶ Um limão
- e tem-se um gerador

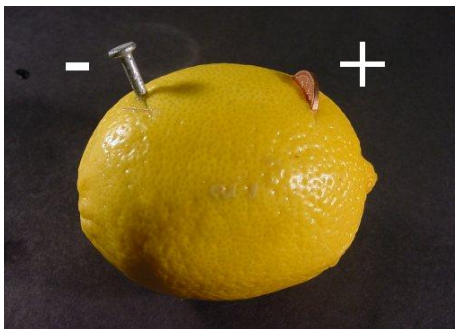

Construindo um gerador

- O prego e a moeda são os eletrodos do gerador e o suco do limão é o eletrólito:
 - ▶ Os elétrons vão fluir do terminal negativo para o terminal positivo através do eletrólito



- 1 limão siciliano $\simeq 0,9 \text{ V}$!

A pilha ácida

- A pilha moderna usa, em geral, Zinco e Cobre (ou carvão) como eletrodos. Contudo, o Zinco é o elemento principal para gerar a tensão entre os terminais
 - ▶ A tensão é sempre 1,5 V, independente do tamanho da pilha ⇒ características químicas dos eletrodos

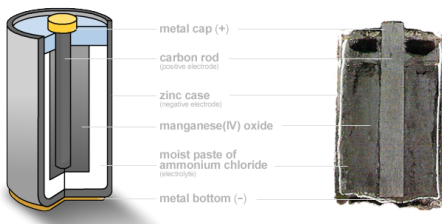

A pilha alcalina

- O cloreto de amônia é substituído por hidróxido de potássio (KOH) ou hidróxido de sódio (NaOH)
- A pilha alcalina dura muito mais que a ácida porque o Zn é corroído muito mais lentamente num meio alcalino que num meio ácido.

O que é uma pilha?

- Qual o modelo elétrico que pode-se utilizar nos projetos de circuitos para uma pilha comum?

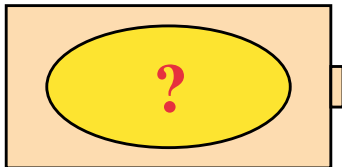

- Como testar?
 - ▶ Tomar dados e analisá-los. Um dos objetivos desta aula.

O que é uma pilha?

- Qual o modelo elétrico que podemos utilizar nos projetos de circuitos para uma pilha comum?

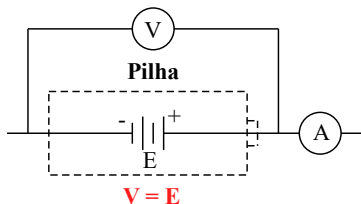

ou

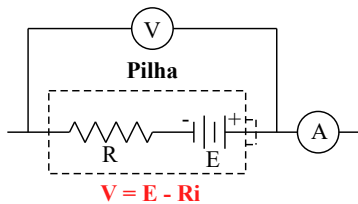

- Como testar?
 - Medindo a curva característica e verificando qual modelo se aplica.
 $R = 0$ ou $R > 0$?

Medindo curvas características de pilhas

- A pilha é um gerador no qual não podemos variar a tensão.

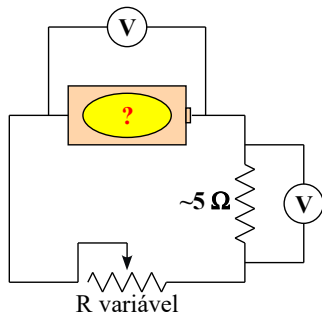

Medindo curvas características de pilhas

- A pilha é um gerador no qual não podemos variar a tensão.
- Como fazer uma medida de tensão em função da corrente?
 - ▶ Resistor variável

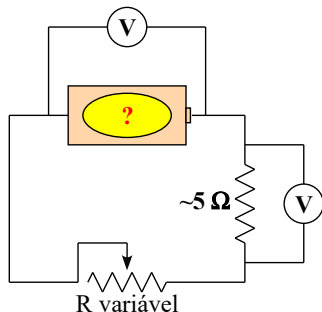

Medindo curvas características de pilhas

- A pilha é um gerador no qual não podemos variar a tensão.
- Como fazer uma medida de tensão em função da corrente?
 - ▶ Resistor variável
- A resistência interna do amperímetro ($\sim 10 \Omega$) pode limitar a corrente gerada
 - ▶ Substituir por um resistor ($3 - 5 \Omega$) + voltímetro

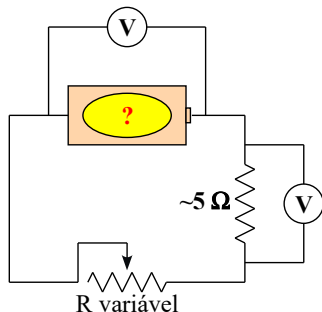

- 1 Experimento
 - Experimento 1
 - Geradores
 - **Célula solar**
 - Atividades da semana 2

O painel solar

- Coleção de várias células fotovoltaicas em série ou em paralelo
 - ▶ Converte luz em energia elétrica
 - ▶ Em geral armazena-se a energia em baterias para uso quando não há luz disponível

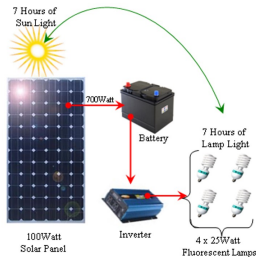

O painel solar funciona como um diodo

- A célula é uma junção $p - n$
 - ▶ A camada p fica embaixo, em contato com uma placa metálica
 - ▶ A camada n fica em cima em contato com fios metálicos (para passar luz)
- Quando um fóton atinge o painel ele excita um elétron da banda de valência para a de condução, deixando um buraco na banda de valência

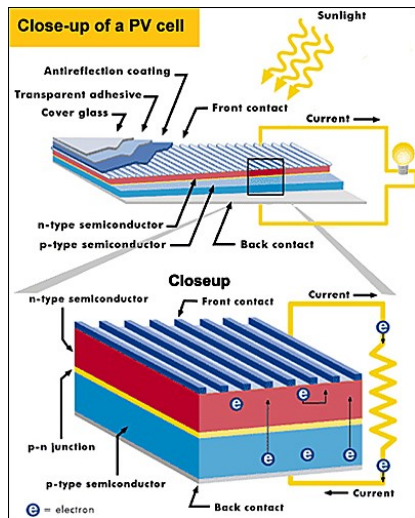

Como gerar corrente?

- Entre a junção $p - n$ do diodo há um campo elétrico
 - ▶ Se o par elétron-buraco for gerado na junção (ou próximo dela), o campo elétrico vai forçar a separação das cargas, criando uma diferença de potencial
 - ▶ Dependendo de como é montada, esta ddp pode gerar uma corrente elétrica

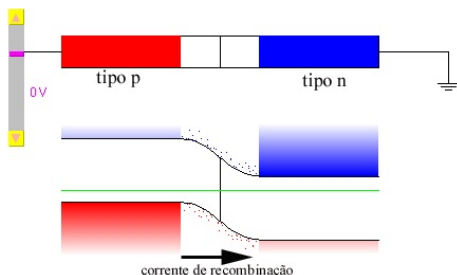

Curva característica de uma célula solar

- Sem luz incidindo funciona como um diodo comum
 - ▶ Quanto maior a quantidade de luz, maior é i_L e a corrente total se desloca

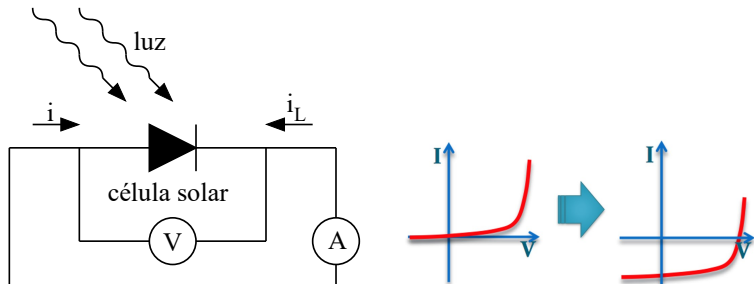

$$i = i_0 \left[\exp \left(\frac{eV}{k_B T} \right) - 1 \right] - i_L$$

Curva característica de uma célula solar

- Por convenção, adota-se o sentido da corrente como positiva

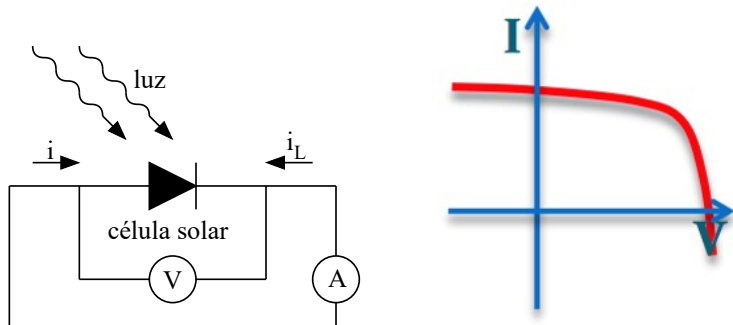

$$i = i_L - i_0 \left[\exp \left(\frac{eV}{k_B T} \right) - 1 \right]$$

$$P = V \cdot i$$

- Depende de muitos fatores
 - ▶ Quantidade de luz, geometria da célula, material, etc

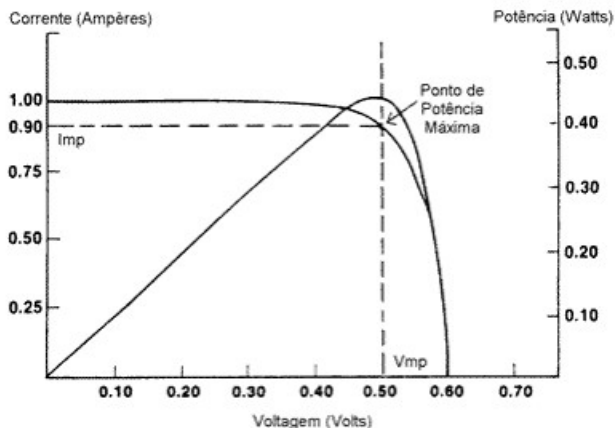

- 1 Experimento
 - Experimento 1
 - Geradores
 - Célula solar
 - Atividades da semana 2

- Medir a curva característica de uma pilha AA
 - ▶ Verificar qual o modelo elétrico que descreve o comportamento da pilha em um circuito
- Medir a curva característica de uma célula solar
 - ▶ Ajustar a curva característica e obter os parâmetros que a descrevem

- Verificar no roteiro do experimento no site
- OS GRUPOS somente poderão usar o laboratório após apresentar esta atividade resolvida

Atividades da semana - pilha

- Medir a curva característica da pilha
 - ▶ Comece com valores altos de resistência para não “descarregar” a pilha e vá diminuindo a resistência
 - ▶ Obtenha, da análise da curva, o valor de E da pilha e sua resistência interna. Discuta qual modelo para a pilha descreve melhor os dados
 - ▶ Qual a corrente máxima que a pilha pode fornecer para um circuito?
 - ▶ Obtenha, da curva característica, a curva de potência fornecida pela pilha em função da corrente.
 - ★ Qual a potência máxima que a pilha pode fornecer ao circuito? Isto ocorre na condição de corrente máxima?

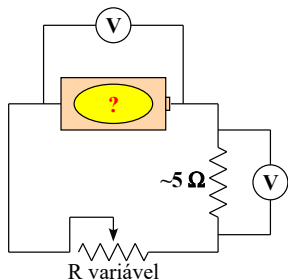

- Detalhes no roteiro

Resistor variável





Um painel solar é obtido juntando várias células solares. Para obter uma tensão maior elas são postas em série

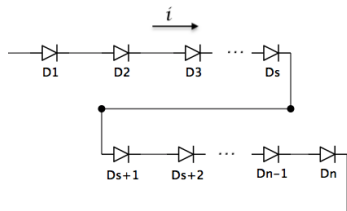

e a equação (modelização ainda simplificada) é:

$$i = i_L - i_0 \left[\exp\left(\frac{eV}{nk_B T}\right) - 1 \right]$$

Atividades da semana - célula solar

- Medir a curva característica da célula solar
 - ▶ Vários cuidados práticos com iluminação
 - ▶ Ajuste o modelo teórico para a curva característica aos dados
 - ★ Extraia os parâmetros relevantes
 - ▶ Obtenha a curva de potência fornecida pela célula solar em função da corrente
 - ★ Obtenha a potência máxima fornecida e a corrente na qual isto ocorre
- Detalhes no roteiro

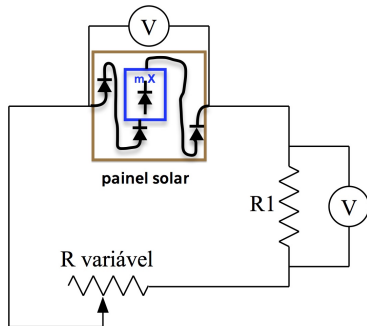

Algumas dicas sobre o ajustes da célula solar

- O webROOT (e o root de onde ele é derivado) assim como muitos outros aplicativo são bem poderosos... mas não tem poderes sobrenaturais!
- A equação do painel solar não é linear nos parâmetros, o aplicativo, na maioria das vezes, não consegue achar uma boa solução sozinho (mais adiante no curso vamos entender por que)
- Na imagem, ajuste dos pontos que vem dum simulação “exata” de um circuito com 10 diodos “ideais” em série

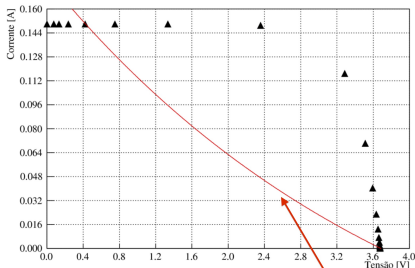

Clique no gráfico para obter coordenadas

x = y =

Resultados do ajuste

Número de parâmetros 3
Chi² 6827430
Número de graus de liberdade 19

parâmetro	Valor	Incerteza
I_0	0	0.179911 5.44347E-5
I_1	-0.244233	4.17105E-5
e/nkT^2	-0.303306	7.5181E-5

Ajuste bem ruim
(web root concorda)

Algumas dicas sobre o ajustes da célula solar

- O webROOT precisa de uma pequena ajuda, um chute inicial para os parâmetros, depois consegue achar um ótimo ajuste!
- Na imagem, ajuste dos pontos que vem duma simulação “exata” de um circuito com 10 diodos “ideais” em série
- Os pontos “experimentais” da simulação foram bem escolhidos?

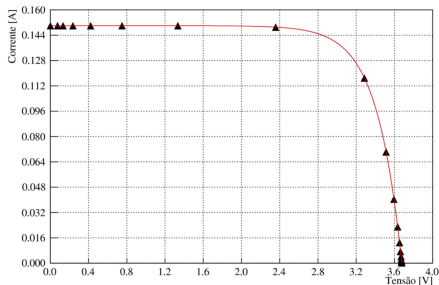

Clique no gráfico para obter coordenadas

x = y =

Resultados do ajuste

Número de parâmetros 3
Chi² 22.7256
Número de graus de liberdade 19

parâmetro	Valor	Incerteza	
I_1	0	0.149976	2.8632E-5
I_0	1	9.87798E-8	2.19121E-10
e/nkT		3.87147	0.000614227

Algumas dicas sobre o ajustes da célula solar

- O webROOT precisa de uma pequena ajuda, um chute inicial para os parâmetros.
 - ▶ Como obter o chute?
 - ★ Bola de cristal
 - ★ Estudo da função (“como em cálculo”) e olhando o gráfico
 - ★ Fazendo o gráfico com vários valores dos parâmetros (é possível fazer no webROOT mesmo, pôr o valor no campo “Parâmetros” e travar todos os parâmetros no campo “Fixa parâmetros”) e convergir por tentativas e erros.

Função teórica $y = f(x)$

Fórmula: $y =$ Ajuste

Parâmetros: *chutes* Resíduos

Tipo de linha:

Opções de ajuste

Fixa parâmetros: *parâmetro que não serão ajustados*

Limites de ajuste: Min: Max:

Modos de ajuste: W = 1 EX = 0 Integral

Modos de desenho:

Opções de resíduos

- Compare os parâmetros obtidos tanto para a pilha quanto para a célula solar com os de seus colegas
- Suponha que você utilize a célula solar para carregar a pilha recarregável. Utilizando as duas curvas características que você mediu, encontre qual seria a tensão e a corrente de carga