

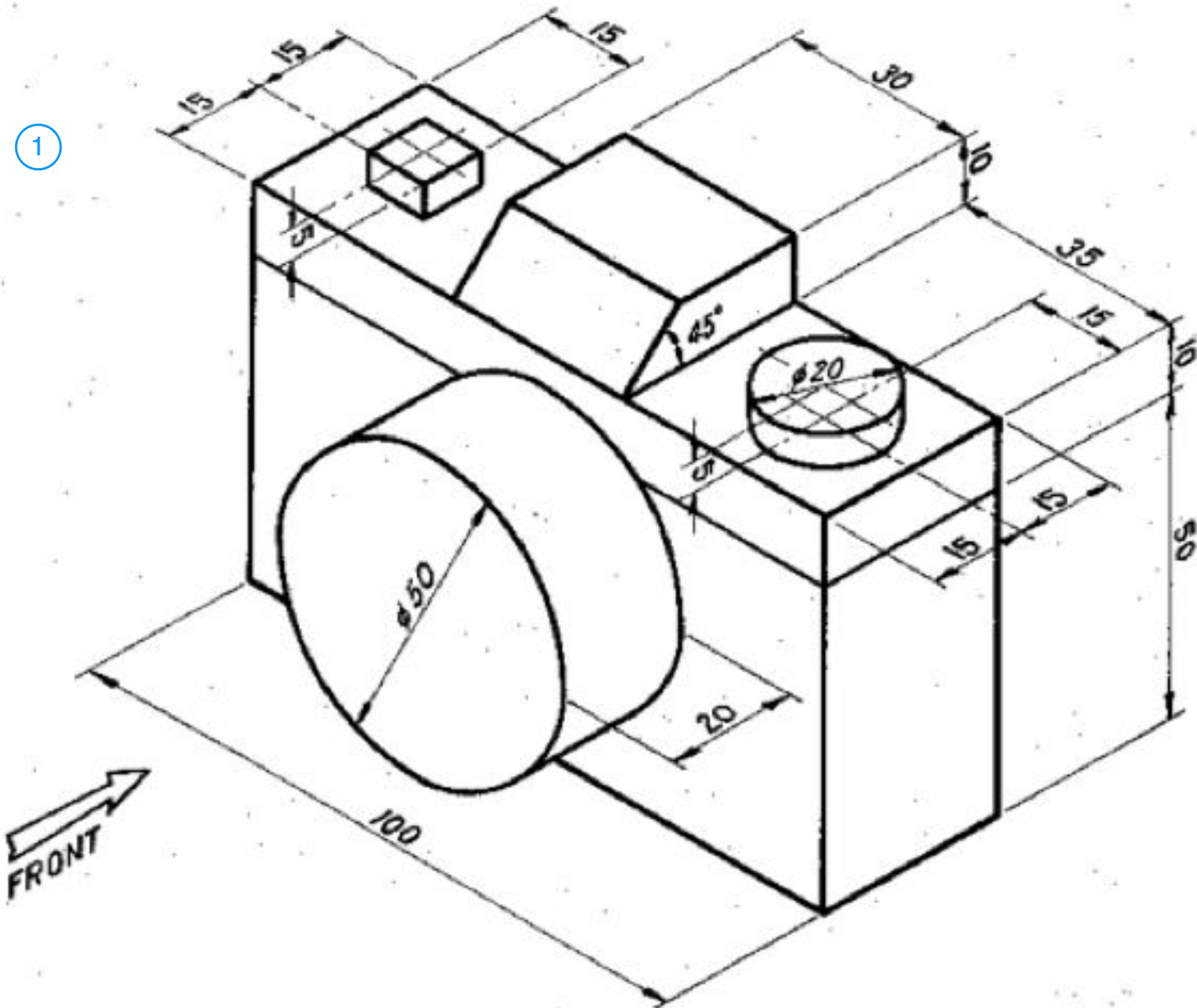

3.2a. Lista de Exercícios Preparatórios e Obrigatórios

Todos os exercícios devem ser praticados à mão livre

1



Fazer o esboço com 2 pontos de fuga