



*Escola de Engenharia de São Carlos
Universidade de São Paulo*

Sistemas Elomecânicos

Newton-Euler/Kirchhoff e Lagrange

SEM 0535 – Modelagem e Simulação de
Sistemas Dinâmicos II

Profa. Maíra Martins da Silva

mairams@sc.usp.br

3373-8650



Objetivo

Modelar sistemas eletromecânicos com as teorias abordadas até então.

Nessa aula ...

- Introdução/Objetivo
- Transdutores Eletro-Mecânicos
- Sistemas Eletro-Mecânicos
- Exemplos
 - Auto-falante eletromagnético
 - Dispositivo capacitivo
- Conclusões
- Próxima aula ...

Introdução/Objetivo

Sistemas Eletro-Mecânicos

Sistema Mecânico

Transdutores eletromecânicos

Sistema Elétrico

Wii-mote

Transdutores capacitivos

Microfones e acelerômetros capacitivos

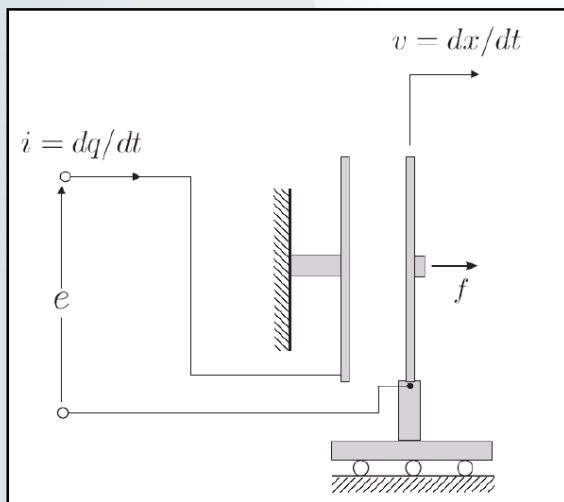

Introdução/Objetivo

Sistemas Eletro-Mecânicos

Sistema Mecânico

Transdutores eletromecânicos

Sistema Elétrico

Transdutores capacitivos

Comb drive (sensor/atuador)

Sensores de pressão capacitivos (catéter)

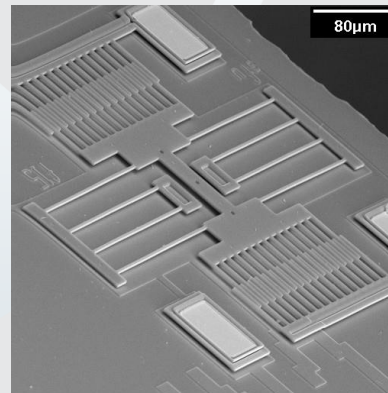
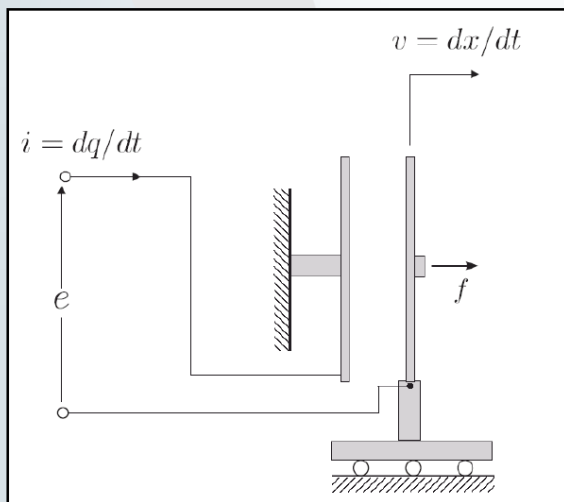

Introdução/Objetivo

Sistemas Eletro-Mecânicos

Sistema Mecânico

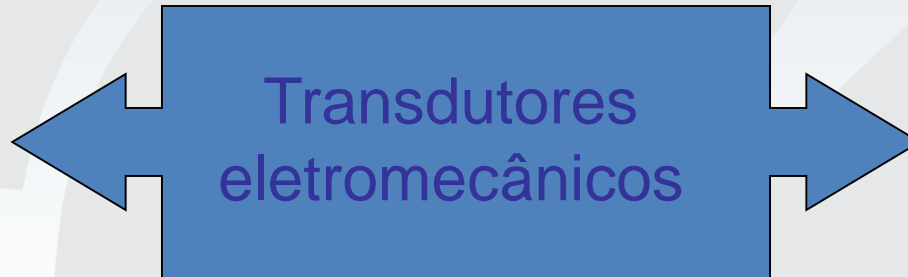

Sistema Elétrico

Transdutores indutivos

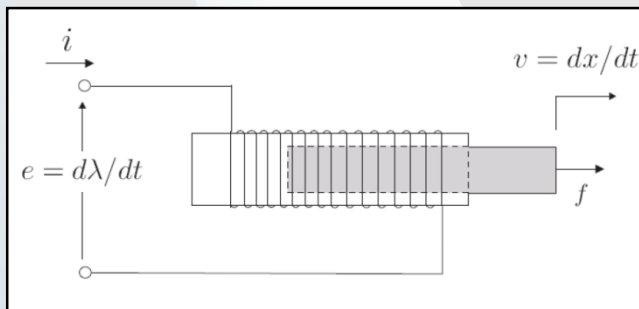

LVDT (sensor de posição)

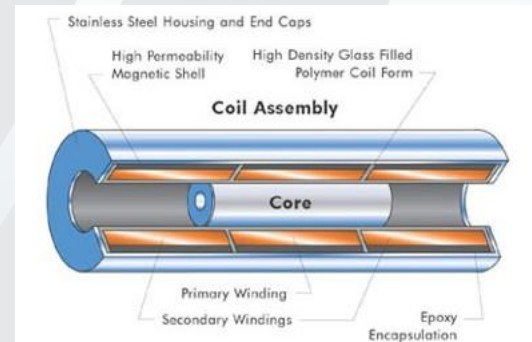

Introdução/Objetivo

Sistemas Eletro-Mecânicos

Sistema Mecânico

Transdutores eletromecânicos

Sistema Elétrico

Bobina Móvel

Auto-falante

Excitador eletro-dinâmico

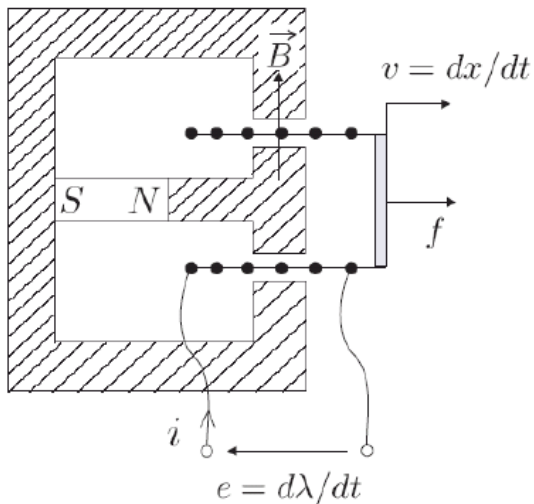

Introdução/Objetivo

Sistemas Eletro-Mecânicos

Sistema Mecânico

Transdutores eletromecânicos

Sistema Elétrico

Motores elétricos

Motores DC

Motores Lineares

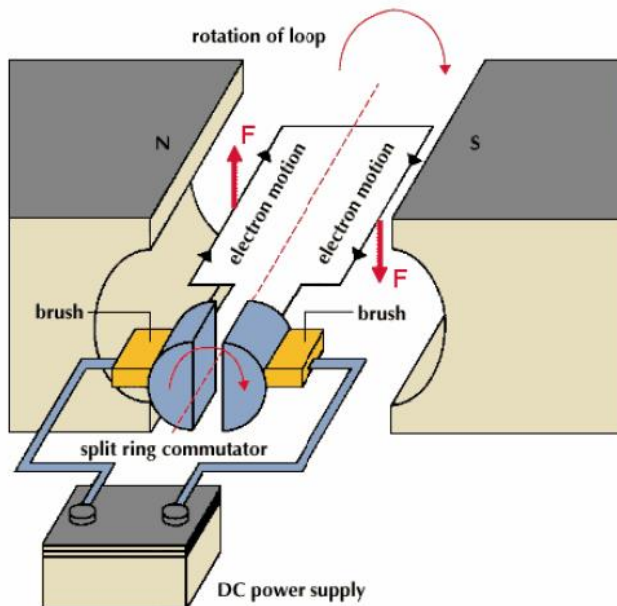

Introdução/Objetivo

O objetivo dessa aula é obter modelos de **sistemas eletro-mecânicos** usando parâmetros concentrados através de duas metodologias:

1. Utilizando a 2ª Lei de Newton para modelar subsistemas mecânicos e as Leis de Kirchhoff para modelar subsistemas elétricos; e
2. Utilizando as Equações de Lagrange para modelar o sistema eletro-mecânico completo.

Sistemas Mecânicos

Três elementos básicos podem ser utilizados para modelar o movimento de corpos rígidos dinamicamente:

- o elemento **mola**
- o elemento **amortecedor**
- o elemento **inércia**

em suas versões translacionais e rotacionais.

Sistemas Mecânicos

Mola

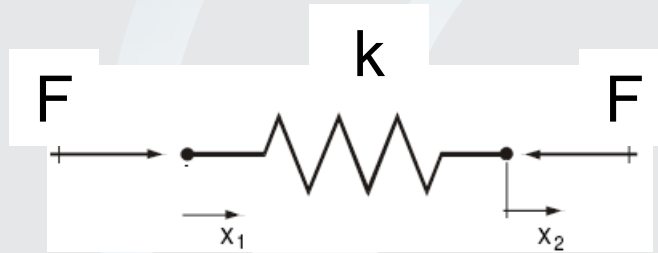

$$F = k(x_1 - x_2) = kx$$

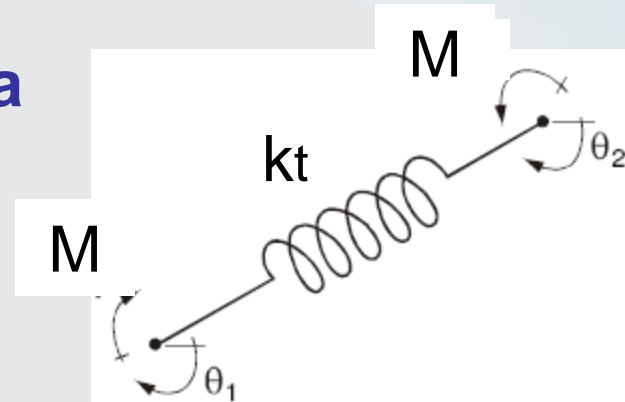

$$M = k_t(\theta_1 - \theta_2) = k_t\theta$$

Energia Potencial

$$V = \frac{kx^2}{2}$$

$$V = \frac{k_t\theta^2}{2}$$

Sistemas Mecânicos

Amortecedor

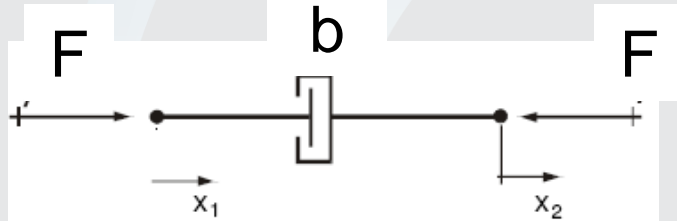

$$F = b(\dot{x}_1 - \dot{x}_2) = b\dot{x}$$

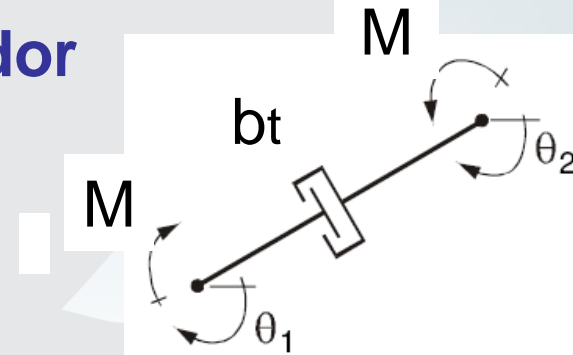

$$M = b_t(\dot{\theta}_1 - \dot{\theta}_2) = b_t\dot{\theta}$$

Energia Dissipada

$$D = \frac{b\dot{x}^2}{2}$$

$$D = \frac{b_t\dot{\theta}^2}{2}$$

Sistemas Mecânicos

Inércia (2D)

É a medida de resistência de um corpo ao movimento.

Translação

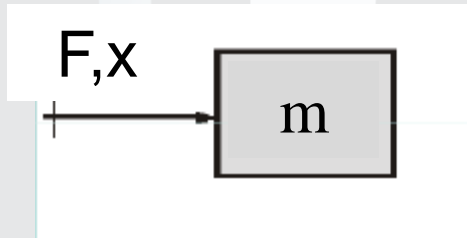

Rotação

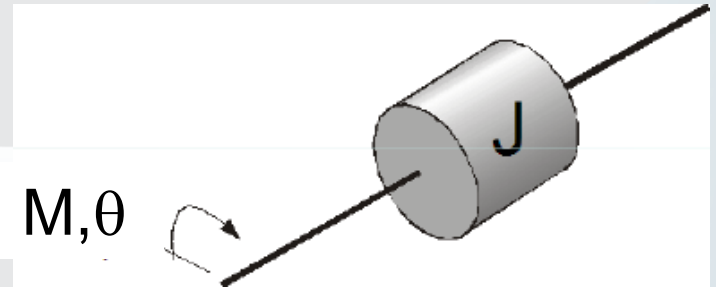

Energia Cinética

$$T = \frac{m\dot{x}^2}{2}$$

$$T = \frac{J\dot{\theta}^2}{2}$$

3D

$$T = \frac{\dot{\theta}^T J \dot{\theta}}{2}$$

Sistemas Mecânicos

Leis da Física

Leis de Newton, Equações de Newton-Euler
Princípio do Impulso e da Quantidade de movimento

2D

$$\sum F_x = ma_x$$

$$\sum F_y = ma_y$$

$$\sum M = J\ddot{\theta}$$

3D

$$\sum F_x = ma_x$$

$$\sum F_y = ma_y$$

$$\sum F_z = ma_z$$

$$\vec{H} = J\dot{\theta}$$

$$\sum \vec{M} = \dot{\vec{H}}$$

Sistemas Mecânicos

Leis da Física

Equações de Lagrange

Princípio do Hamilton para um sistema de coordenadas generalizadas

$$\frac{d}{dt} \left(\frac{\partial L}{\partial \dot{x}_i} \right) + \frac{\partial D}{\partial \dot{x}_i} - \frac{\partial L}{\partial x_i} = Q_i$$

Coordenadas generalizadas: x_i

Lagrangiano: $L = T - V$

Força generalizadas: Q_i $\delta W_{NC} = Q_i \delta x_i$

Sistemas Elétricos

Três elementos básicos de sistemas elétricos podem ser utilizados para modelar o comportamento dinâmico de circuitos elétricos:

- o elemento **capacitor**
- o elemento **resistor**
- o elemento **indutor**

Os circuitos elétricos estão sujeitos a carga elétrica q e ao fluxo magnético λ , função da corrente i e da tensão e :

$$i = \frac{dq}{dt}$$

$$e = \frac{d\lambda}{dt}$$

Sistemas Elétricos

Capacitor

Elemento composto por duas superfícies separadas por um material dielétrico.

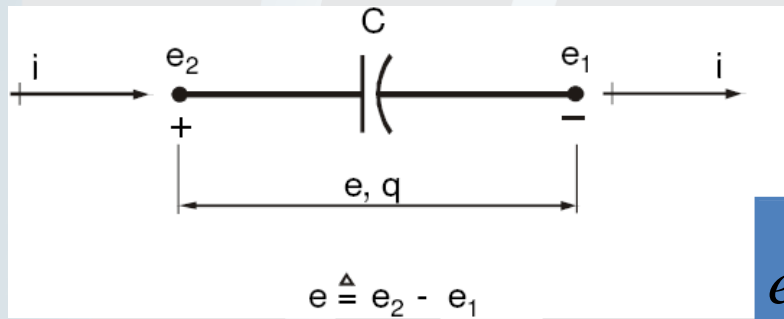

$$q = Ce$$

$$e = \frac{1}{C} \int idt$$

q : Carga no capacitor (Coulombs)
 e : tensão entre os terminais (Volts)
 i : Corrente (Amperes)
 C : Capacitância (Farads)

Energia Elétrica

$$W_e(q) = \int_0^t e idt = \int_0^q edq = \frac{q^2}{2C}$$

Co-Energia Elétrica

$$W_e^*(e) = eq - \frac{q^2}{2C} = \frac{1}{2} Ce^2$$

Sistemas Elétricos

Resistor

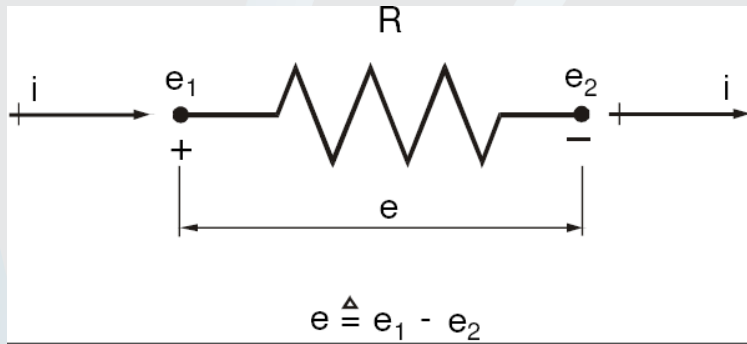

$$e = Ri$$

e: Tensão (Volts)

i : Corrente (Amperes)

λ : Fluxo (Tesla)

R: Resistência (Ohms)

Energia Dissipada (q)

$$D(q) = \frac{1}{2} R \dot{q}^2$$

Energia Dissipada (λ)

$$D(\lambda) = \frac{1}{2R} \dot{\lambda}^2$$

Sistemas Elétricos

Indutor

Ao passar por um indutor, a corrente elétrica gera um campo magnético.

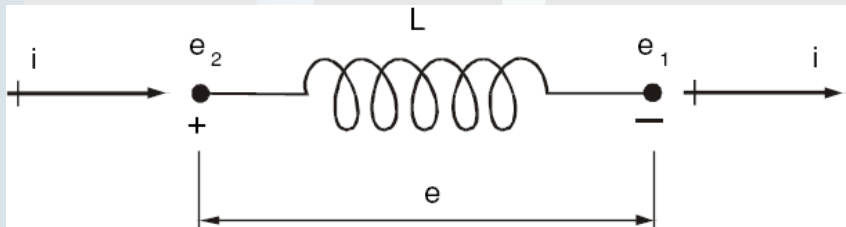

$$\lambda = Li$$

λ : Fluxo magnético(Tesla)
 e : Tensão (Volts)
 i : Corrente (Amperes)
 L : Indutância (Henrys)

$$e = L \frac{di}{dt}$$

Energia Magnética

$$W_m(\lambda) = \int_0^t e i dt = \int_0^\lambda i d\lambda = \frac{\lambda^2}{2L}$$

Co-Energia Magnética

$$W_m^*(i) = \lambda i - W_m(\lambda) = \frac{1}{2} Li^2$$

Sistemas Eléctricos

Leis da Física

Leis de Kirchhoff

Lei das Correntes nos Nós: A somatória das correntes que chegam em um nó de um circuito é igual à somatória das correntes que saem deste nó.

Lei da Tensão nas Malhas: A somatória das diferenças de potencial eléctrico ao longo de uma malha percorrida num mesmo sentido é igual a zero.

Sistemas Elétricos

Equações de Lagrange
Formulação de Carga

$$\frac{d}{dt} \left(\frac{\partial L}{\partial \dot{q}_k} \right) + \frac{\partial D}{\partial \dot{q}_k} - \frac{\partial L}{\partial q_k} = E_k$$

Lagrangiano: $L(\dot{q}_k, q_k) = W_m^*(\dot{q}_k) - W_e(q_k), \quad i_k = \dot{q}_k$

Trabalho dos componentes
não-conservativos:

$$\delta W_{NC} = E_k \delta q_k$$

Equações de Lagrange
Formulação de Fluxo

$$\frac{d}{dt} \left(\frac{\partial L}{\partial \dot{\lambda}_k} \right) + \frac{\partial D}{\partial \dot{\lambda}_k} - \frac{\partial L}{\partial \lambda_k} = I_k$$

Lagrangiano: $L(\dot{\lambda}_k, \lambda_k) = W_e^*(\dot{\lambda}_k) - W_m(\lambda_k), \quad e_k = \dot{\lambda}_k$

Trabalho dos componentes
não-conservativos:

$$\delta W_{NC} = I_k \delta \lambda_k$$

Transdutores Eletro-Mecânicos

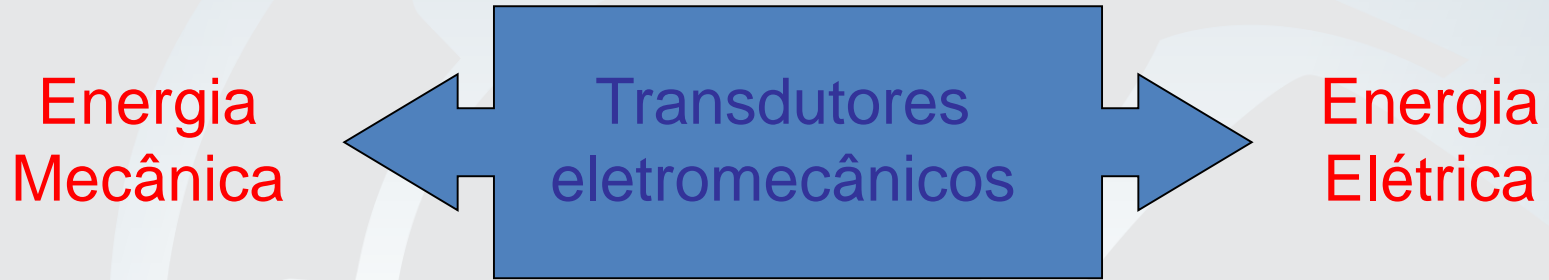

Existem dois tipos de transdutores:

1. Os que transferem e podem armazenar energia:
 - i. Transdutor capacitivo: capacitor com placa móvel
 - ii. Transdutor indutivo: indutor com núcleo móvel
2. Os que somente transferem energia
 - i. Bobina móvel
 - ii. Motor elétrico

Transdutores Eletro-Mecânicos

Capacitor com placa móvel

Armazena energia, transformando energia mecânica em elétrica

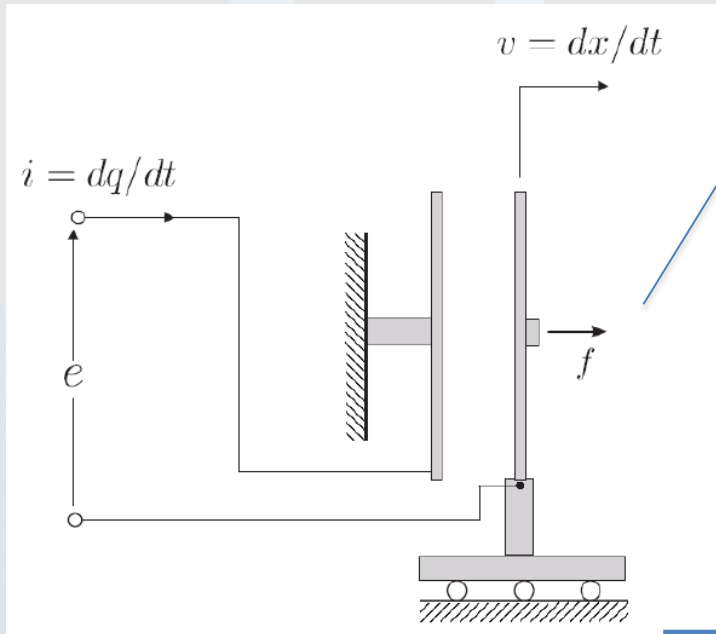

Balanea a força de atração eletrostática

Comportamento do capacitor:

$$q = C(x)e$$

$$W_e(q) = \frac{q^2}{2C(x)}$$

Por ser um sistema conservativo:

$$f = \frac{\partial W_e}{\partial x} = -\frac{q^2}{2C(x)^2} C'(x) = -\frac{e^2}{2} C'(x)$$

Transdutores Eletro-Mecânicos

Indutor com núcleo móvel

Armazena energia, transformando energia mecânica em magnética

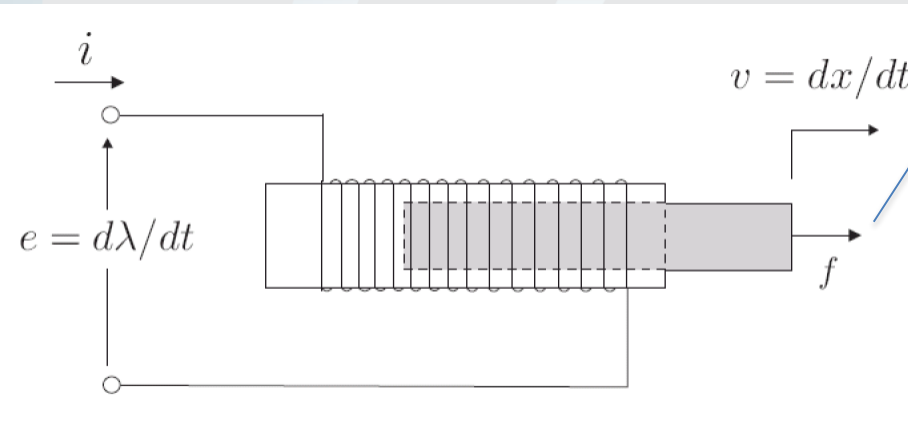

Segura o núcleo em equilíbrio

Comportamento do indutor:

$$\lambda = L(x)i$$

$$W_m(\lambda) = \frac{\lambda^2}{2L}$$

Por ser um sistema conservativo:

$$f = \frac{\partial W_m}{\partial x} = -\frac{\lambda^2}{2L(x)^2} L'(x) = -\frac{i^2}{2} L'(x)$$

Transdutores Eletro-Mecânicos

Imã permanente

Fluxo magnético devido ao imã

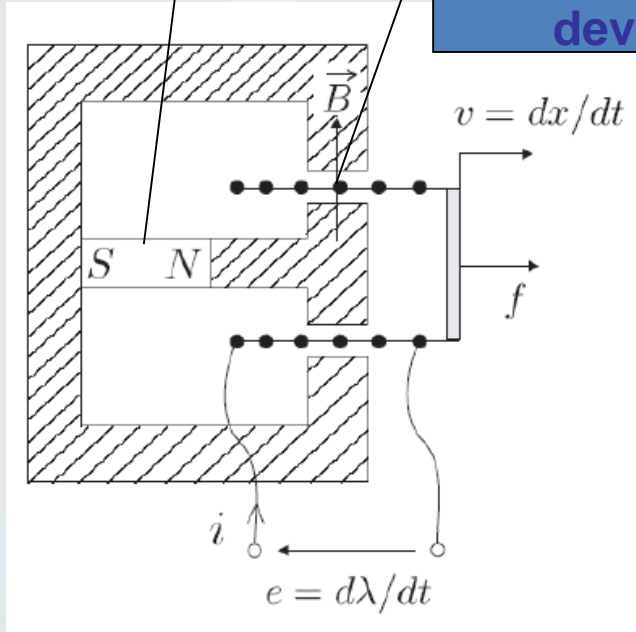

Bobina móvel

A **Lei de Lorentz** afirma que uma partícula de carga em movimento com velocidade v (entrando da lousa no desenho) em um campo magnético fica sujeita a força de Lorentz:

$$\vec{f} = q(\vec{E} + \vec{v} \times \vec{B})$$

Vamos investigar mais a Lei de Lorentz!

Transdutores Eletro-Mecânicos

A **Lei de Lorentz** afirma que uma partícula de carga em movimento com velocidade v em um campo elétrico e/ou magnético fica sujeita a força de Lorentz:

$$\vec{f} = q\vec{E} + q(\vec{v} \times \vec{B})$$

Força elétrica

Força magnética

\vec{E} **Campo Elétrico.** Definição: Campos Elétricos são causados por partículas elétricas (**Lei de Gauss**) ou por campos magnéticos variantes (**Lei de Lorentz**).

Eletromagnetismo

A Lei de Gauss é uma das 4 Equações de Maxwell. Ela relaciona o fluxo (Φ_E) com a carga total atravessando uma superfície (Q). A relação entre essas quantidades é dada pela constante elétrica ϵ_0 :

$$\Phi_E = \frac{Q}{\epsilon_0}$$

Essa lei pode ser descrita de maneira integral

$$\Phi_E = \iint_S \mathbf{E} \cdot d\mathbf{A}$$

fluxo elétrico

\vec{E} Campo elétrico

Área

Eletrromagnetismo

A Lei de Gauss é uma das 4 Equações de Maxwell. Ela relaciona o fluxo (Φ_E ou λ) com a carga total atravessando uma superfície (Q). A relação entre essas quantidades é dada pela constante elétrica ϵ_0 :

$$\Phi_E = \frac{Q}{\epsilon_0}$$

Essa lei pode ser descrita de maneira diferencial

$$\nabla \cdot \mathbf{E} = \frac{\rho}{\epsilon_0}$$

divergente

Densidade de carga
(Coulomb/m³)

$$\vec{\text{div}}(\underline{\underline{\epsilon}}) = \begin{bmatrix} \frac{\partial \epsilon_{xx}}{\partial x} + \frac{\partial \epsilon_{yx}}{\partial y} + \frac{\partial \epsilon_{zx}}{\partial z} \\ \frac{\partial \epsilon_{xy}}{\partial x} + \frac{\partial \epsilon_{yy}}{\partial y} + \frac{\partial \epsilon_{zy}}{\partial z} \\ \frac{\partial \epsilon_{xz}}{\partial x} + \frac{\partial \epsilon_{yz}}{\partial y} + \frac{\partial \epsilon_{zz}}{\partial z} \end{bmatrix}$$

Transdutores Eletro-Mecânicos

Imã permanente

Fluxo magnético devido ao imã

Bobina móvel

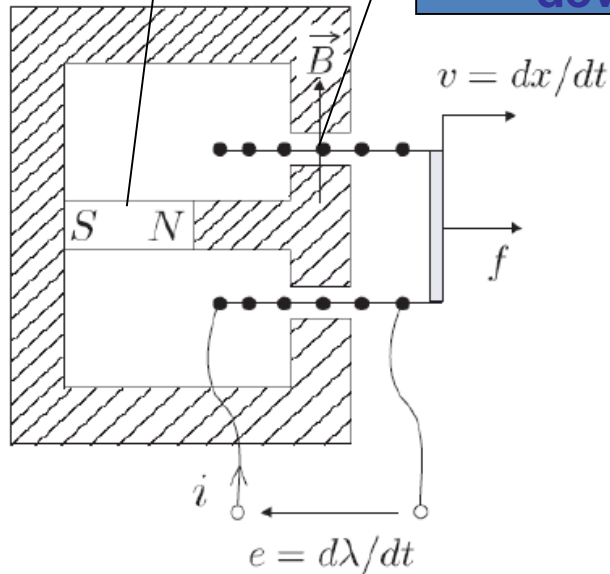

$$\vec{f} = q(\vec{E} + \vec{v} \times \vec{B})$$

Sabendo que: $\vec{v} = \frac{d\vec{l}}{dt}$

Para um comprimento elementar:

$$d\vec{f} = dq\left(\frac{d\vec{l}}{dt} \times \vec{B}\right) = i d\vec{l} \times \vec{B} = i dl B = i r d\theta B$$

Integrando sobre $d\theta$, a força na bobina é

$$f = -i 2\pi n r B = -Ti$$

* Esse v é a velocidade da carga

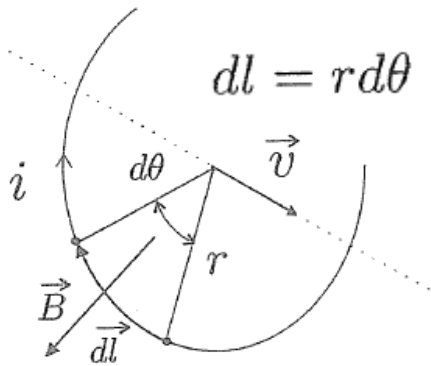

Transdutores Eletro-Mecânicos

Imã permanente

Fluxo magnético devido ao imã

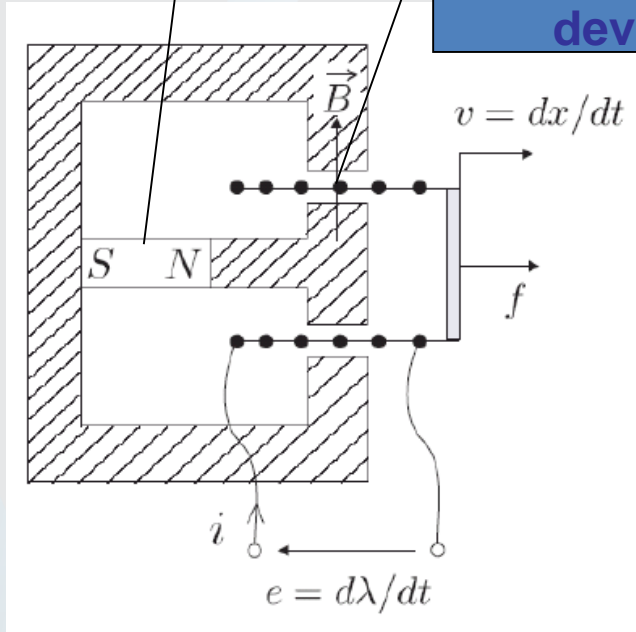

Bobina móvel

A **Lei de Faraday** afirma que o incremento da tensão de em um comprimento elementar $d\vec{l}$ na direção da corrente induzida pelo movimento da bobina é:

$$de = \vec{v} \times \vec{B} \cdot d\vec{l}$$

Vamos investigar mais a Lei de Faraday!

Transdutores Eletro-Mecânicos

A **Lei de Faraday** afirma que se o fluxo do campo magnético através da superfície limitada por um circuito varia com o tempo, aparece nesse circuito uma força eletromotriz (fem) induzida - e .

$$e = \frac{d\lambda}{dt}$$

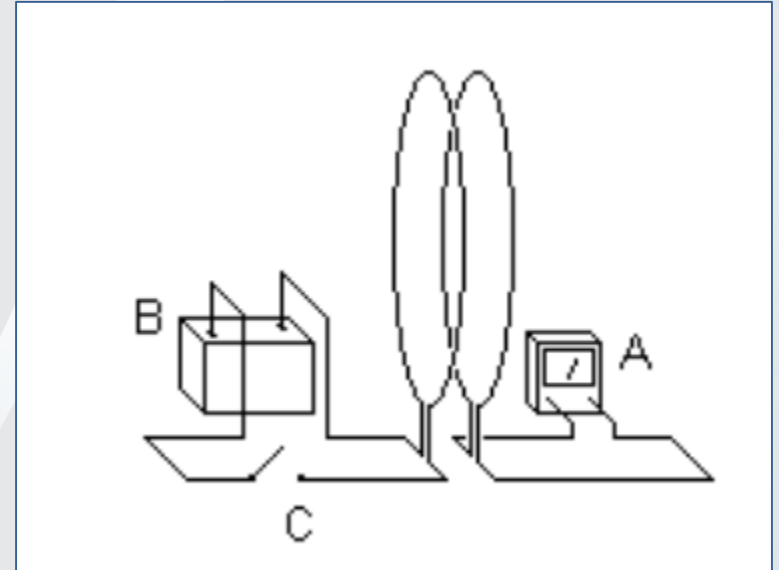
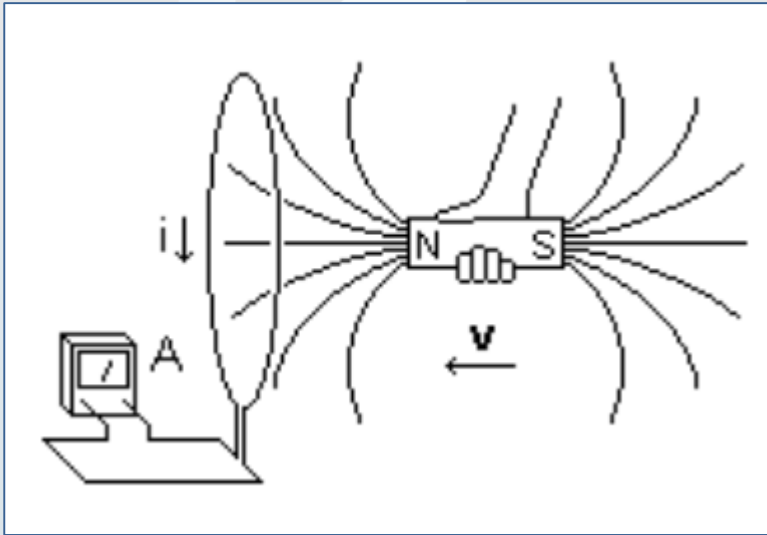

Transdutores Eletro-Mecânicos

A **Lei de Faraday** afirma que se o fluxo do campo magnético através da superfície limitada por um circuito varia com o tempo, aparece nesse circuito uma força eletromotriz (fem) induzida - e .

$$e = \frac{d\lambda}{dt}$$

$$d\lambda = dAREA B = dx l B$$

$$e = \frac{d\lambda}{dt} = \frac{dx}{dt} l B = \left(\frac{d\vec{x}}{dt} \times \vec{B} \right) \cdot \vec{l}$$

$$de = \vec{v} \times \vec{B} \cdot d\vec{l}$$

Transdutores Eletro-Mecânicos

Imã permanente

Fluxo magnético devido ao imã

Bobina móvel

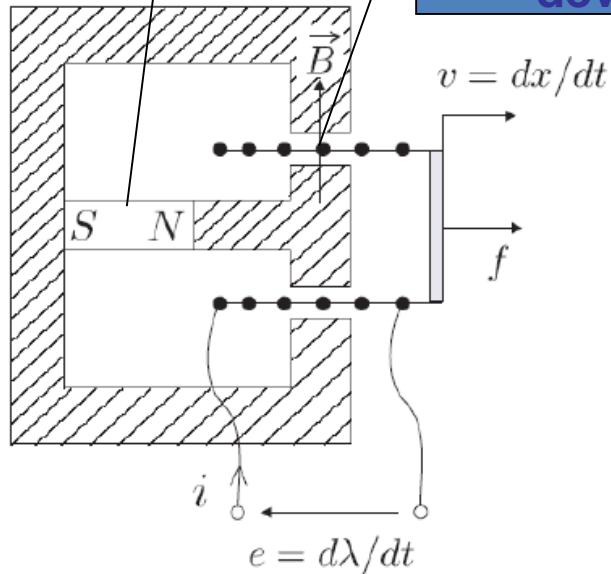

A **Lei de Faraday** afirma que o incremento da tensão de em um comprimento elementar dl na direção da corrente induzida pelo movimento da bobina é:

$$e = \frac{d\lambda}{dt} = \frac{dx}{dt} l B = \left(\frac{d\vec{x}}{dt} \times \vec{B} \right) \cdot \vec{l}$$

$$de = (\vec{v} \times \vec{B}) \cdot d\vec{l} = v B r d\theta$$

Integrando sobre $d\theta$, a queda de tensão na bobina é

$$e = 2\pi n r B v = T v$$

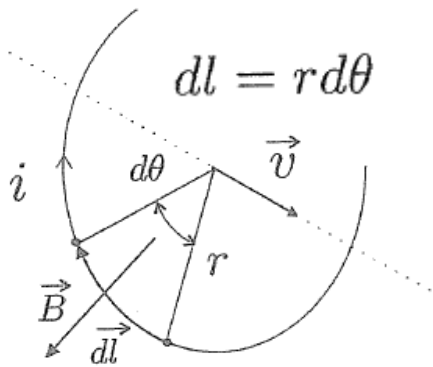

Transdutores Eletro-Mecânicos

Bobina móvel

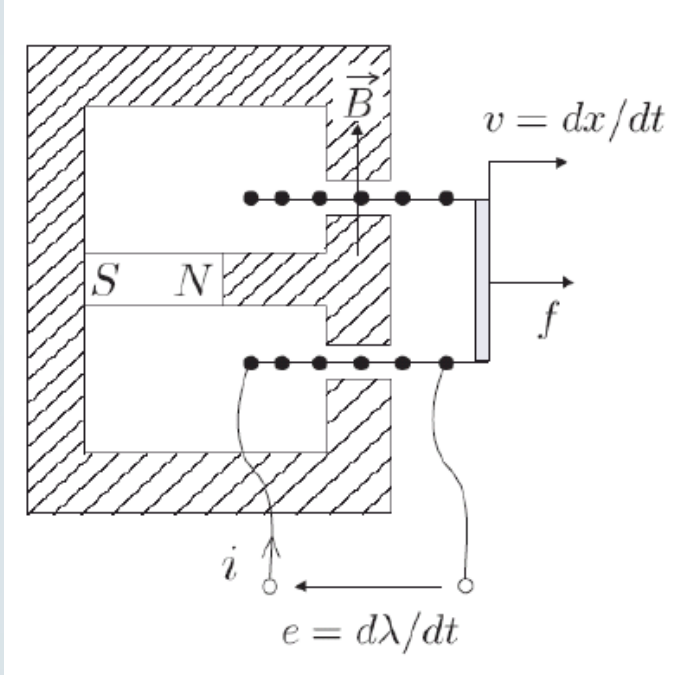

Representação simbólica

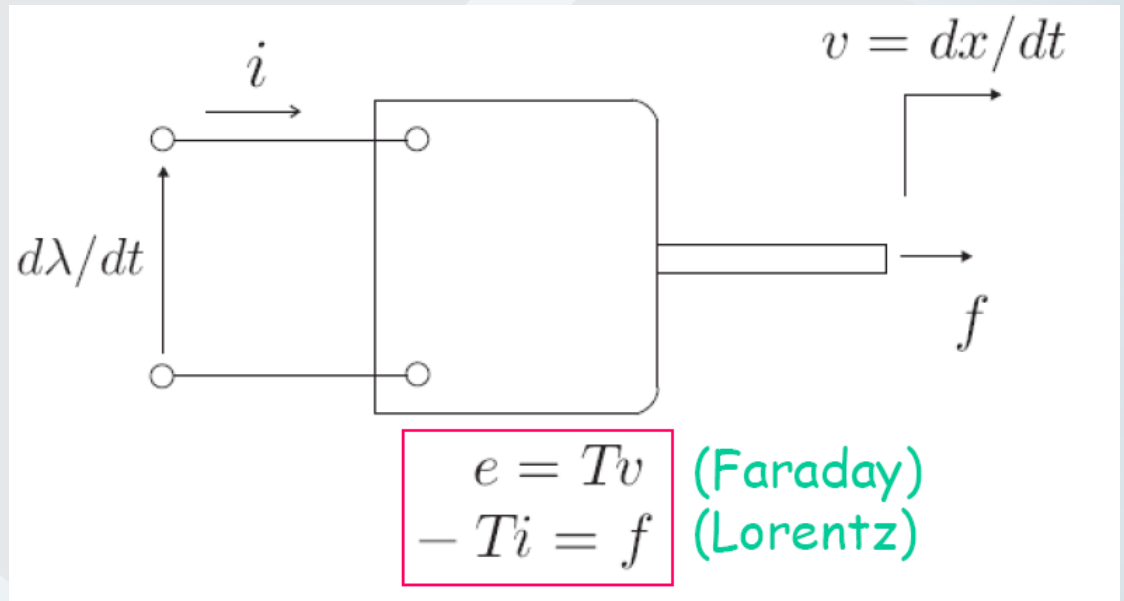

Unidade de T: V.s/m ou N/A

$$T = 2\pi nr$$

Sistemas Eletro-Mecânicos

MODELAGEM DE SISTEMAS ELETRO-MECÂNICOS

Sistema
Mecânico

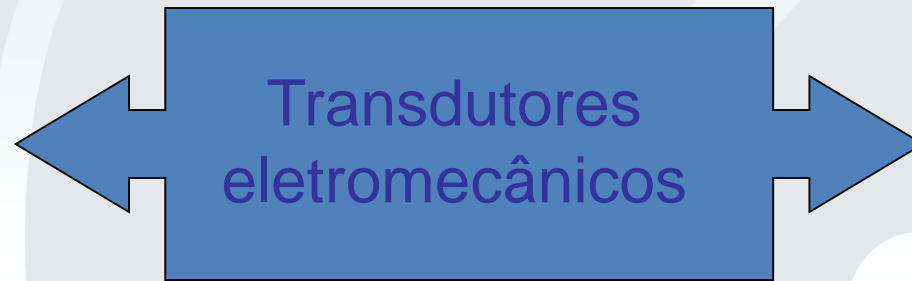

Sistema
Elétrico

2º Lei de Newton, Equações de Newton-Euler

Equações de Lagrange

Sistemas Eletro-Mecânicos

MODELAGEM DE SISTEMAS ELETRO-MECÂNICOS

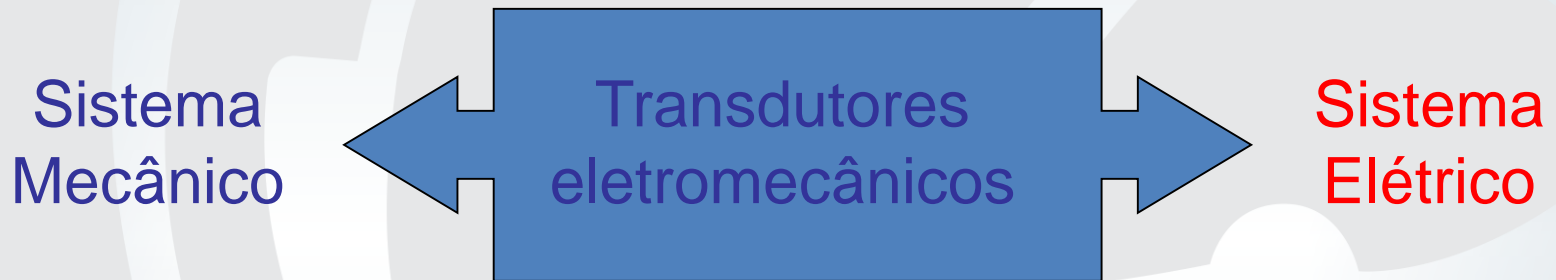

Leis de Kirchhoff (para circuitos elétricos)

Equações de Lagrange (para sistemas elétricos)

Sistemas Eletro-Mecânicos

MODELAGEM DE SISTEMAS ELETRO-MECÂNICOS

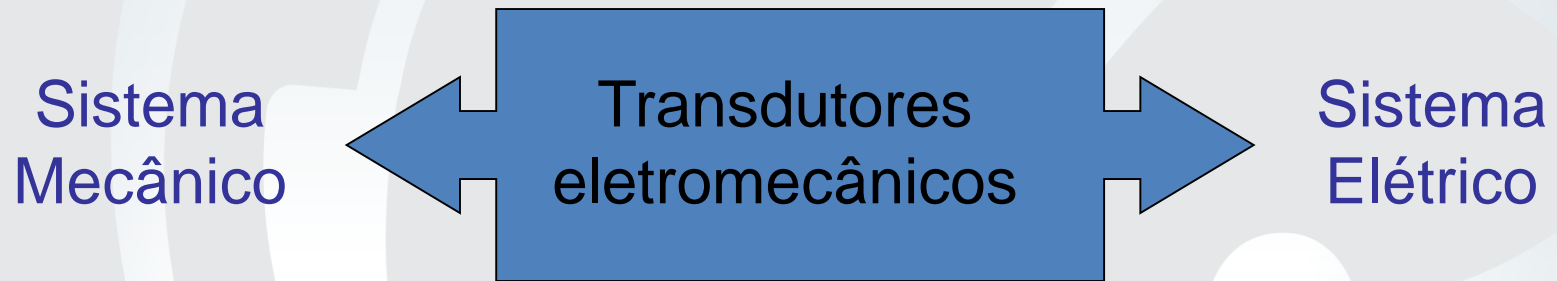

Equações de Maxwell (Lei de Ámpere, as Leis de Guauss e a Lei de Faraday)

Lei de Lorentz

Sistemas Eletro-Mecânicos

MODELAGEM DE SISTEMAS ELETRO-MECÂNICOS



Equações de Maxwell (Lei de Ámpere, as Leis de Guauss e a Lei de Faraday)

Lei de Lorentz

Equações de Lagrange para sistemas eletro-mecânicos

Sistemas Eletro-Mecânicos

EQUAÇÕES DE LAGRANGE, FORMULAÇÃO DE CARGA

Lagrangiano $L(\dot{x}_i, x_i, \dot{q}_k, q_k) = T + W_m^* - V - W_e$

Trabalho Virtual dos
componentes não
conservativos

$$\delta W_{NC} = \sum_{i=1}^m Q_i \delta x_i + \sum_{k=1}^n E_k \delta q_k$$

$$\frac{d}{dt} \left(\frac{\partial L}{\partial \dot{x}_i} \right) + \frac{\partial D}{\partial \dot{x}_i} - \frac{\partial L}{\partial x_i} = Q_i \quad i = 1 \dots m$$

$$\frac{d}{dt} \left(\frac{\partial L}{\partial \dot{q}_k} \right) + \frac{\partial D}{\partial \dot{q}_k} - \frac{\partial L}{\partial q_k} = E_k \quad k = 1 \dots n$$

Sistemas Eletro-Mecânicos

EQUAÇÕES DE LAGRANGE, FORMULAÇÃO DE FLUXO

Lagrangiano $L(\dot{x}_i, x_i, \dot{\lambda}_k, \lambda_k) = T + W_e^* - V - W_m$

Trabalho Virtual dos componentes não conservativos $\delta W_{NC} = \sum_{i=1}^m Q_i \delta x_i + \sum_{k=1}^n I_k \delta \lambda_k$

$$\frac{d}{dt} \left(\frac{\partial L}{\partial \dot{x}_i} \right) + \frac{\partial D}{\partial \dot{x}_i} - \frac{\partial L}{\partial x_i} = Q_i \quad i = 1 \dots m$$

$$\frac{d}{dt} \left(\frac{\partial L}{\partial \dot{\lambda}_k} \right) + \frac{\partial D}{\partial \dot{\lambda}_k} - \frac{\partial L}{\partial \lambda_k} = I_k \quad k = 1 \dots n$$

Sistemas Eletro-Mecânicos

EQUAÇÕES DE LAGRANGE, ELEMENTOS DISSIPATIVOS

Formulação de fluxo

$$D(\lambda) = \frac{1}{2R} \dot{\lambda}^2$$

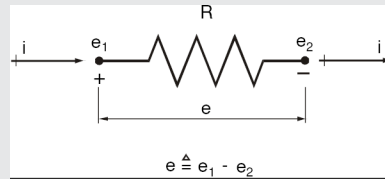

Formulação de carga

$$D(q) = \frac{1}{2} R \dot{q}^2$$

Parte Mecânica

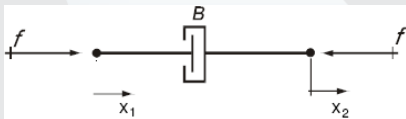

$$D = \frac{b\dot{x}^2}{2}$$

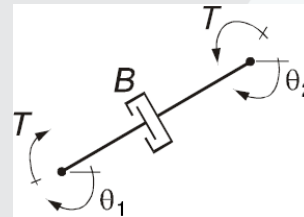

$$D = \frac{b_t \dot{\theta}^2}{2}$$

Exemplos

Alto-falante Eletromagnético

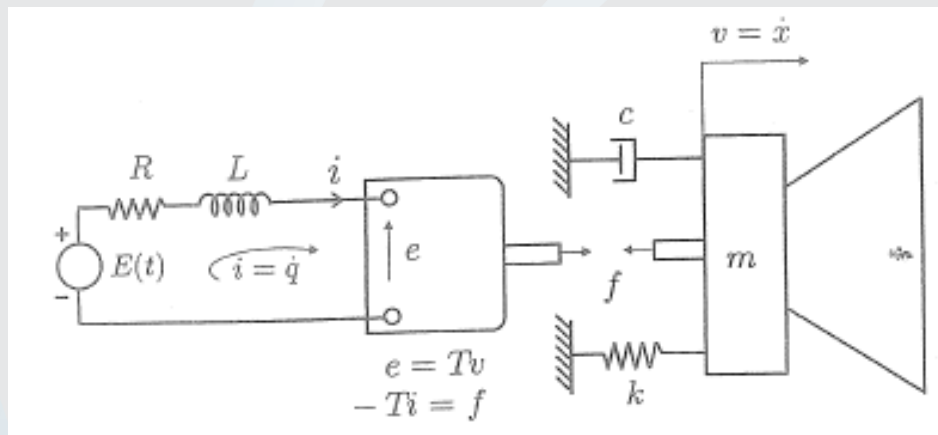

Equações de Lagrange,
Formulação de carga

$$L(\dot{x}, x, \dot{q}, q) = T + W_m^* - V - W_e$$

Energia cinética:

$$T = \frac{1}{2} m \dot{x}^2$$

Energia potencial:

$$V = \frac{1}{2} k x^2$$

Energia elétrica:

$$W_e = 0$$

Exemplos

Alto-falante Eletromagnético

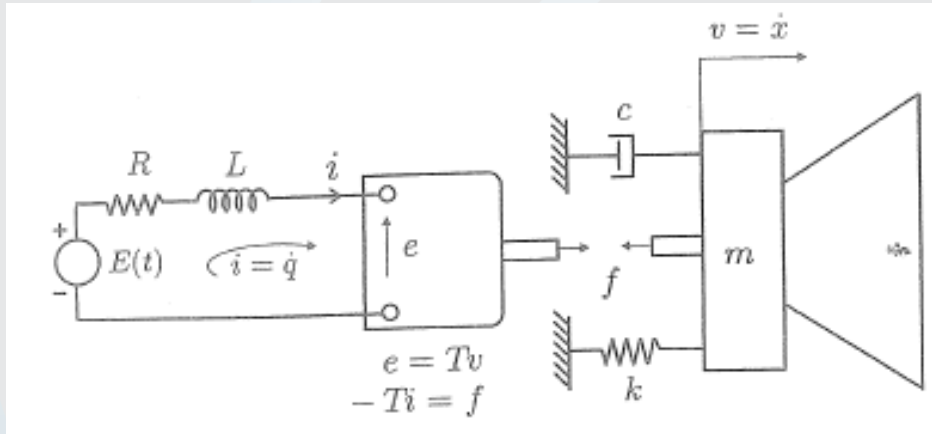

Equações de Lagrange,
Formulação de carga

$$L(\dot{x}, x, \dot{q}, q) = T + W_m^* - V - W_e$$

Energia magnética:

$$W_m^* = \frac{1}{2} L \dot{q}^2 + W_m^* \text{ transdutor}$$

Energia magnética
do transdutor:

$$W_m^* \text{ transdutor} = \int_0^t e i dt = \int_0^t T v dt = T i (x - x_0)$$

$$L = \frac{1}{2} m \dot{x}^2 + \frac{1}{2} L \dot{q}^2 + T i (x - x_0) - \frac{1}{2} k x^2$$

Exemplos

Alto-falante Eletromagnético

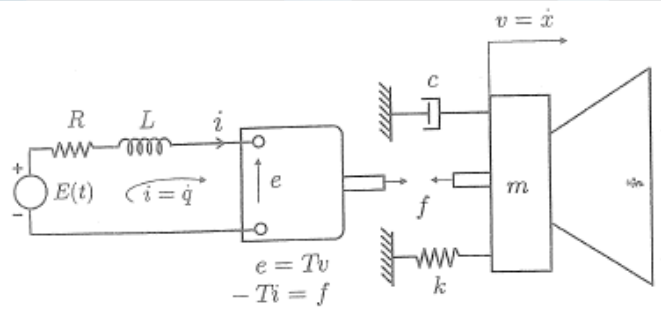

Equações de Lagrange, Formulação de carga

$$\frac{d}{dt} \left(\frac{\partial L}{\partial \dot{x}_i} \right) + \frac{\partial D}{\partial \dot{x}_i} - \frac{\partial L}{\partial x_i} = Q_i \quad i = 1 \dots m$$

$$\frac{d}{dt} \left(\frac{\partial L}{\partial \dot{q}_k} \right) + \frac{\partial D}{\partial \dot{q}_k} - \frac{\partial L}{\partial q_k} = E_k \quad k = 1 \dots n$$

Trabalho dos componentes não-conservativos: $\delta W_{NC} = E \delta q$

Energia dissipada: $D = \frac{1}{2} c \dot{x}^2 + \frac{1}{2} R \dot{q}^2$

Lagrangiano: $L = \frac{1}{2} m \dot{x}^2 + \frac{1}{2} L \dot{q}^2 + Ti(x - x_0) - \frac{1}{2} kx^2$

Exemplos

Alto-falante Eletromagnético

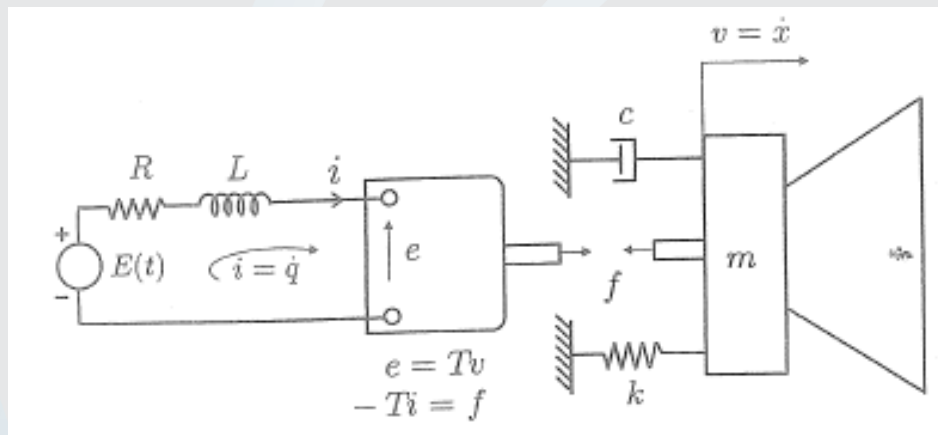

Equações de Lagrange,
Formulação de carga

$$\left. \begin{aligned} \frac{d}{dt} \left(\frac{\partial L}{\partial \dot{x}} \right) + \frac{\partial D}{\partial \dot{x}} - \frac{\partial L}{\partial x} &= 0 \\ \frac{d}{dt} \left(\frac{\partial L}{\partial \dot{q}} \right) + \frac{\partial D}{\partial \dot{q}} - \frac{\partial L}{\partial q} &= E \end{aligned} \right\}$$

$$\begin{aligned} m\ddot{x} + c\dot{x} + kx - T\dot{q} &= 0 \\ T\dot{x} + L\ddot{q} + R\dot{q} &= E(t) \end{aligned}$$

Exemplos

Vamos fazer por Newton?

Alto-falante Eletromagnético

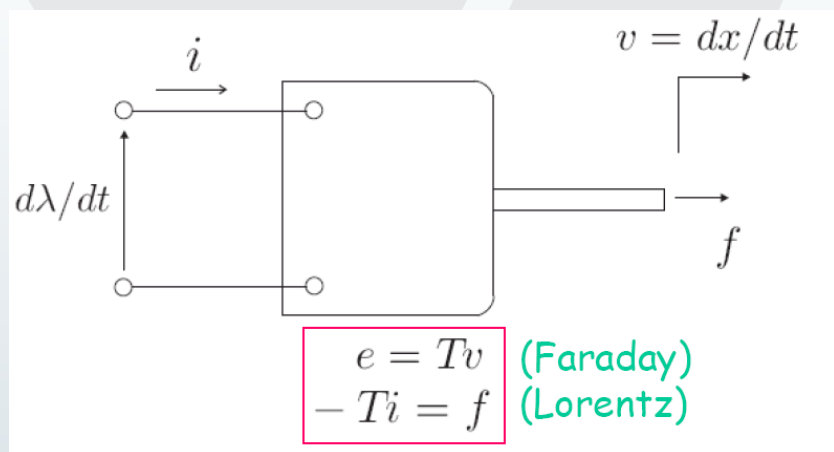
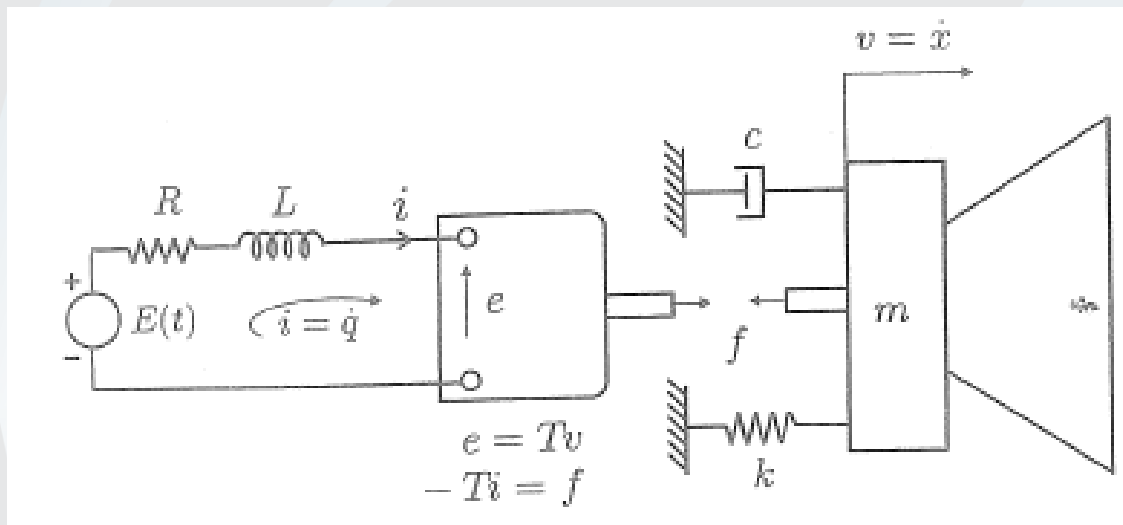

Exemplos

Vamos fazer por Newton?

Alto-falante Eletromagnético

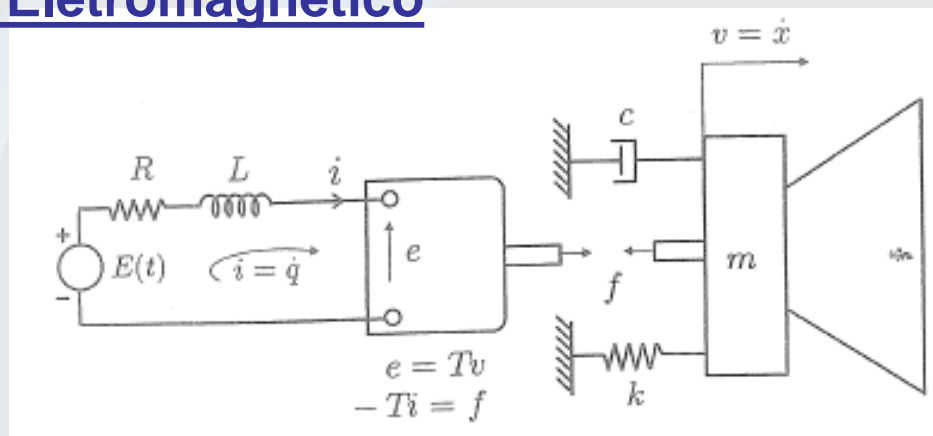

Lei de Faraday (transdutor bobina móvel)

Lei de Lorentz (transdutor bobina móvel)

2º Lei de Newton (massa m)

Lei da Tensão das Malhas no Circuito



EESC • USP

www.eesc.usp.br