

Redes de Serviços e Modelos de Organizações de Saúde

Estrutura organizacional

Prof. Dr. André Lucirton Costa

Programa de Mestrado Profissional em Gestão de
Organizações de Saúde

Estrutura Organizacional

- Organização precisa ter:
 - Estrutura
 - Processo
 - Resultado
- Arquitetura organizacional é compatibilização entre:
 - Estratégia
 - Estrutura Organizacional
 - Processos Administrativos

Estrutura Organizacional

- Estrutura
 - Conjunto organizado segundo algum critério, ordenado para montar uma estrutura que facilite a realização dos objetivos
- Divisão do trabalho
 - Define responsabilidades
- Comunicação
 - Define relacionamento
- Autoridade e hierarquia
 - Define autoridade, autonomia e amplitude de controle

Estrutura Organizacional

- Estrutura organizacional refere-se ao modo como as atividades de uma organização são divididas, organizadas, coordenadas
- Organograma é o diagrama da estrutura de uma organização mostrando as funções, departamentos e como estes elementos se relacionam
- Alcance da gerência é o número de subordinado de uma gerência

Estrutura Linear

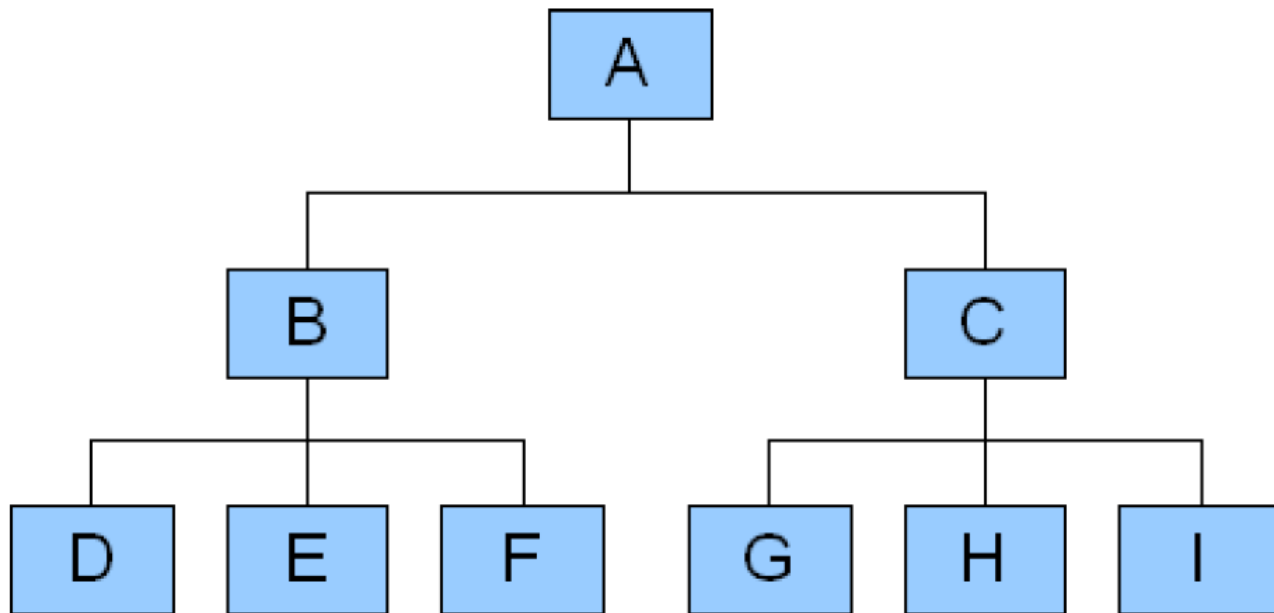

Estrutura Linear - *Staff*

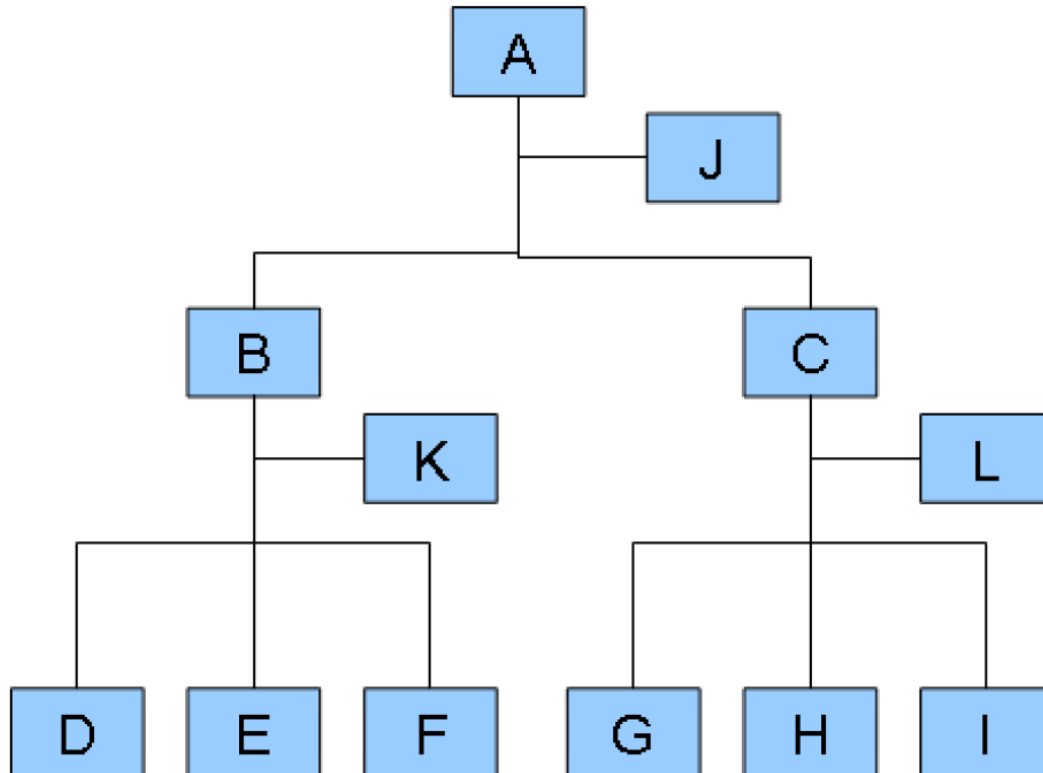

Estrutura Funcional

- “É aquela em que se encontra uma chefia para cada função, de modo que os subalternos exerçam mais de uma função, ficando sob o mando de mais de um chefe” (Djair Picchiai). Para cada função há um chefe

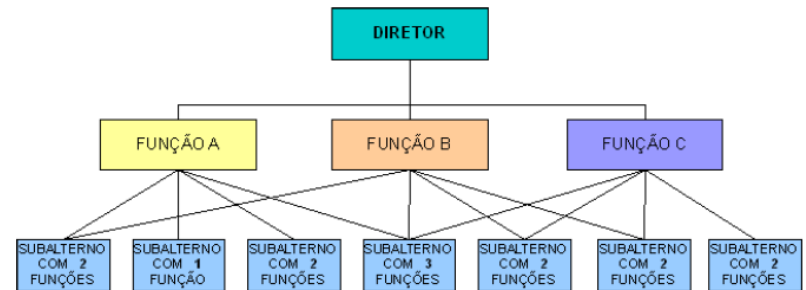
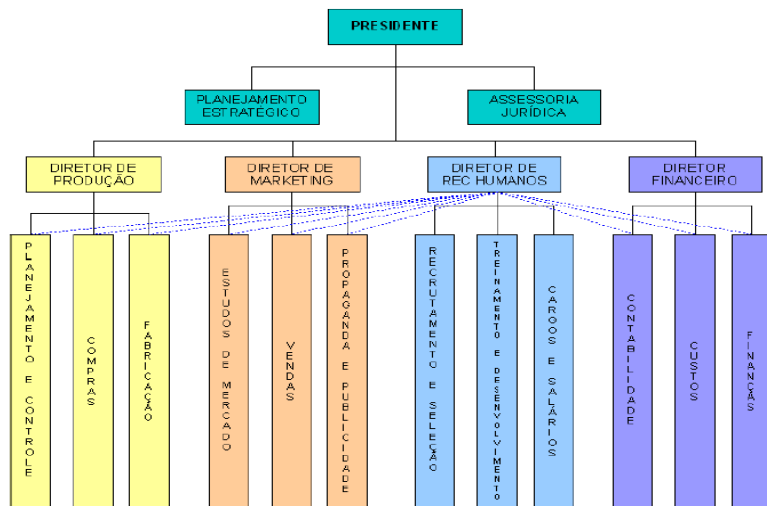

Estrutura Matricial

Princípio da Unidade de Comando – Como fica?

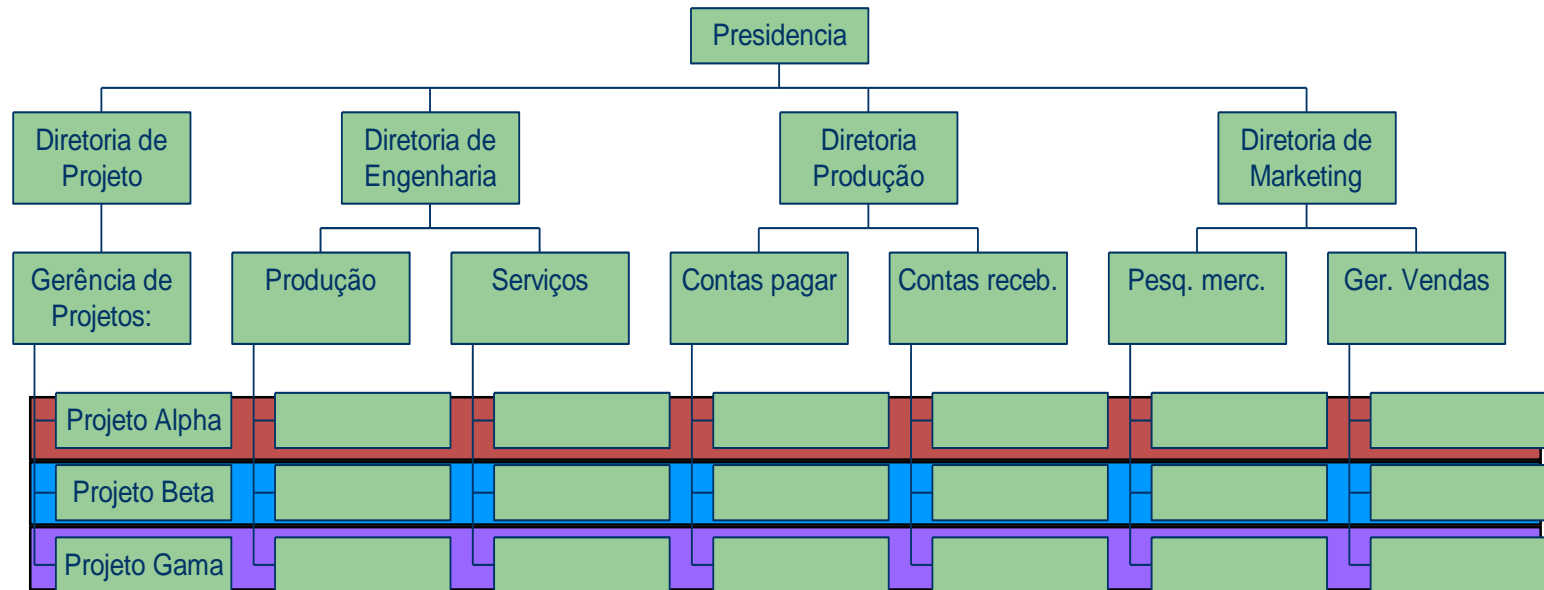

Times de projeto

Estrutura com Colegiados

- Colegiados são órgãos para compartilhar o poder e legislar sobre processos
- Negociação de soluções
- Um colegiado (ou comitê) é um grupo que se reúne para resolver determinados tipos de problema.
- Maior ponderação nos processos decisórios.
- Redução dos conflitos decorrentes de decisões tomadas
- Responsabilidade fracionada.
- Lentidão nos processos decisórios.
- Exige um presidente (do colegiado) com excepcional senso de coordenação e negociação.
- Perigo de soluções conciliatórias

Modelo Atomizado

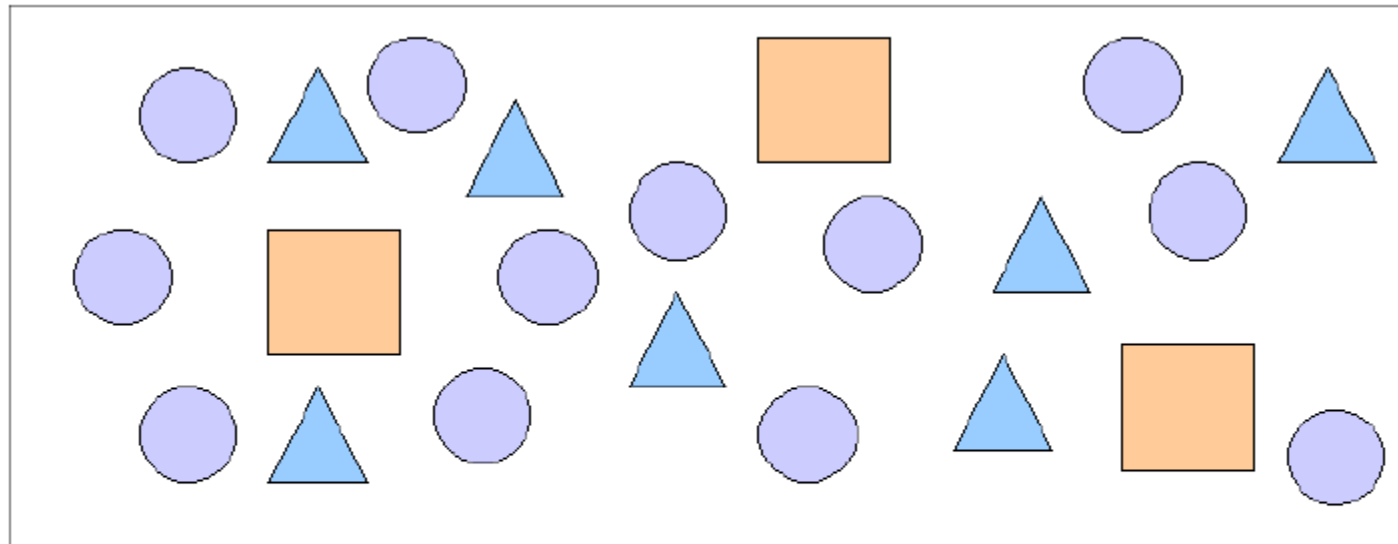

- UNIDADES EMPRESARIAIS
- ▲ UNIDADES DE NEGÓCIOS
- FORÇA-TAREFA OU PROJETOS

Unidades de Negócios

- Funciona como empresa autônoma dentro da estrutura mãe.
- Tem organograma próprio
- Visão orientada para negócios
- Atividades de suporte
- O Dirigente de cada unidade age como se fosse o dono do negócio e é o principal responsável pelos resultados
- Centros Autônomos.
 - Autogestão.
 - Independência financeira.
 - Normatização gerais da Holding.
- Flexibilidade

Estrutura Informal

- Proporciona maior rapidez no processo
- Reduz distorções existentes na estrutura formal
- Complementa a estrutura formal
- Reduz a carga de comunicação
- Motiva e integra as pessoas da empresa

Da Missão às Tarefas

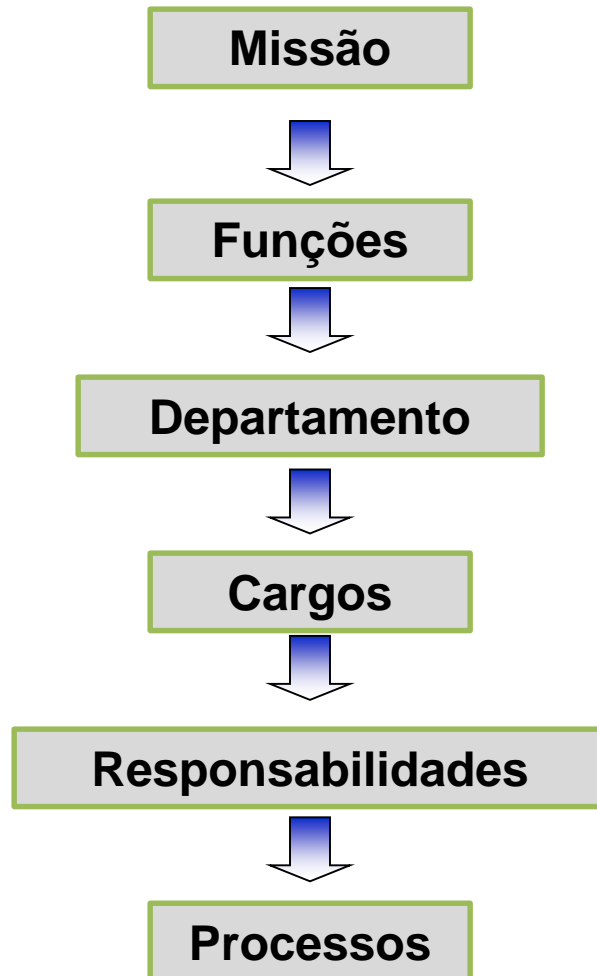

Funções Organizacionais

- Áreas da Administração na FEARP
 - Administração Geral
 - Marketing
 - Gestão de Pessoas
 - Contabilidade e Finanças
 - Produção e Operações
 - Política de Negócios (estratégia)
 - Métodos Quantitativos Aplicados

Marketing no Setor Público

- Foco: Troca/Transações

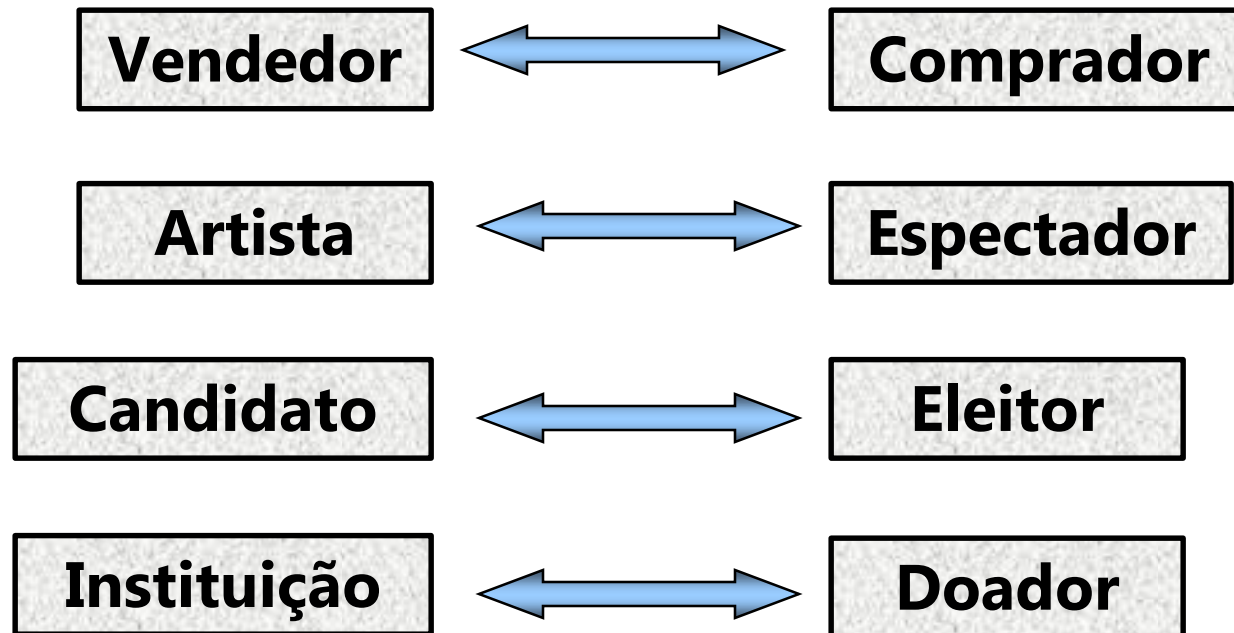

Público Alvo

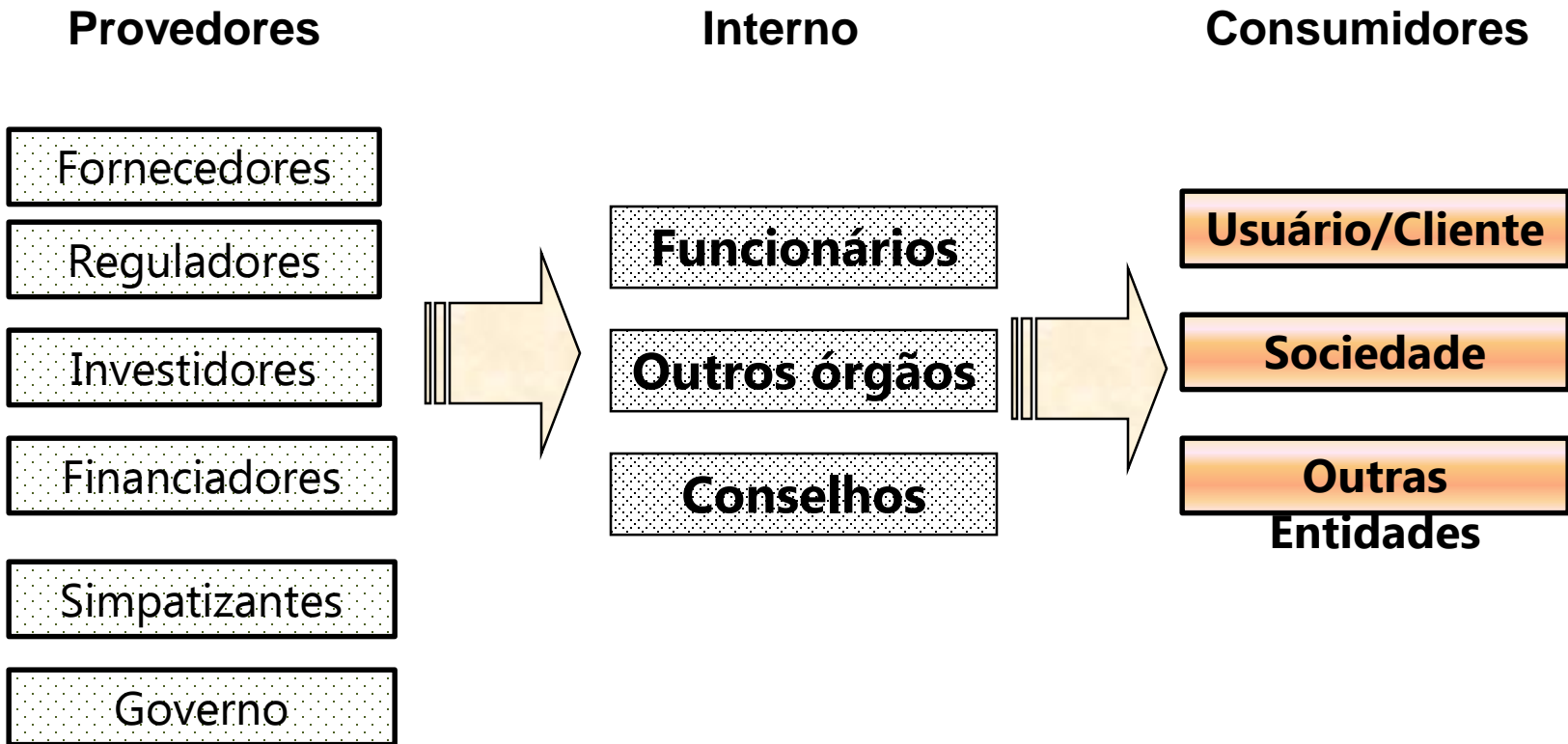

Marketing Mix

- Produto
- Preço
- Distribuição
- Promoção

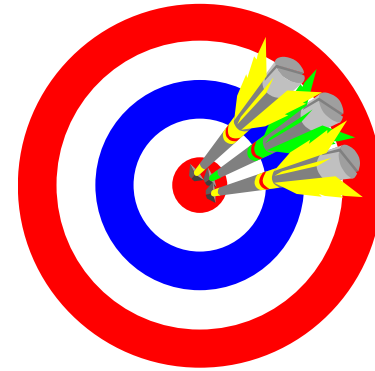
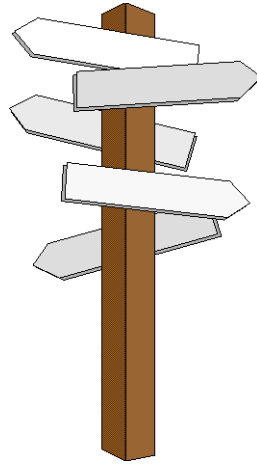

Público Alvo

Marketing Mix

- Produto

- Qual o produto ou serviço?
- Como descrever e padronizar o serviço?
- Qual o tipo e o nível de serviço?
- Como o produto e/ou o serviço tem impacto no cliente?
- Qual o fluxo de operações?

- Preço

- Quanto vai custar?
- Quem vai pagar?
- Atende aos objetivos da organização?
- Qual o fluxo de caixa?

Marketing Mix

- Ponto/Distribuição
 - Como atingir o cliente?
 - Os produtos estão disponíveis na quantidade, local e tempo necessários?
 - Quais os canais de distribuição?
- Promoção/Comunicação
 - Comunicação com os *stakeholders*
 - Como demonstrar e comunicar transparência de gestão?
 - Quase são os canais de comunicação?
 - Como atingir os diversos grupos de interesses?

Gestão de Pessoas

- Gestão de Competências
- Cargos e Salários
- Seleção
- Avaliação de Pessoal
- Motivação
- Educação/Treinamento
- Comportamento Organizacional
- Clima, Cultura e Poder

Contabilidade e Finanças

- Contabilidade
 - Transparências das operações
 - Registros
- Custos
- Administração Financeira
- Orçamento
- Administração de Caixa
- Contas à Pagar
- Contas à Receber

Governança/Accountability

- Explicitação/cobrança dos objetivos e da finalidade social
- Explicitação/cobrança do desempenho e dos resultados
- Explicitação cobrança da probidade e da integridade
- *Criar Transparência* na demonstração das atividades realizadas
- *Responsabilização* por atividades ou resultados – Prestação de contas
- Controle social
- Satisfação de expectativas de informação – atores; atividades; resultados
- Stakeholders

Instrumentos de Accountability

- Conselhos diretivos e consultivos
- Prestação de contas e responsabilização
- Técnicas de gestão
 - recursos financeiros - demonstrativos
 - recursos humanos - funcionários, produtividade
 - recursos materiais - instalações, produtos
- Participação Social
- Normas

Governança e Responsabilidade Social

- Referencial a situações que podem impactar o investimento do acionista
- Transparência para diminuir a vulnerabilidade do acionista
- Processo decisório e alocação de poder entre os acionistas, os membros do conselho de administração e os diretores da firma.
- Procura criar o desenvolvimento sustentado

Produção e Operações

- Análise de processo das atividades
- Planejamento e controle das operações
- Localização/ Arranjo Físico
- Estoques e fluxo de materiais
- Logística e distribuição
- Qualidade
- Controle e medida da produtividade

Estratégia



Grato pela atenção

Prof. Dr. André Lucirton Costa

lucirton.stoa@gmail.com