

# LENTEs

Refração em uma superfície esférica

convenção de sinais

aproximação paraxial

equação do dioptra simples

Lentes

tipos de lentes, propriedades,

convenção de sinais, aproximação das lentes finas

construção da imagem por método gráfico

equação das lentes

equação dos fabricantes

aplicações



# Refração em uma superfície esférica

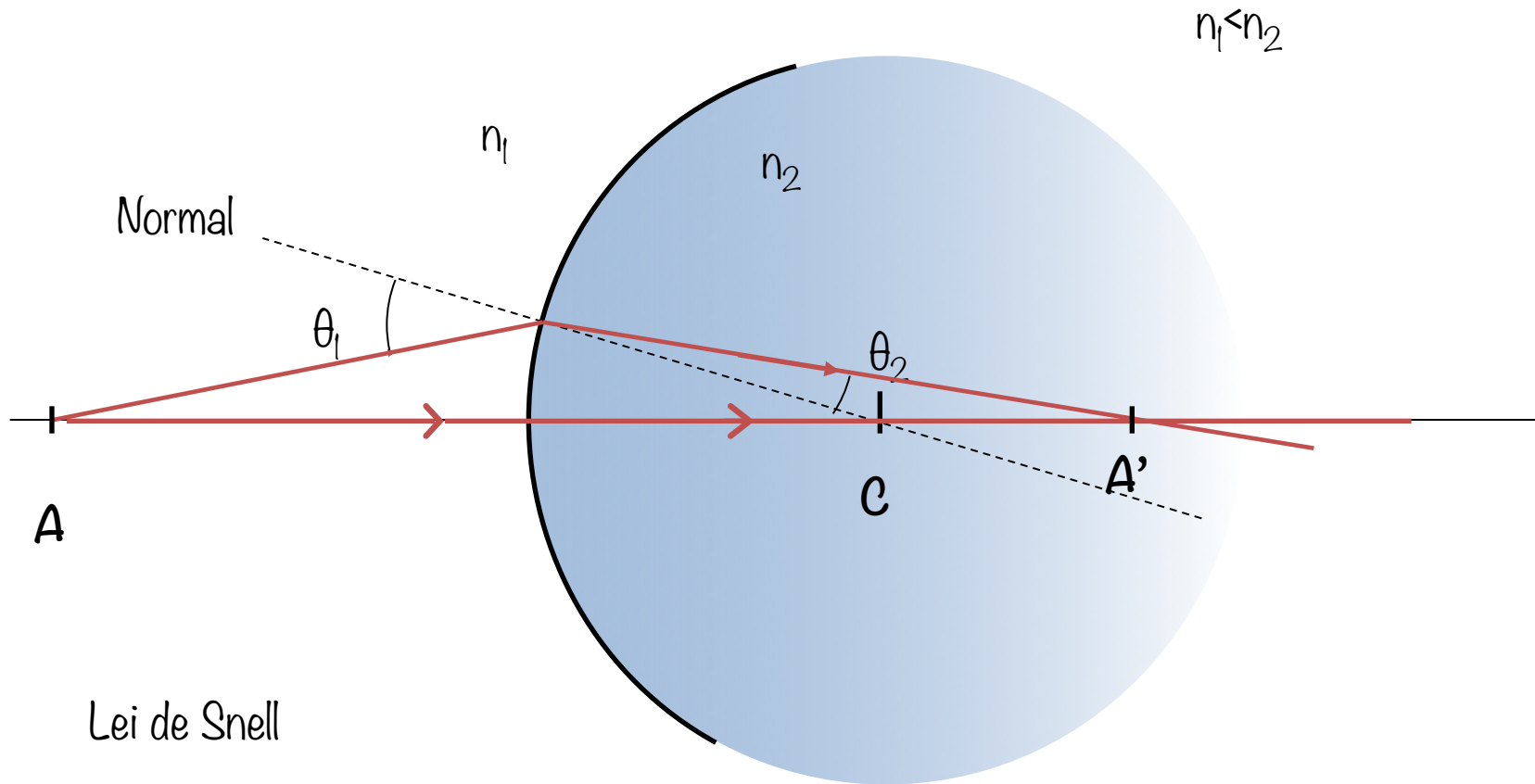

Lei de Snell

$$n_1 \sin \theta_1 = n_2 \sin \theta_2$$

# Formação de imagem – superfície esférica

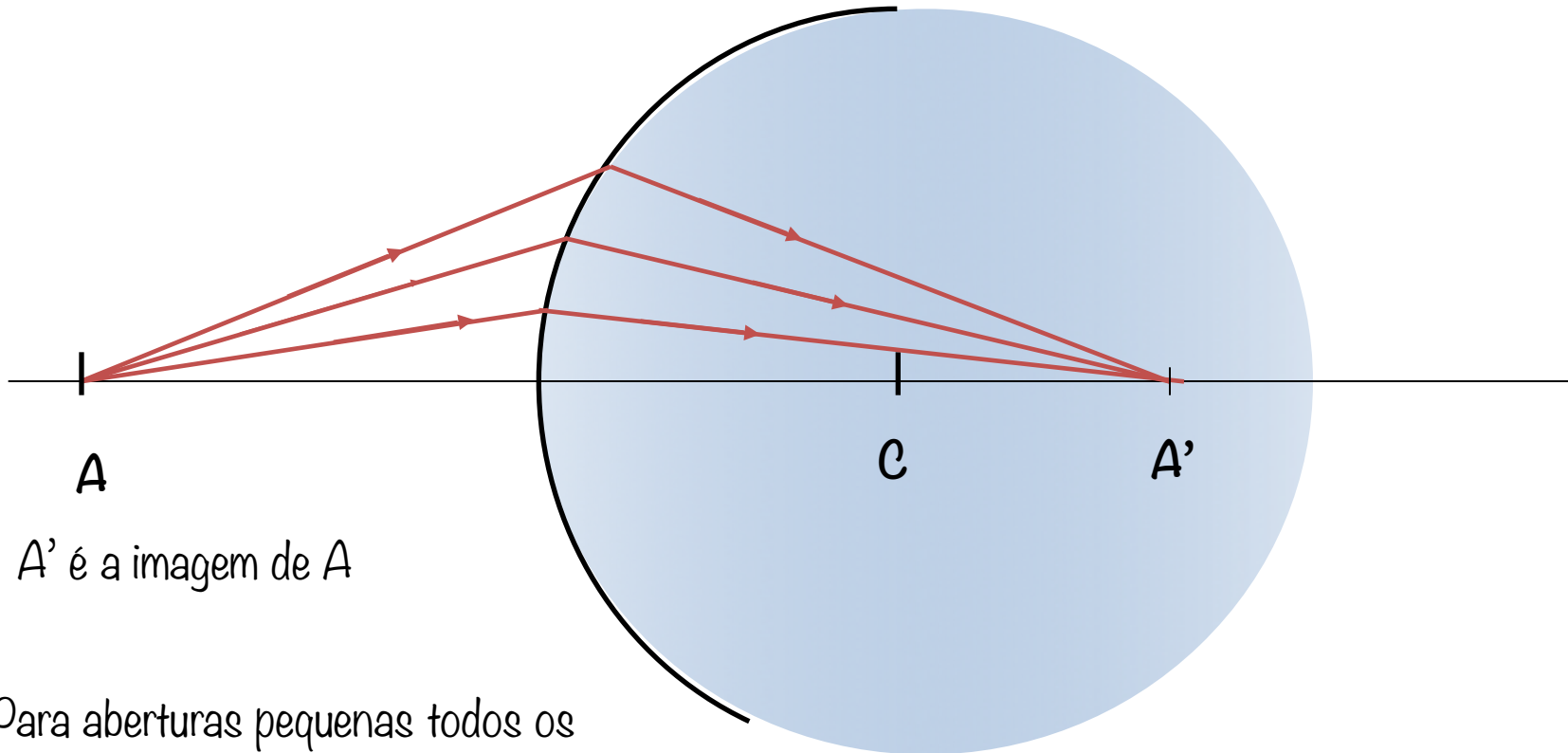

$A'$  é a imagem de  $A$

Para aberturas pequenas todos os raios que partem de  $A$ , se cruzam em  $A'$ .

# Convenção de sinais

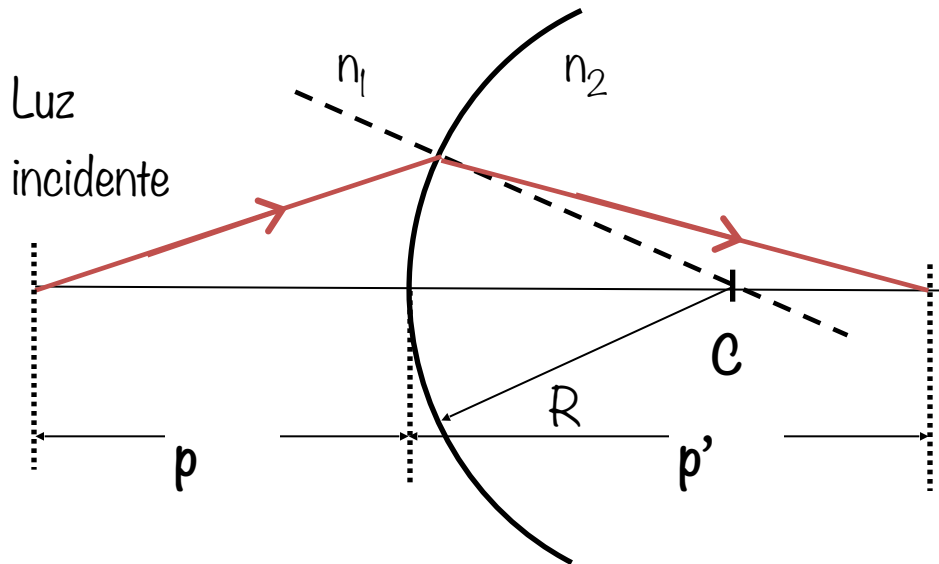

$$R > 0$$

$$p' > 0$$

- $p'$  é positivo se estiver do mesmo lado dos raios emergentes
- $R$  é positivo se estiver do mesmo lado dos raios emergentes

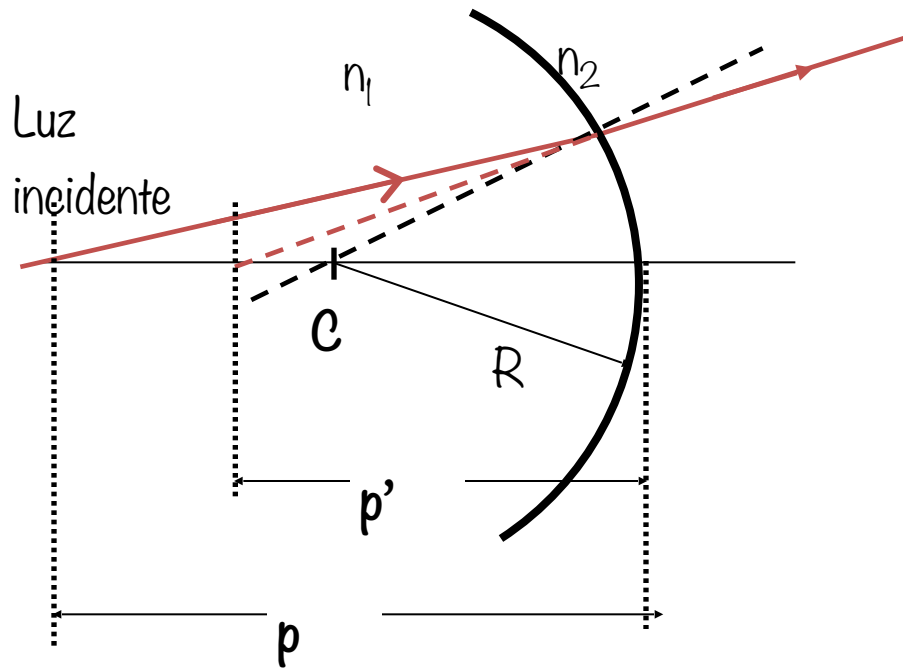

$$R < 0$$

$$p' < 0$$

- $p'$  é negativo se estiver do lado oposto do dos raios emergentes
- $R$  é negativo se estiver do lado oposto dos raios emergentes

# Aproximação para pequenas aberturas

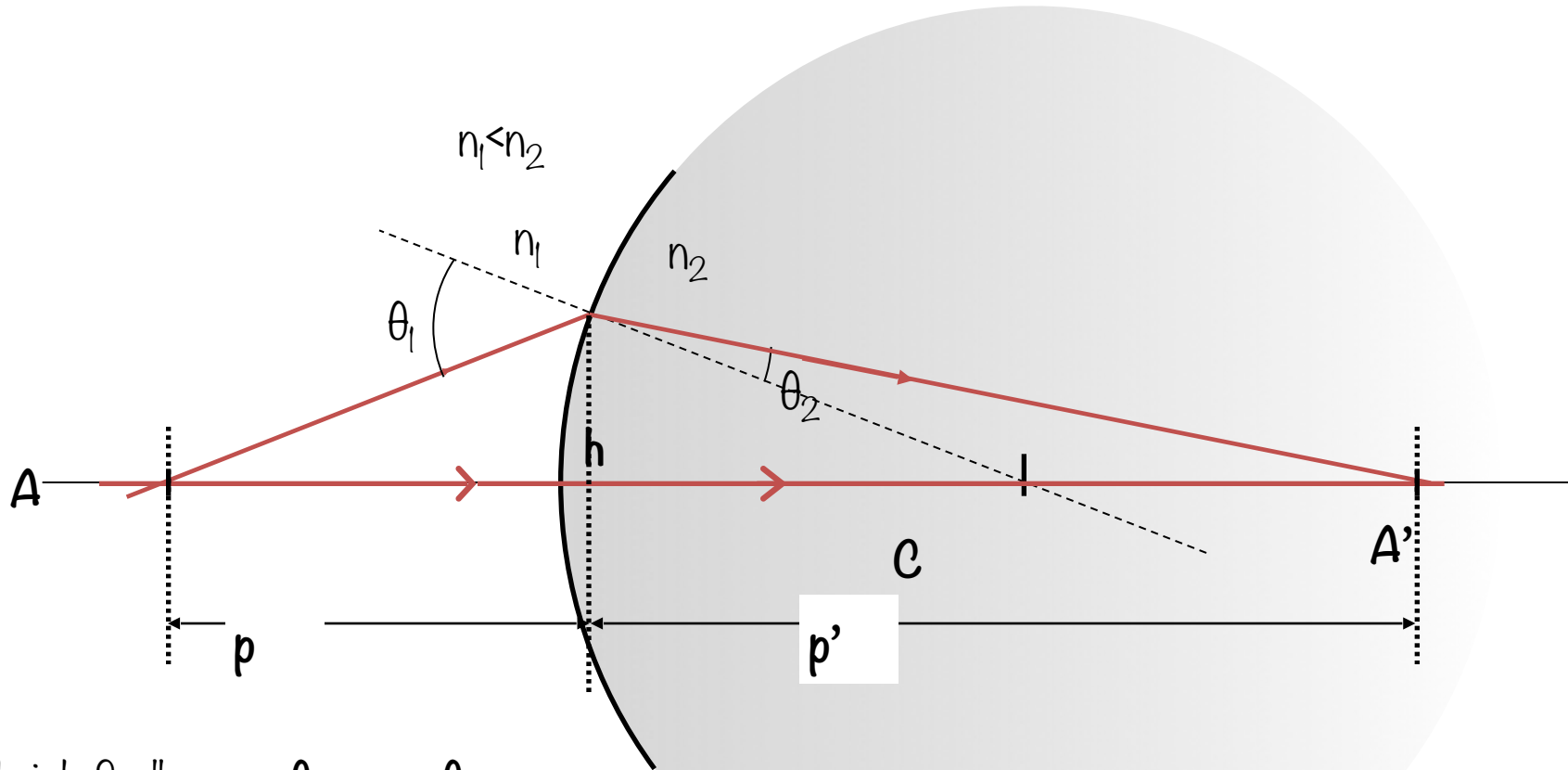

Lei de Snell:  $n_1 \text{sen} \theta_1 = n_2 \text{sen} \theta_2$

Para pequenas aberturas  $\theta$  pequenos ângulos

$$\text{sen} \theta \cong \theta \Rightarrow n_1 \theta_1 = n_2 \theta_2$$

# Aproximação para pequenas aberturas

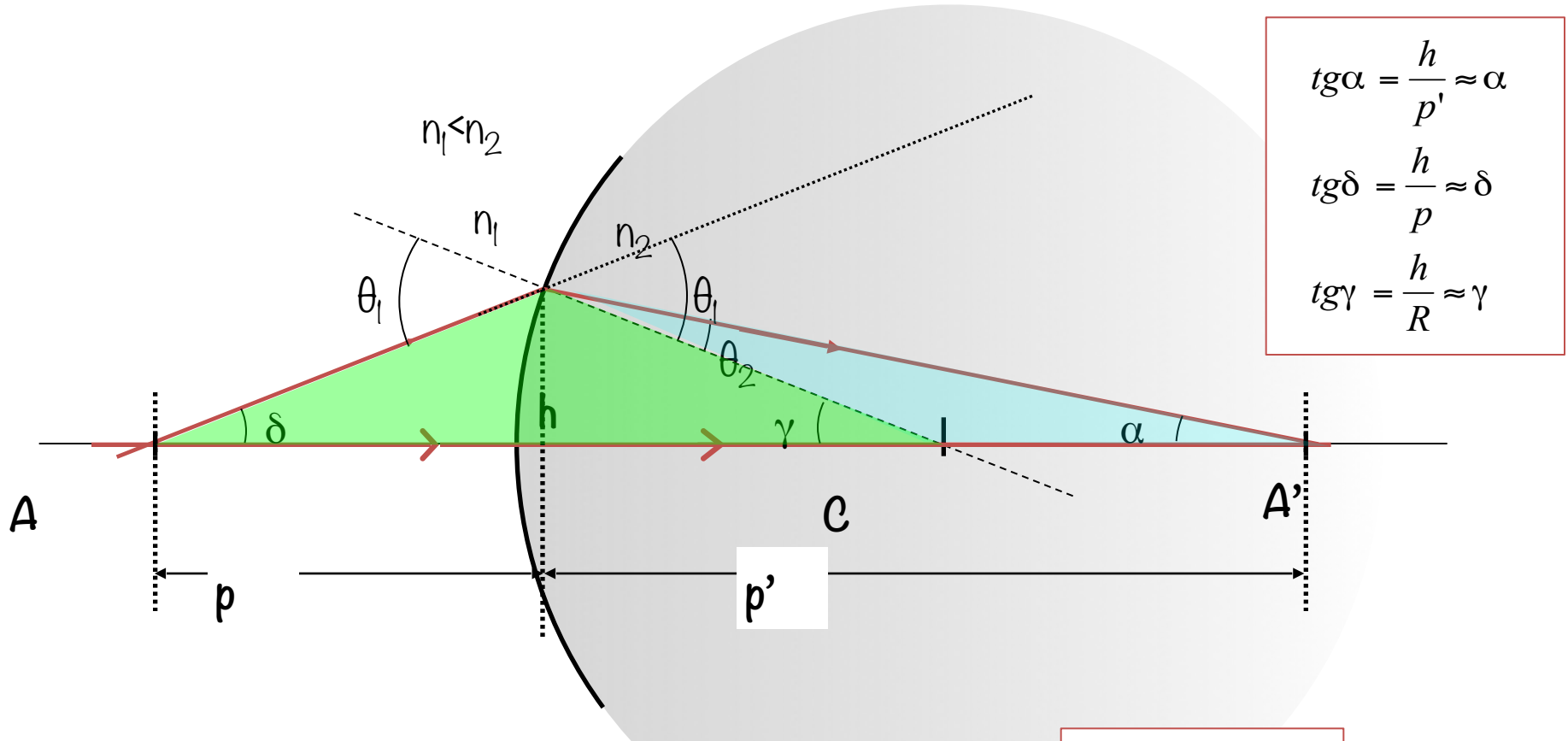

O ângulo externo de um triângulo é igual a soma dos ângulos internos adjacentes ao lado oposto.

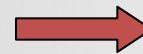

$$\delta + \gamma = \theta_1$$

$$\theta_2 + \alpha = \gamma$$

# Aproximação para pequenas aberturas

$$\operatorname{tg} \alpha = \frac{h}{p'} \approx \alpha$$

$$\operatorname{tg} \delta = \frac{h}{p} \approx \delta$$

$$\operatorname{tg} \gamma = \frac{h}{R} \approx \gamma$$

$$\delta + \gamma = \theta_1 \quad (1)$$

$$\theta_2 + \alpha = \gamma \quad (2)$$

$$n_1 \theta_1 = n_2 \theta_2 \quad (3)$$

Obter uma equação que relacione a posição do objeto ( $p$ ) a posição da imagem ( $p'$ ) e o raio da superfície esférica que delimita os meios de índices  $n_2$  e  $n_1$ .

Combinando (1), (2) e (3) temos:

$$\theta_2 = \frac{n_1 \theta_1}{n_2} \Rightarrow \frac{n_1 \theta_1}{n_2} + \alpha = \gamma$$

$$\frac{n_1}{n_2} (\delta + \gamma) + \alpha = \gamma$$

$$\frac{n_1}{n_2} \delta + \frac{n_1}{n_2} \gamma + \alpha = \gamma$$

Substituindo  $\alpha$ ,  $\delta$ , e  $\gamma$ .

$$\frac{n_1}{n_2} \frac{h}{p} + \frac{n_1}{n_2} \frac{h}{R} + \frac{h}{p'} = \frac{h}{R}$$



$$\frac{n_1}{p} + \frac{n_2}{p'} = \frac{n_2 - n_1}{R}$$



# Equação de um dióptro simples

Aumento transversal:

$$\frac{n_1}{p} + \frac{n_2}{p'} = \frac{n_2 - n_1}{R}$$

$$M = -\frac{n_1}{n_2} \frac{p'}{p}$$

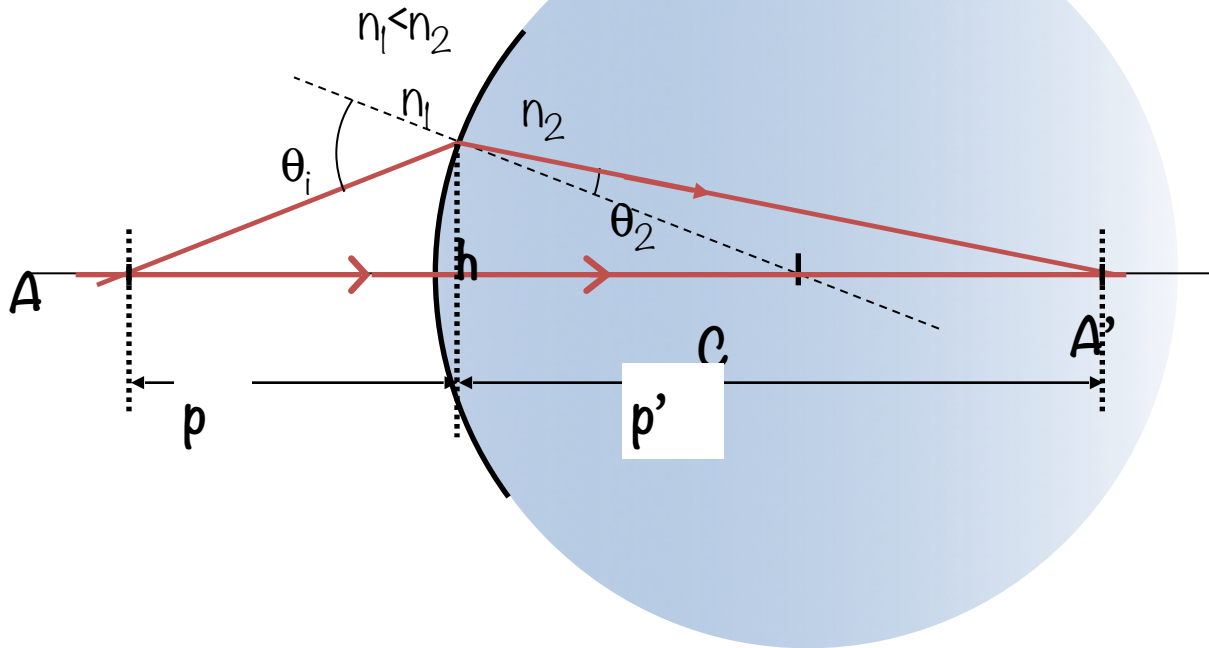

# Exemplo 1

Uma moeda de 2cm de diâmetro está embutida em uma bola maciça de plástico de 30cm de raio. O índice de refração do plástico da bola é 1,5 e a moeda está a 20cm da superfície. Achar a posição e a altura da imagem.

O objeto está no meio com índice  $n_1=1,5$ . O meio exterior é o ar, com índice  $n_2=1,0$  e o raio da superfície é negativo;  $R=-30\text{cm}$ .

substituindo os dados na equação abaixo

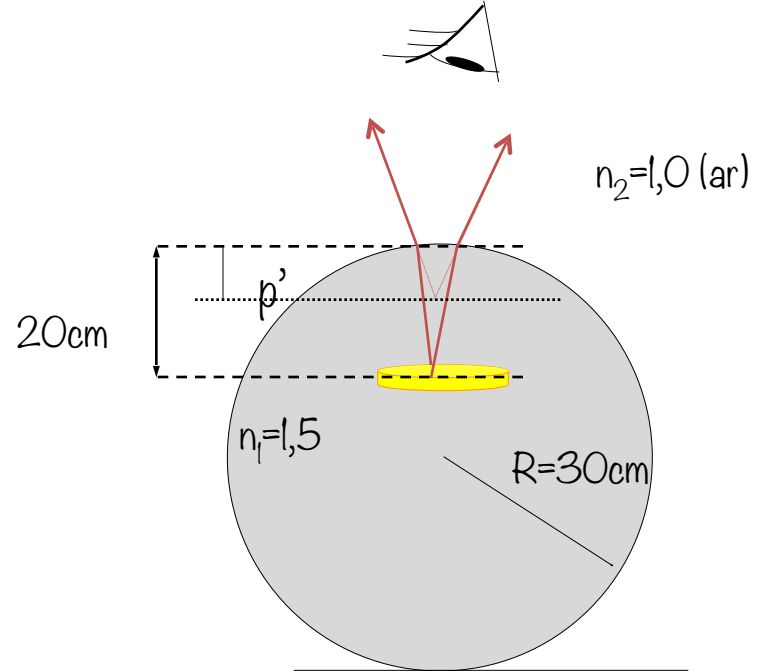

$$\frac{n_1}{p} + \frac{n_2}{p'} = \frac{n_2 - n_1}{R}$$

$$\frac{1,5}{20\text{cm}} + \frac{1,0}{p'} = \frac{1,0 - 1,5}{(-30\text{cm})}$$

$$p' = -17,1\text{cm}$$

Imagem virtual,  $p' < 0$

Aumento:

$$M = -\frac{1,5}{1,0} \frac{(-17,1\text{cm})}{(20\text{cm})} = 1,28$$

$$h' = M(2\text{cm}) = 2,6\text{cm}$$

# Lentes

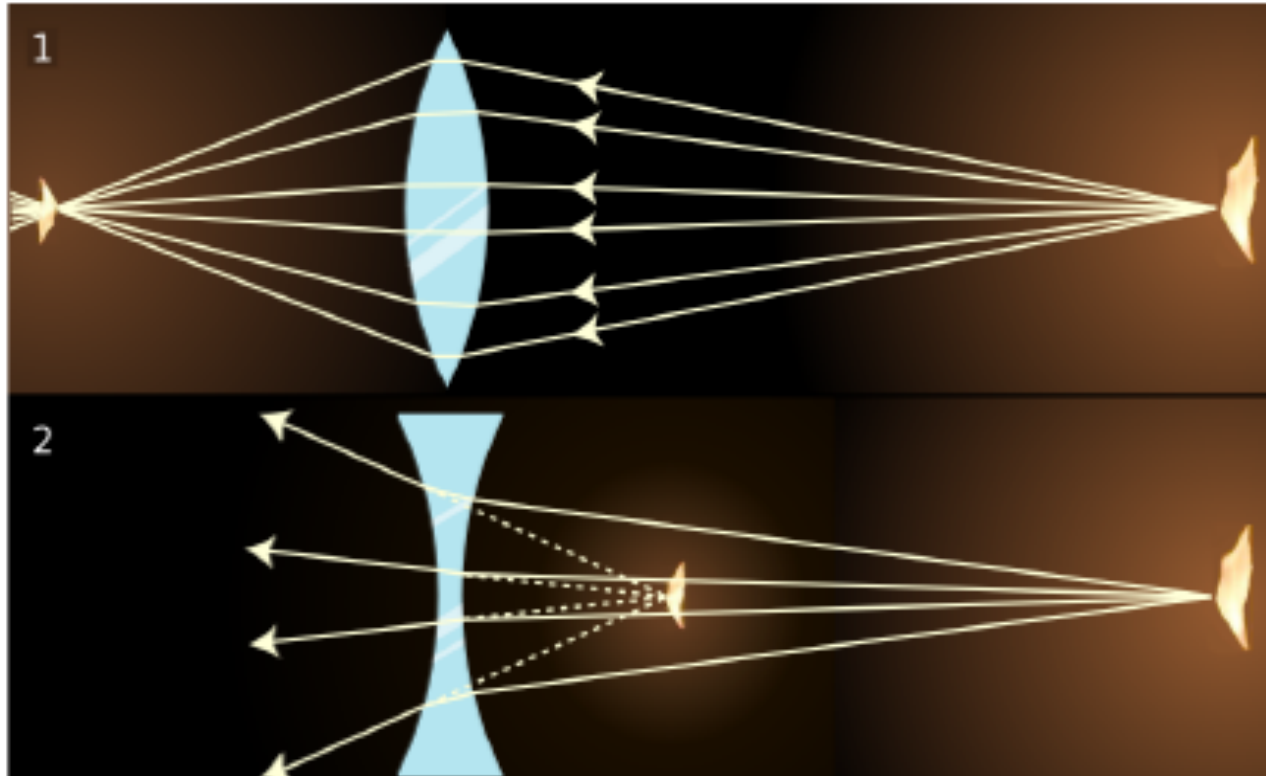

# Tipos de lentes

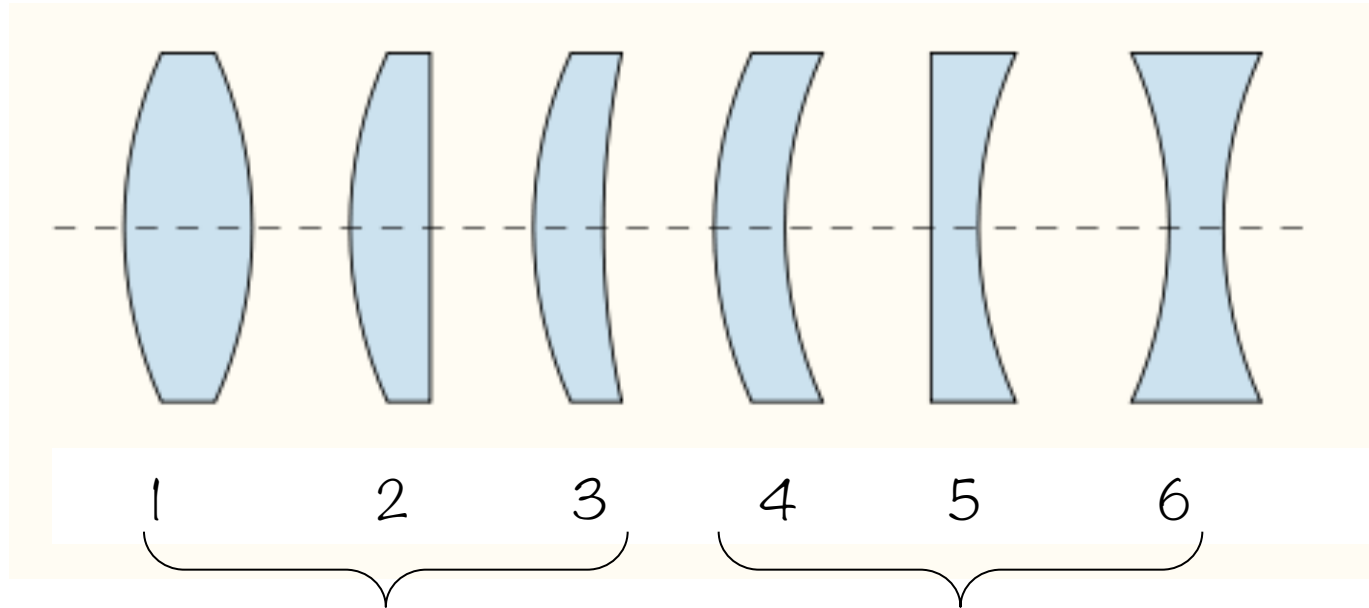

## Convergentes

1- biconvexa

2- plano convexa

3- menisco

## Divergentes

4- menisco

5- plano concava

6- bicôncava

# Propriedades das lentes convergentes

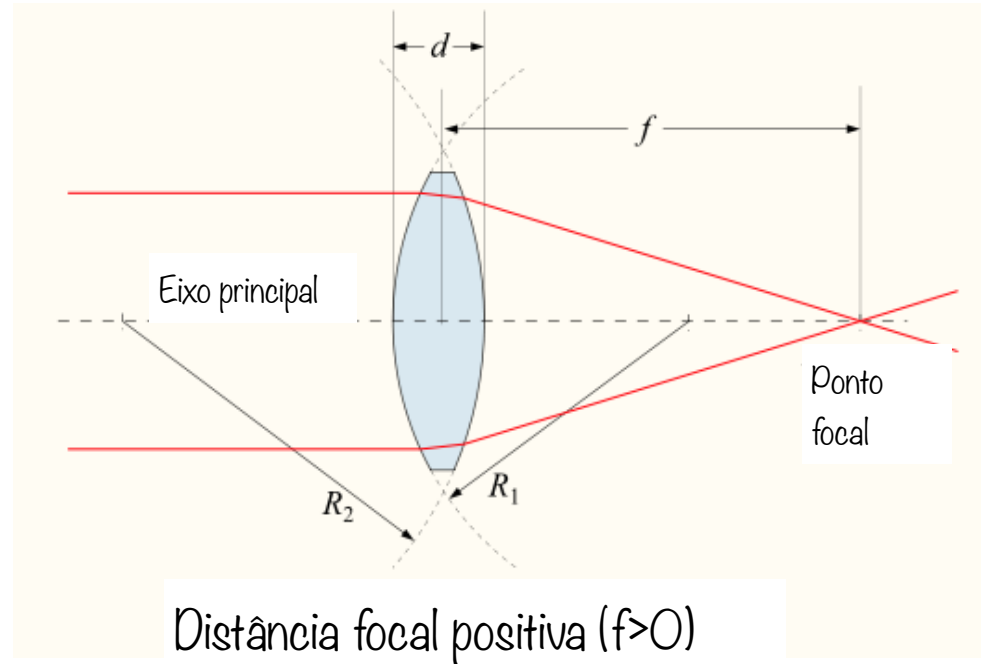
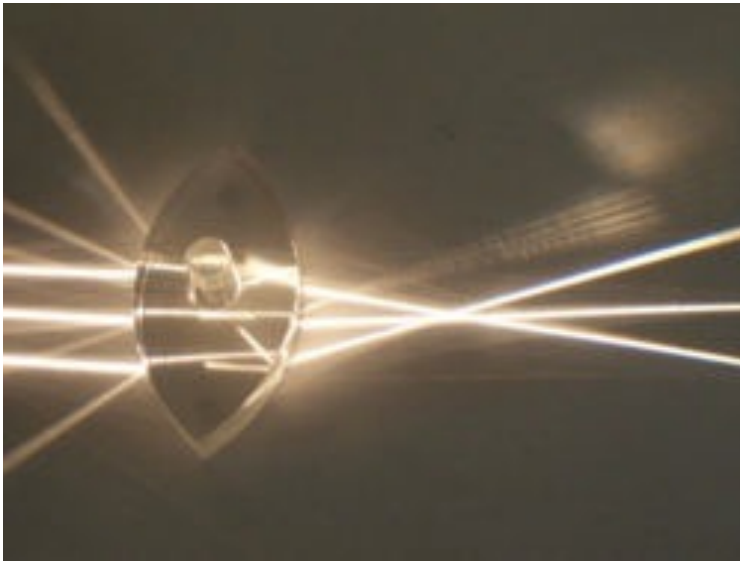

# Propriedades das lentes divergentes

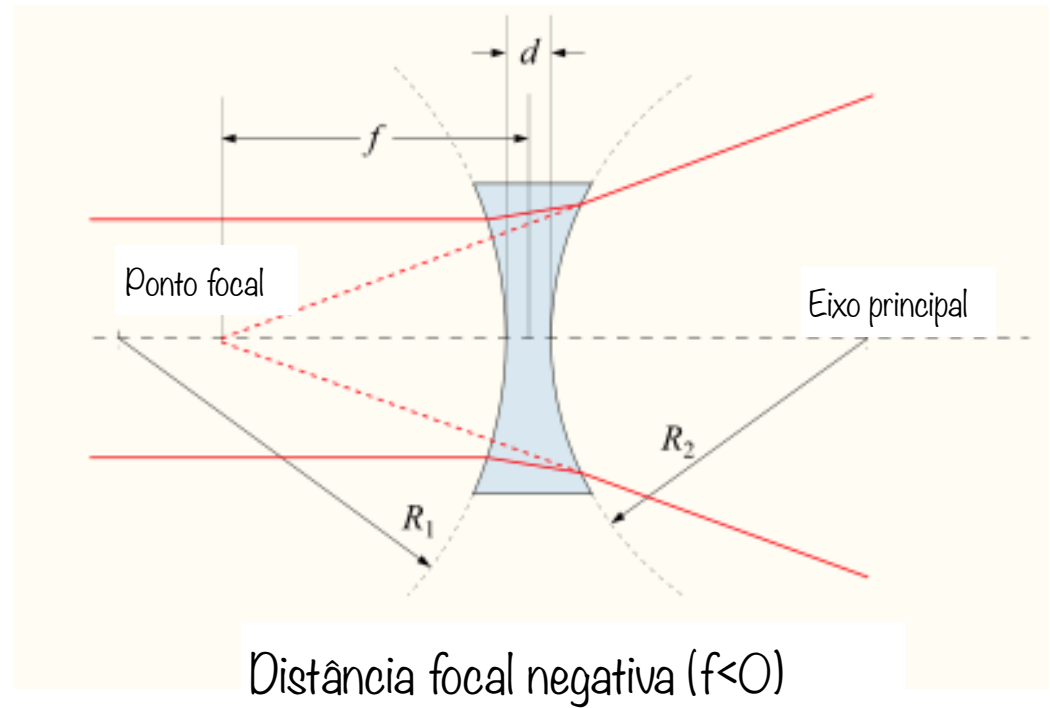
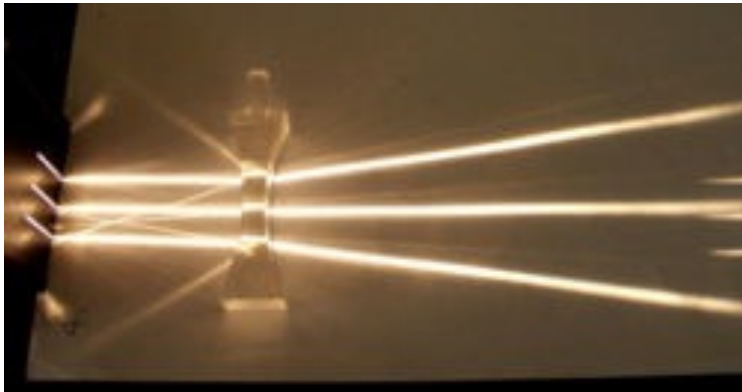

# Refração em uma lente convergente

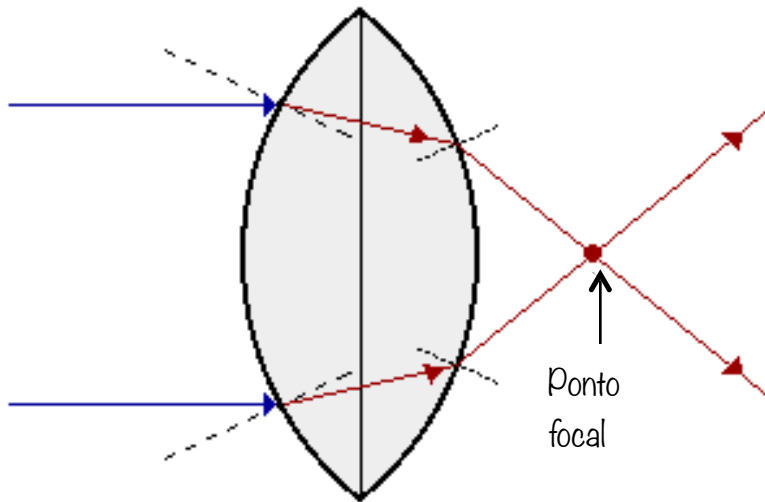

Os raios que se propagam paralelos ao eixo principal, são refratados pela lente e convergem para o ponto focal

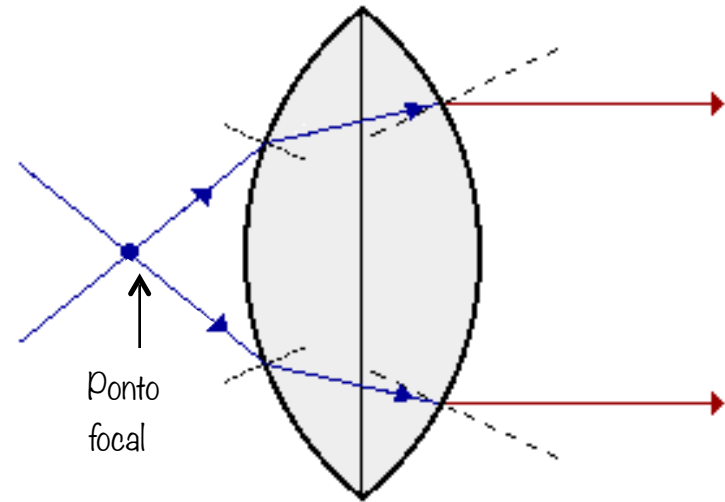

Os raios que passam pelo ponto focal, são refratados pela lente e passam a se propagar paralelos ao eixo principal

# Refração em uma lente divergente

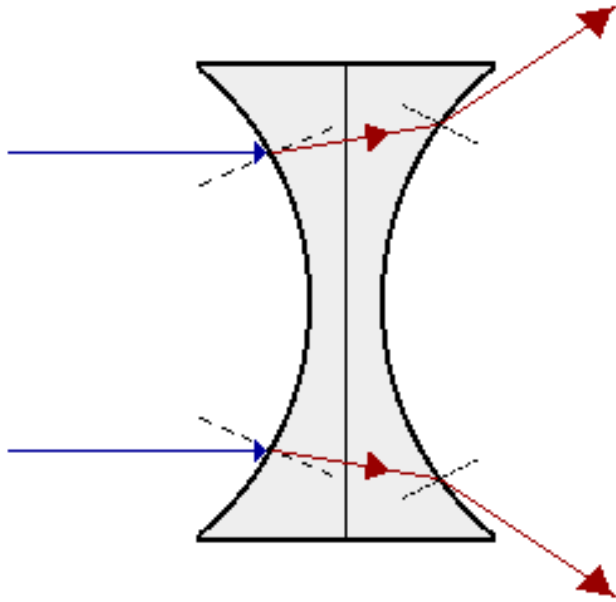

Os raios que se propagam paralelos ao eixo principal, são refratados pela lente e divergem de um ponto atrás da lente, que é o ponto focal

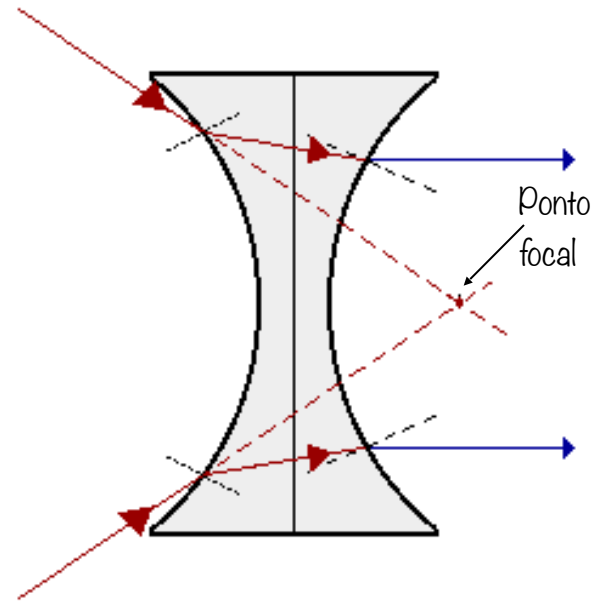

Os raios que apontam para o ponto focal são refratados pela lente e passam a se propagar na direção paralela ao eixo principal



# Formação da imagem

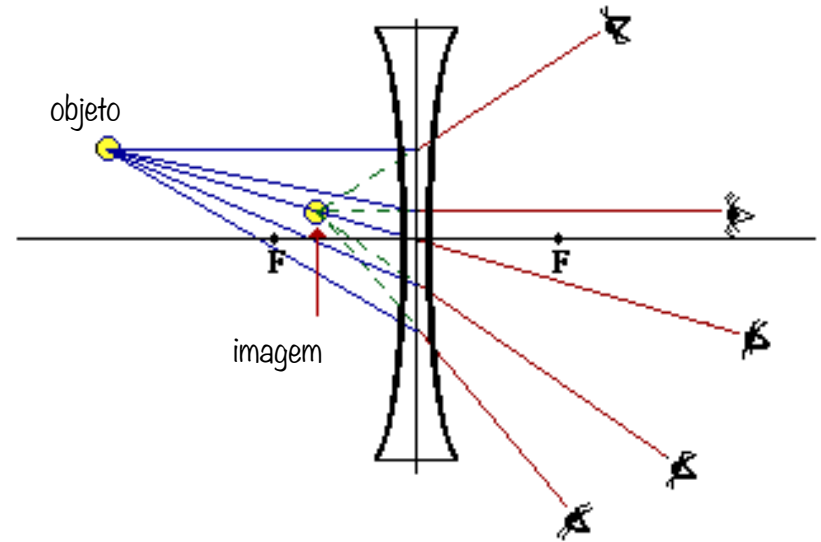
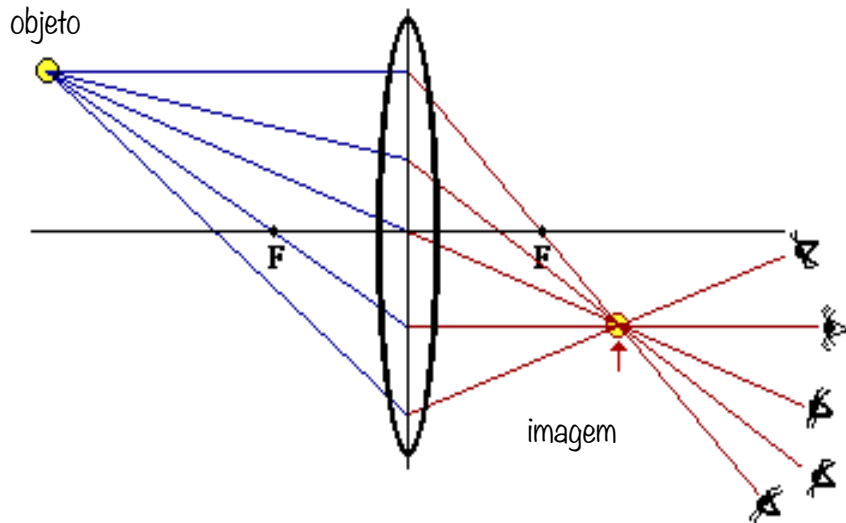

Para visualizar a imagem de um objeto através da lente, é preciso que existam raios partindo do objeto, e atingindo o olho do observador. Na figura, existem diferentes posições em que o observador poderá visualizar a imagem.

Os raios de luz partem do objeto e são refratados pela lente, o ponto onde esses raios se interceptam é onde se forma a imagem.

# Formação da imagem

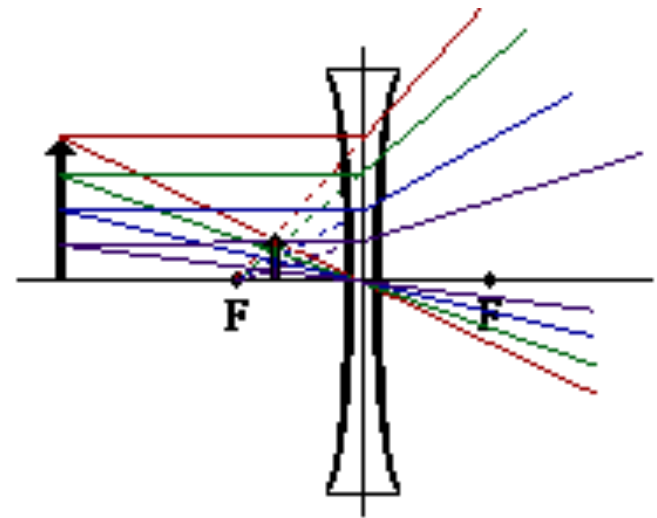
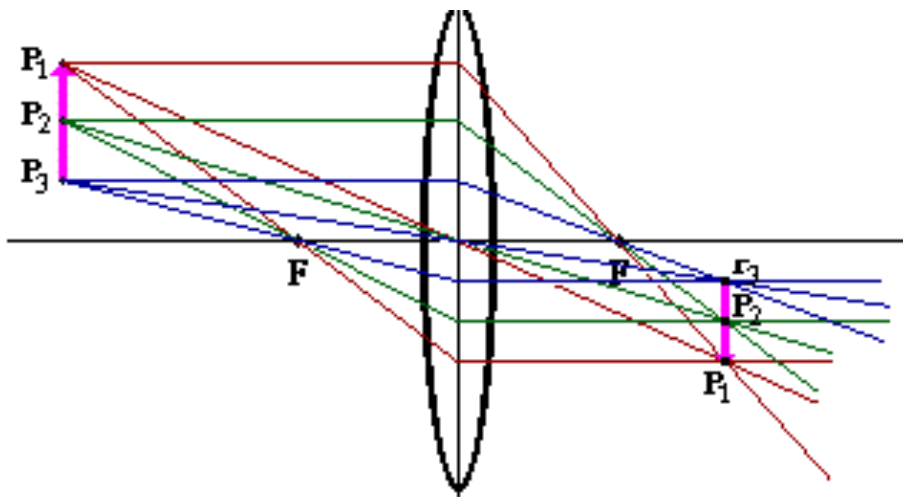

Todos os raios de luz que partem de um ponto no objeto irão se interceptar em único ponto na imagem, e isso é válido para todos os pontos do objeto.

Assim a imagem constitui uma réplica do objeto.

# Aproximação de lentes finas

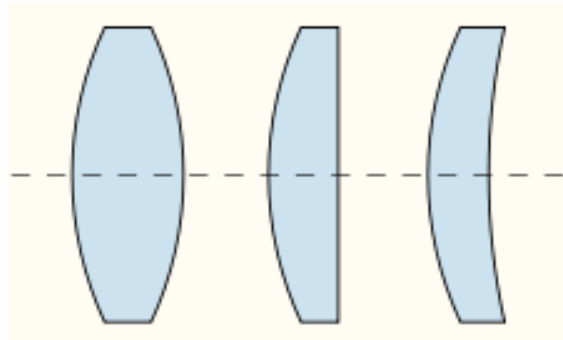

Convergentes

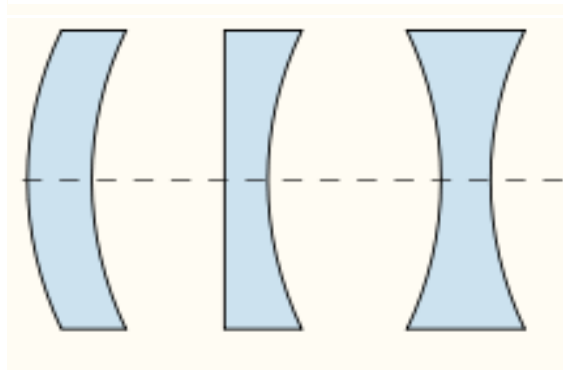

Divergentes

Borda fina

Borda grossa

Representação simplificada



# Pontos conjugados $F$ e $F'$

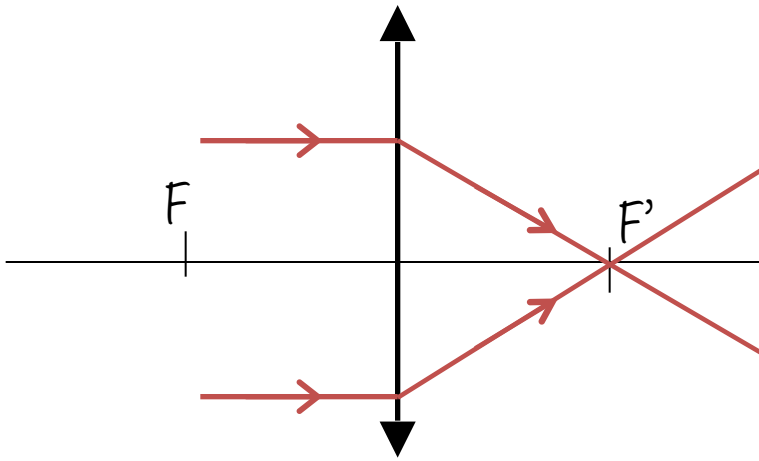

Distância focal positiva

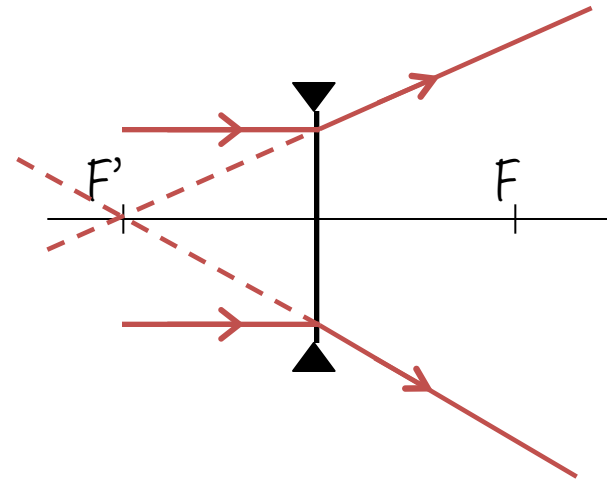

Distância focal negativa

# Localização da imagem – método geométrico

Traçado de pelo menos 2 raios entre os 3 abaixo:

- ❑ um raio passando pelo foco da lente
- ❑ um raio passando pelo centro da lente
- ❑ um raio se propagando paralelo ao eixo principal

# Lente convergente objeto distante da lente



Imagem real, invertida

# Lente convergente

## objeto entre o foco e a lente

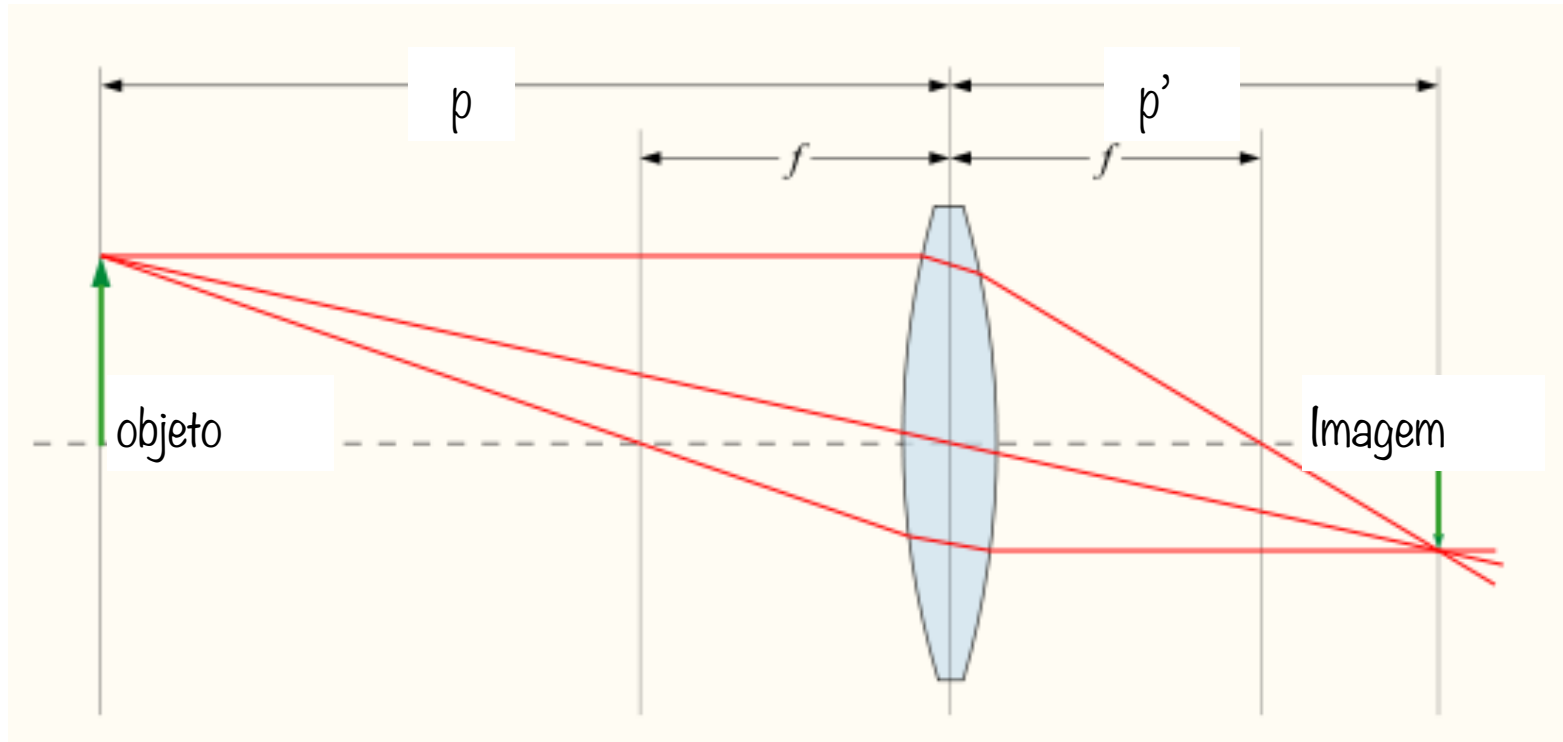

Imagem virtual, direita

# Lente divergente



Imagem virtual e direita

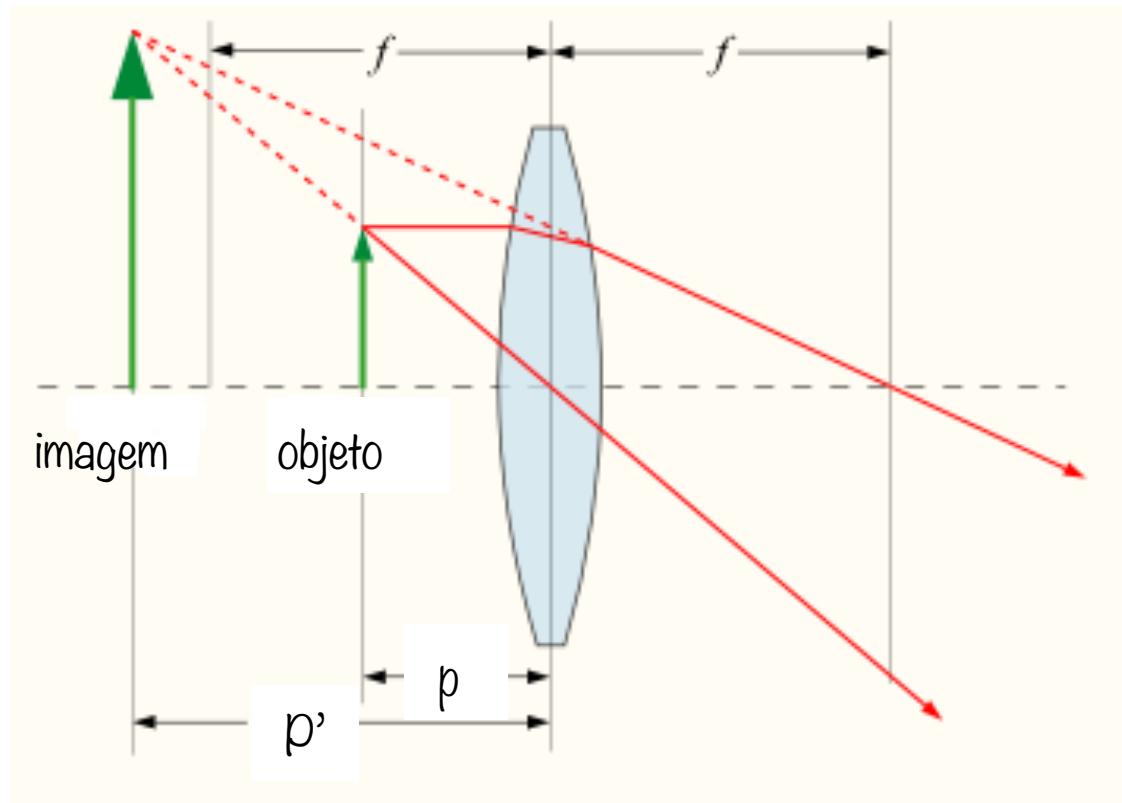

# Equação das lentes

# Equação das lentes

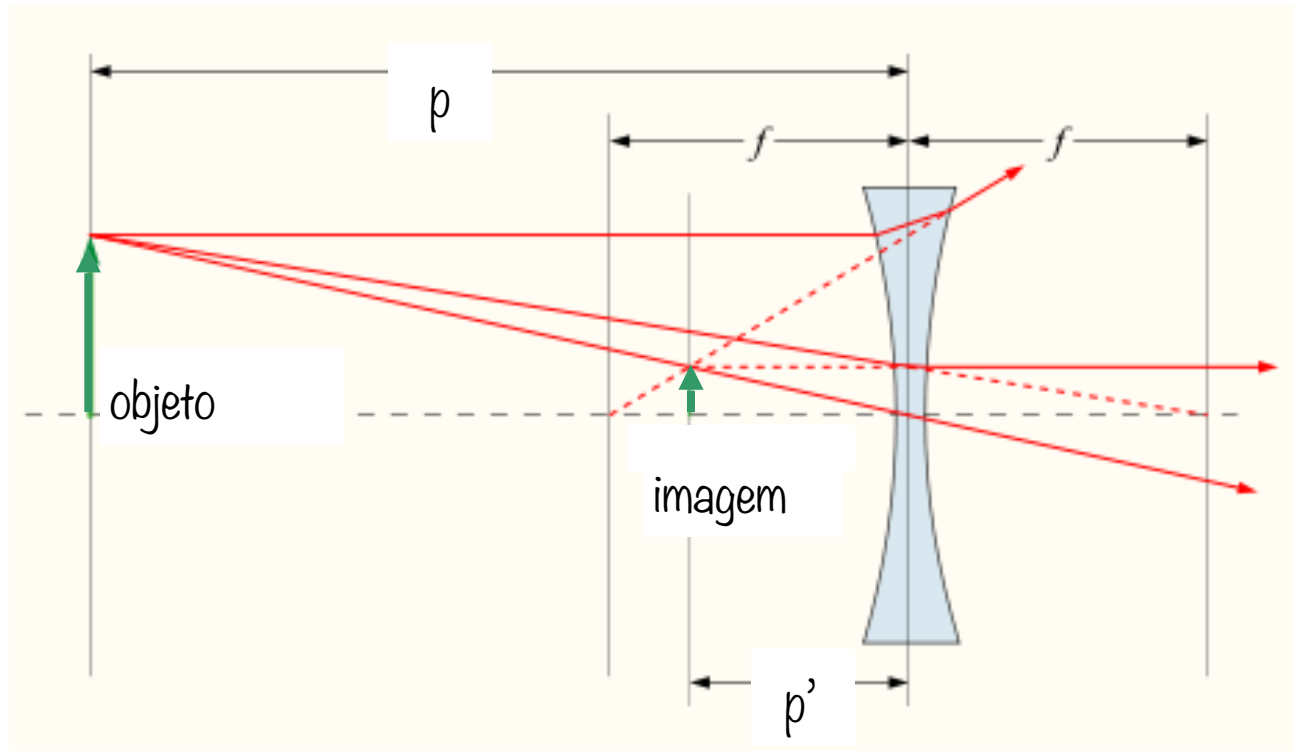
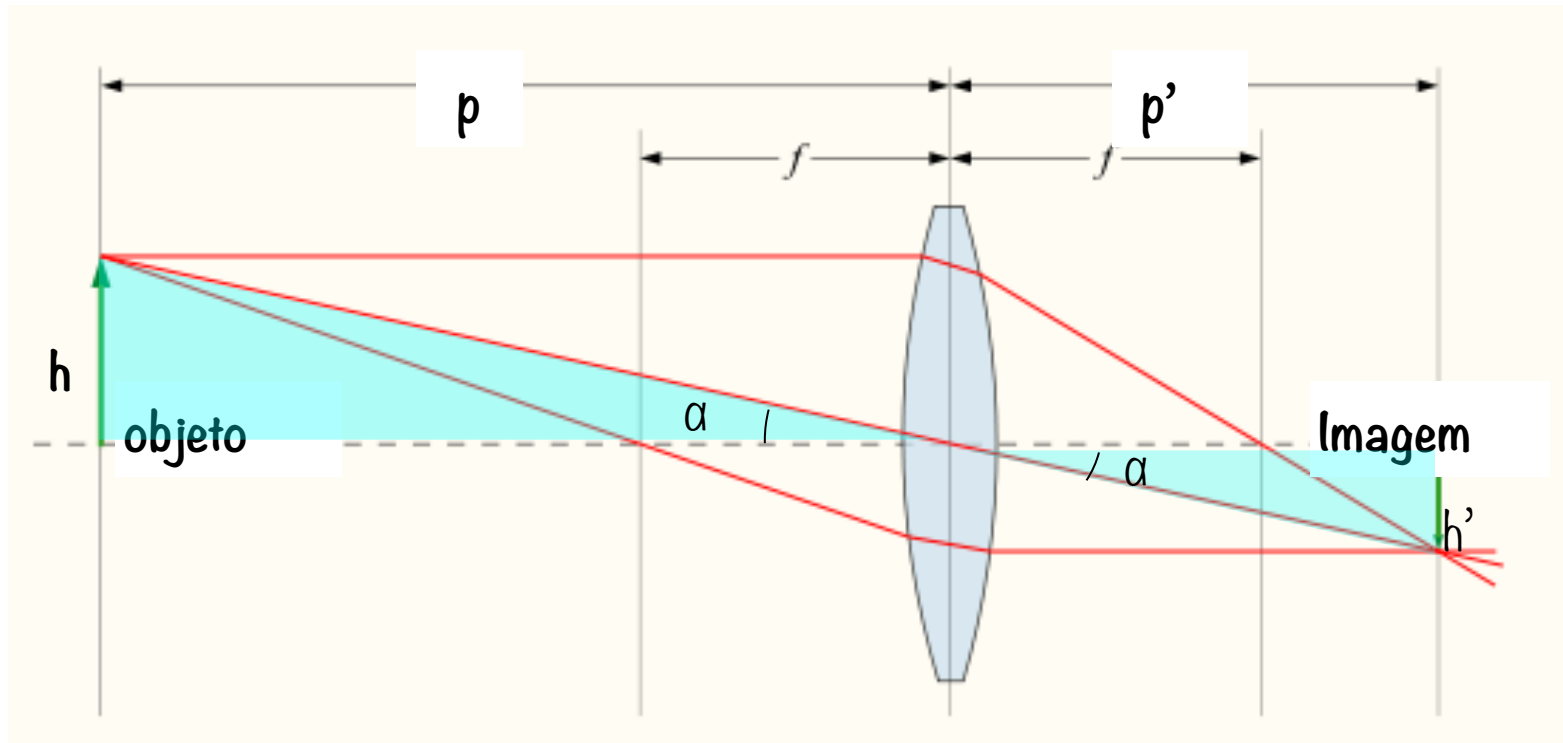

$$\operatorname{tg}\alpha = \frac{h}{p} = \frac{h'}{p'}$$

# Equação das lentes

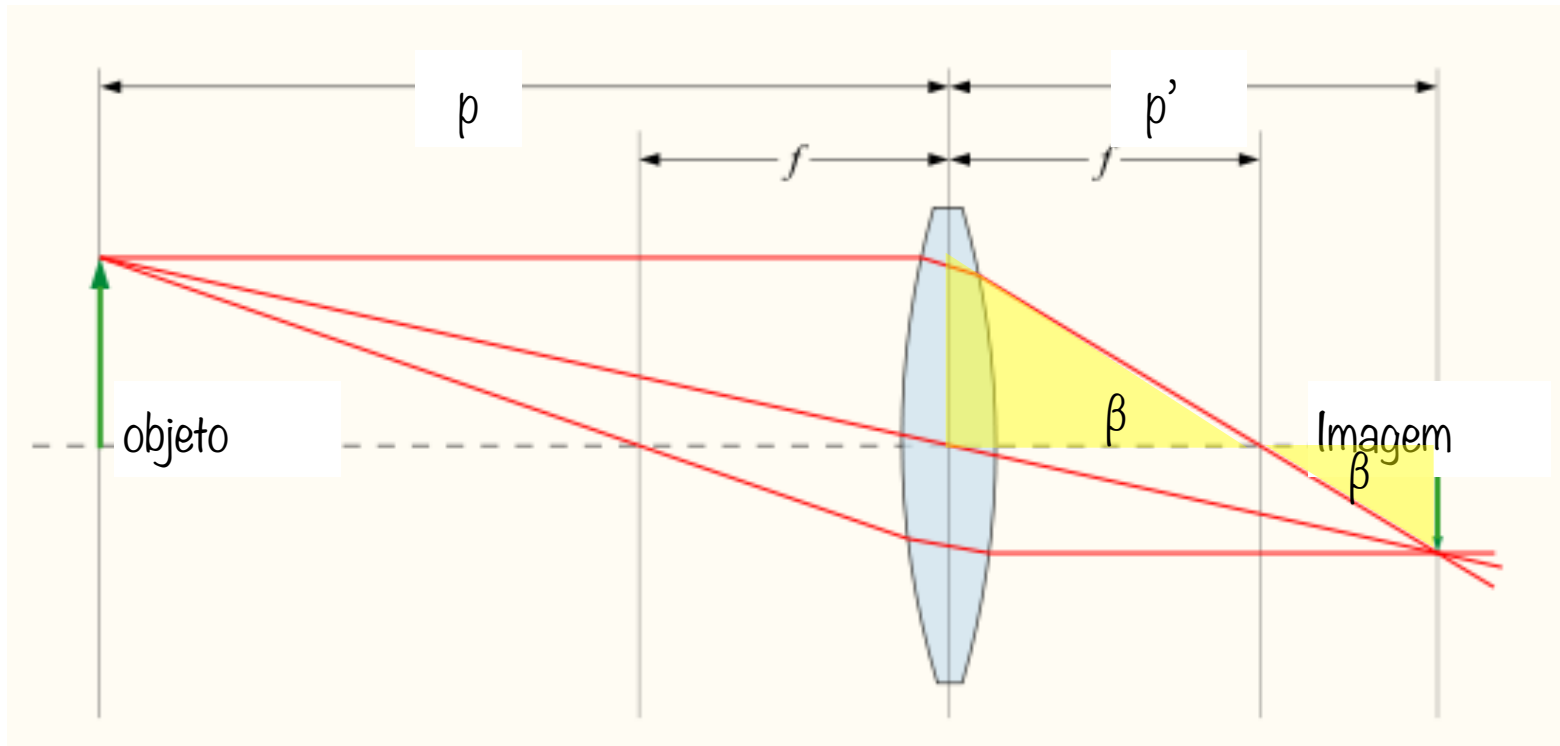

$$\operatorname{tg}\alpha = \frac{h}{p} = \frac{h'}{p'}$$

$$\operatorname{tg}\beta = \frac{h}{f} = \frac{h'}{p'-f}$$

# Equação das lentes

$$\operatorname{tg}\alpha = \frac{h}{p} = \frac{h'}{p'} \quad \operatorname{tg}\beta = \frac{h}{f} = \frac{h'}{p'-f}$$

$$\frac{h}{h'} = \frac{p}{p'} = \frac{f}{p'-f}$$

$$p(p'-f) = p'f \Rightarrow pp' - pf = p'f$$

$$pp' = f(p'+p) \Rightarrow \frac{1}{f} = \frac{(p'+p)}{pp'}$$

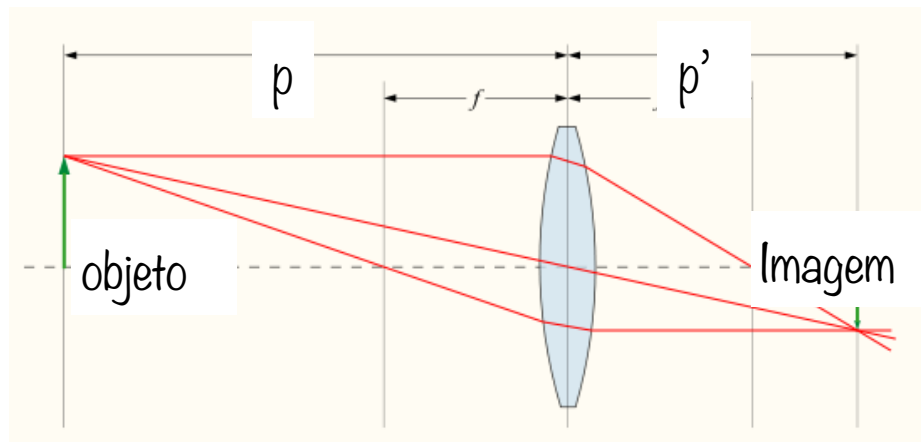

Equação das lentes finas

$$\frac{1}{f} = \frac{1}{p} + \frac{1}{p'}$$

Aumento transversal

$$M = \frac{h'}{h} = -\frac{p'}{p}$$

$p'$  positivo - imagem real

$M$  negativo - imagem invertida

$p'$  negativo - imagem virtual

$M$  positivo - imagem direita

# Equação dos fabricantes de lentes

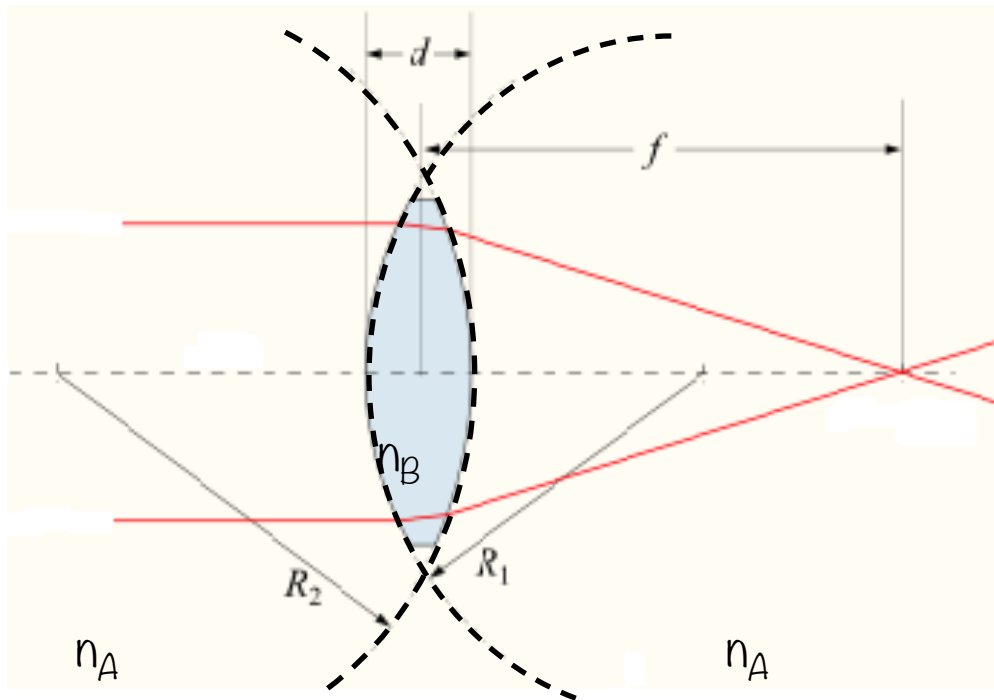

Duas superfícies esféricas de raios  $R_1$  e  $R_2$

Equação do diopetro simples

Superfície 1:

$$\frac{n_A}{p_1} + \frac{n_B}{p_1'} = \frac{n_B - n_A}{R_1}$$

Superfície 2:

$$\frac{n_B}{p_2} + \frac{n_A}{p_2'} = \frac{n_A - n_B}{R_2}$$

A imagem produzida pela 1ª Superfície será o objeto para a segunda superfície. Porém se  $p_1 < 0$ , essa imagem será um objeto virtual para a superfície 2. Desprezando-se espessura da lente ( $d=0$ ) temos :

$$p_2 = -p_1'$$

Substituindo nas equações e somando as duas equações:

## Equação dos fabricantes de lentes

$$\frac{n_A}{p_1} + \frac{n_B}{p_1'} = \frac{n_B - n_A}{R_1}$$

+

$$-\frac{n_B}{p_1'} + \frac{n_A}{p_2'} = \frac{n_A - n_B}{R_2}$$

---



$$\frac{n_A}{p_1} + \frac{n_B}{p_1'} - \frac{n_B}{p_1'} + \frac{n_A}{p_2'} = \frac{n_B - n_A}{R_1} + \frac{n_A - n_B}{R_2}$$



$$\frac{n_A}{p_1} + \frac{n_A}{p_2'} = (n_B - n_A) \left( \frac{1}{R_1} - \frac{1}{R_2} \right)$$

$n_A$  = índice de refração do meio no qual se encontra a lente

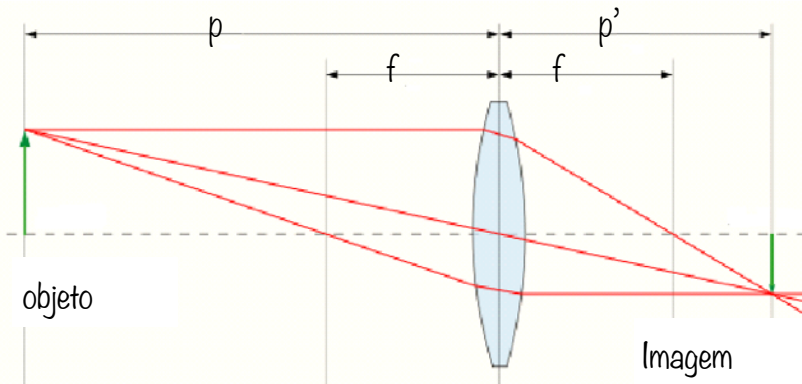
$n_B$  = índice de refração do material da lente,



Renomeando:  $p_1 = p$  e  $p_2' = p'$



$$\frac{1}{p} + \frac{1}{p'} = \left( \frac{n_B}{n_A} - 1 \right) \left( \frac{1}{R_1} - \frac{1}{R_2} \right)$$

Combinando com a equação das lentes

$$\frac{1}{p} + \frac{1}{p'} = \left( \frac{n_B}{n_A} - 1 \right) \left( \frac{1}{R_1} - \frac{1}{R_2} \right)$$

$$\frac{1}{f} = \frac{1}{p} + \frac{1}{p'}$$

**Equação dos fabricantes de lentes**

$$\frac{1}{f} = \left( \frac{n_B}{n_A} - 1 \right) \left( \frac{1}{R_1} - \frac{1}{R_2} \right)$$

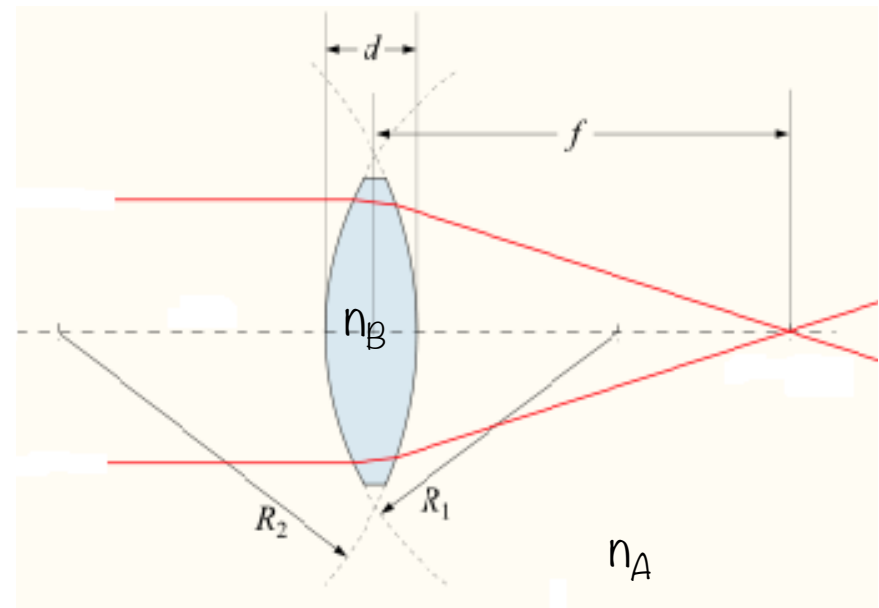

$n_A$  = índice de refração do meio no qual está imersa a lente

$n_B$  = índice de refração do material do qual a lente é feita



## Equação dos fabricantes de lentes

$$\frac{1}{f} = \left( \frac{n_B}{n_A} - 1 \right) \left( \frac{1}{R_1} - \frac{1}{R_2} \right)$$

Potência de uma lente  $P=1/f$

Com  $f$  medido em metros,

$P$  é dado em  $m^{-1}$  = dioptrias

Exemplo:

$f=-200\text{cm}=-0,2\text{m} \rightarrow P=-5$  dioptrias

$f=500\text{cm}=0,5\text{m} \rightarrow P=2$  dioptrias

$f=2\text{m} \rightarrow P=0,5$  dioptrias

O oftalmologista prescreve uma lente em graus, que é o mesmo que dioptria.

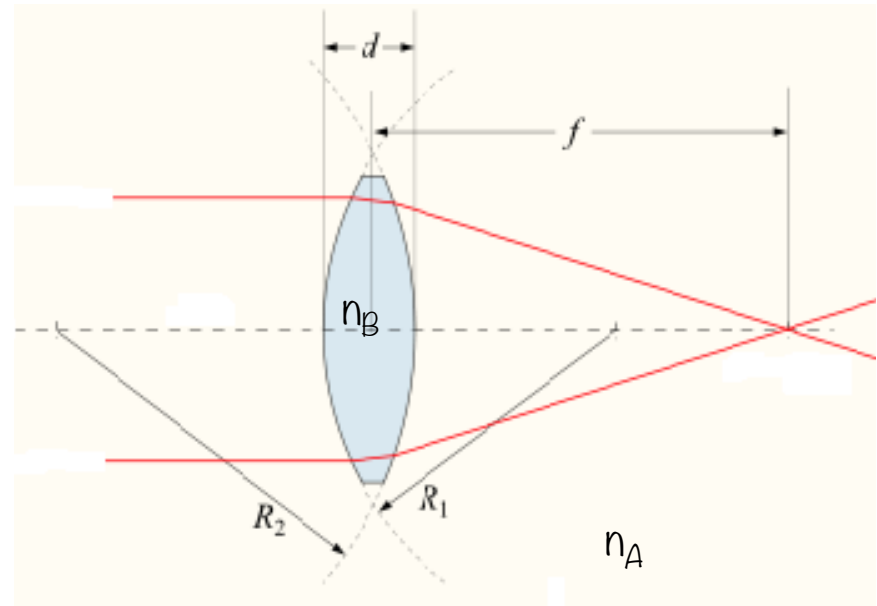

# Aplicações: Equação das lentes finas e traçado de raios

# Exemplo 1

Um objeto com altura igual a  $8,0\text{cm}$  é colocado a  $12,0\text{cm}$  à esquerda de uma lente convergente com distância focal de  $8,0\text{cm}$ . Uma segunda lente convergente com distância focal de  $6,0\text{cm}$  é colocada a  $36,0\text{cm}$  à direita da primeira lente. Ambas as lentes possuem o mesmo eixo ótico. Determine a posição, o tamanho e a orientação da imagem final produzida por essa combinação de lentes.

# Solução - método gráfico

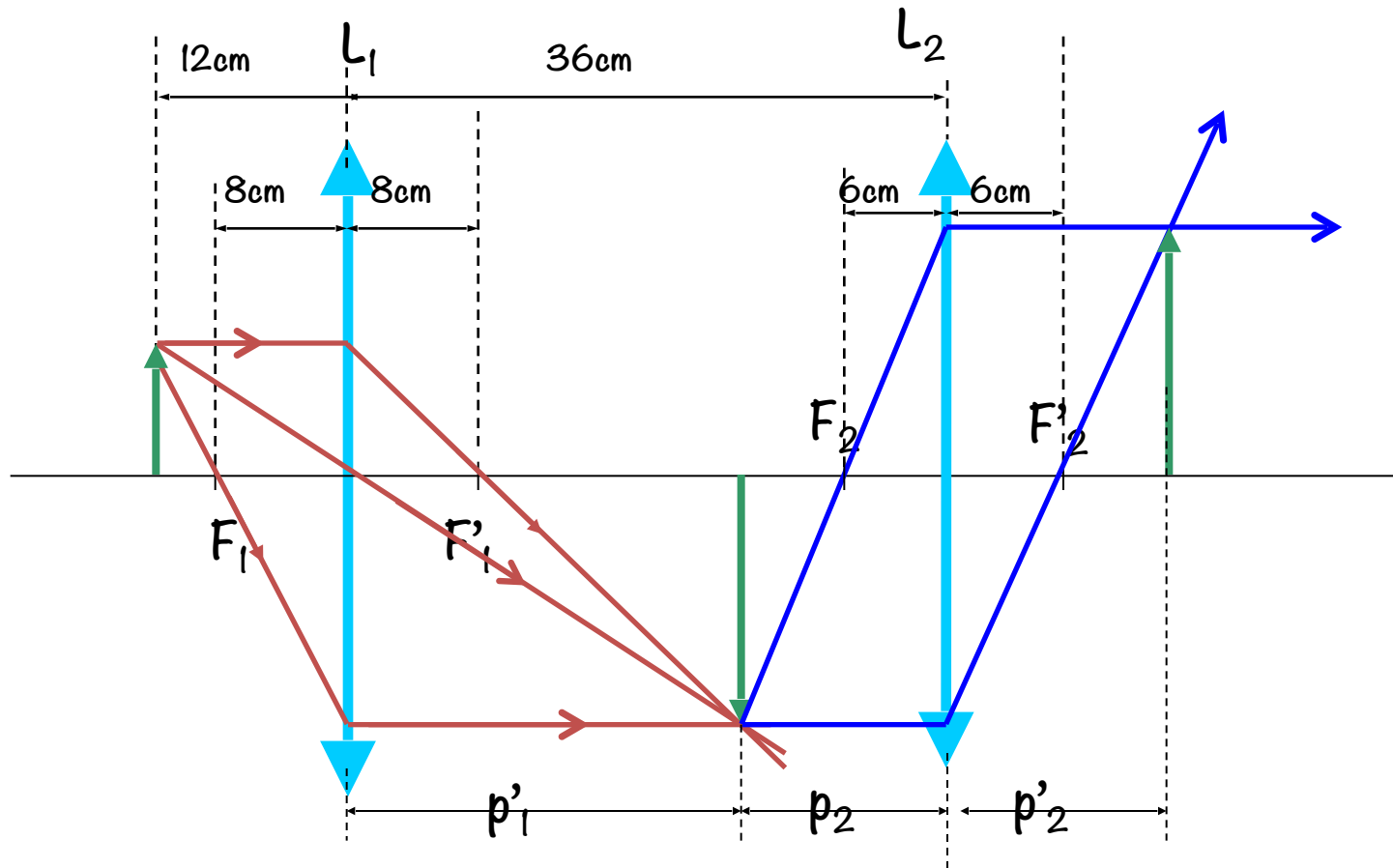

# Solução – equação das lentes

Lente 1

$$p_1 = 12,0\text{cm},$$

$$f_1 = 8,0\text{cm}$$

$$\frac{1}{p'_1} = \frac{1}{f_1} - \frac{1}{p_1} \Rightarrow \frac{1}{p'_1} = \frac{1}{8,0} - \frac{1}{12,0}$$

$$\frac{1}{p'_1} = \frac{3-2}{24} = \frac{1}{24} \Rightarrow p'_1 = 24,0\text{cm}$$

$$M_1 = -\frac{p'_1}{p_1} = -\frac{24,0\text{cm}}{12,0\text{cm}} = -2$$

$$h'_1 = -16\text{cm}$$

A primeira imagem se forma a 24cm a direita da primeira lente. Essa imagem é real e invertida, e tem 16cm de altura.

Lente 2:

$$p_2 = (36-24)\text{cm} = 12\text{cm}$$

$$f_2 = 6,0\text{cm}$$

$$\frac{1}{p'_2} = \frac{1}{f_2} - \frac{1}{p_2} \Rightarrow \frac{1}{p'_2} = \frac{1}{6,0} - \frac{1}{12,0}$$

$$\frac{1}{p'_2} = \frac{2-1}{12} = \frac{1}{12} \Rightarrow p'_2 = 12,0\text{cm}$$

$$M_2 = -\frac{p'_2}{p_2} = -\frac{12,0\text{cm}}{12,0\text{cm}} = -1$$

$$h'_2 = -1(-16\text{cm}) = 16\text{cm}$$

A segunda imagem se forma a 12cm a direita da segunda lente.

Essa imagem é real e há uma nova inversão.

Portanto a imagem final tem a mesma orientação que o objeto, e a altura final é de 16cm

# Exemplo 2

- Na situação anterior, a segunda lente é deslocada e a separação entre as lentes passa a ser de 12,0cm. Para essa nova configuração determine a posição, o tamanho e a orientação da imagem final produzida pela combinação das duas lentes.

# Solução – método gráfico

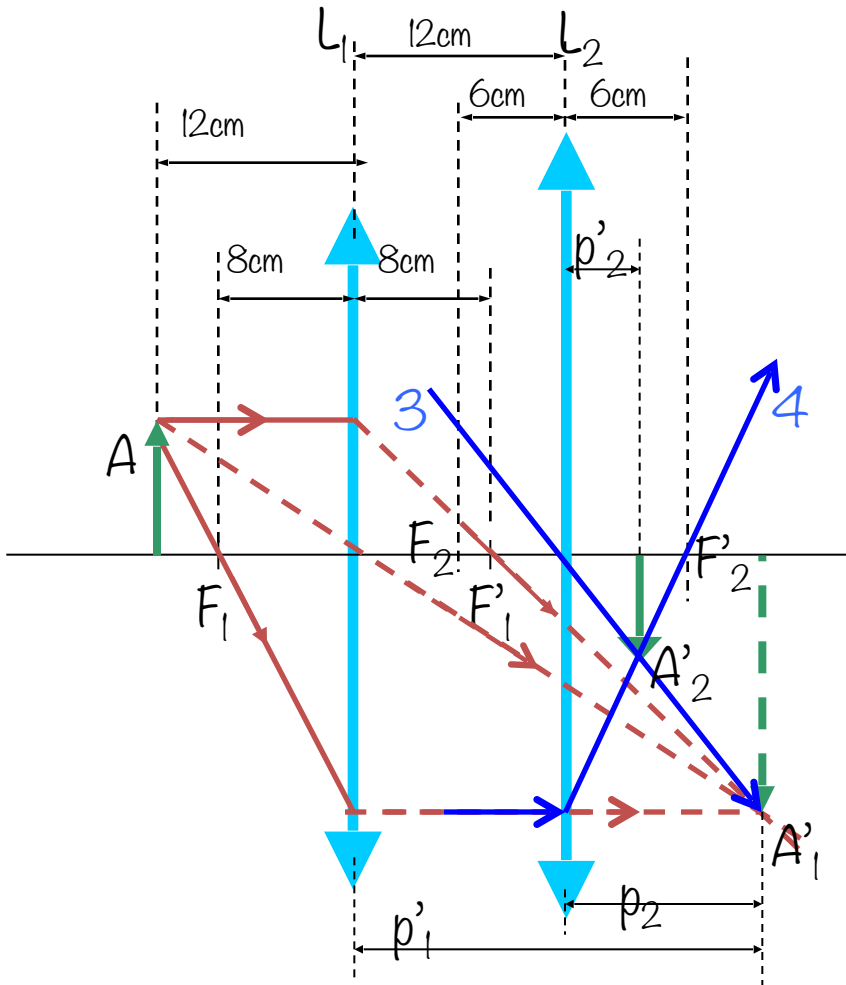

O raio 3 é um raio que atravessa a lente 2, diretamente no centro sem ser desviado e passa pelo objeto

O raio 4, é um raio que atinge a lente 2, paralelo ao eixo principal e será refratado passando pelo foco  $F_2'$ .

Os pontos onde esses raios se interceptam são pontos conjugados ( $A_1'$  e  $A_2'$ )

# Solução – equação das lentes

Para a lente 2; o objeto é virtual, portanto, temos  $p_2 = -12\text{cm}$ , e o foco da lente é igual  $6\text{cm}$ .

$$\frac{1}{p'_2} = \frac{1}{f_2} - \frac{1}{p_2} \Rightarrow \frac{1}{p'_2} = \frac{1}{6,0} - \frac{1}{(-12,0)}$$

$$\frac{1}{p'_2} = \frac{1}{6} + \frac{1}{12} = \frac{2+1}{12} = \frac{3}{12} \Rightarrow p'_2 = 4,0\text{cm}$$

$$M_2 = -\frac{p'_2}{p_2} = -\frac{4,0\text{cm}}{(-12,0\text{cm})} = \frac{1}{3}$$

$$M_2 = 0,33 \Rightarrow h'_2 = 0,33x(-16\text{cm}) = -5,3\text{cm}$$

A segunda lente não inverte a imagem.

A imagem final está a  $4,0\text{cm}$  a direita da segunda lente, é invertida em relação ao objeto, e tem altura igual a  $5,3\text{cm}$ .



# Exercício proposto

Em um quarto escuro uma vela acesa está colocada a 1,5m de uma parede branca. Uma lente, colocada entre a parede e a vela, forma uma imagem invertida e ampliada. Quando a lente é deslocada de 90cm, para perto da parede, forma-se outra imagem da vela. Achar

- (a) as duas distâncias do objeto à lente que correspondem às imagens formadas e
- (b) a distância focal da lente.
- (c) Caracterizar a segunda imagem.

# Aplicações: Equação dos fabricantes de lentes

# Exemplo 1

Calcule a distância focal de uma lente plano convexa de vidro, onde o raio da superfície curva é igual a 50cm, e o vidro tem índice de refração igual a 1,5.

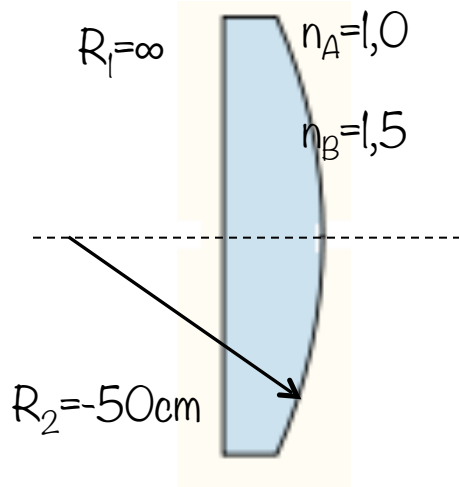

O raio  $R_1$  é infinito e o raio  $R_2$  é negativo;  $R_2 = -50\text{cm}$

$$\frac{1}{f} = \left( \frac{1,5}{1,0} - 1 \right) \left( \frac{1}{\infty} - \frac{1}{-50} \right)$$

$$\frac{1}{f} = \frac{0,5}{50} = \frac{1}{100}$$

$f = 100\text{ cm } (f > 0)$ ,  
lente convergente

# Exemplo 2

A distância focal da lente muda se a lente for invertida?

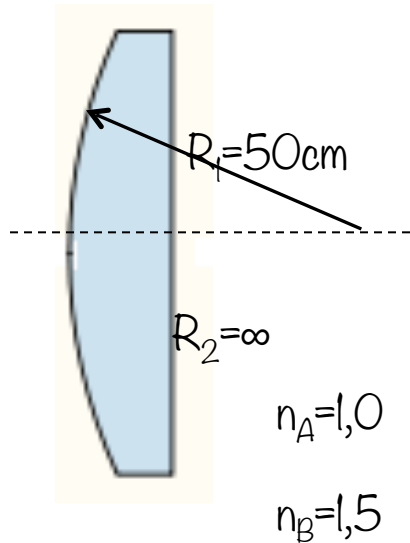

O raio  $R_1$  é positivo;  $R_1 = 50\text{cm}$  e o raio  $R_2$  é infinito

$$\frac{1}{f} = \left( \frac{1,5}{1,0} - 1 \right) \left( \frac{1}{50} - \frac{1}{\infty} \right)$$

$$\frac{1}{f} = \frac{0,5}{50} = \frac{1}{100}$$

$$f = 100\text{cm} (f > 0),$$

lente convergente

**A distância focal da lente não é alterada!**

# Exemplo 3

Calcule a distância focal de uma lente plano côncava de vidro, onde o raio da superfície curva é igual a 50cm, e o vidro tem índice de refração igual a 1,5.

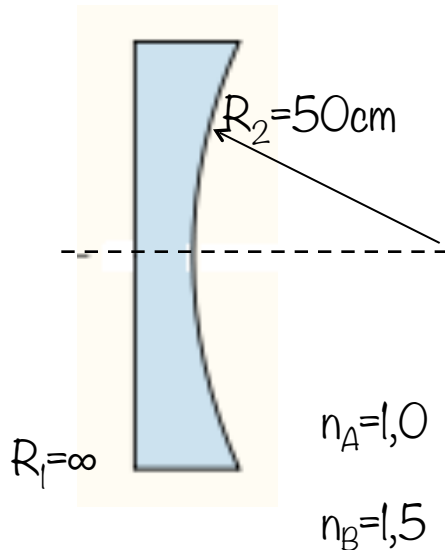

O raio  $R_1$  é infinito e o raio  $R_2$  é positivo;  $R_2 = 50\text{cm}$

$$\frac{1}{f} = \left( \frac{1,5}{1,0} - 1 \right) \left( \frac{1}{\infty} - \frac{1}{50} \right)$$

$$\frac{1}{f} = -\frac{0,5}{50} = -\frac{1}{100}$$

$f = -100\text{cm}$  ( $f < 0$ ), lente divergente

# Exemplo 4

Calcule a distância focal de uma lente biconvexa de vidro, onde os raios das superfícies curvas são iguais a 50cm, e o vidro tem índice de refração igual a 1,5.

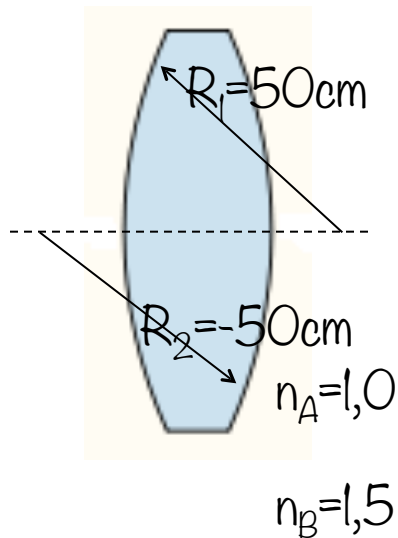

O raio  $R_1$  é positivo e o raio  $R_2$  é negativo;

$$R_1 = 50\text{cm} \text{ e } R_2 = -50\text{cm}$$

$$R_2 = -R_1$$

$$\frac{1}{f} = \left( \frac{n_B}{n_A} - 1 \right) \left( \frac{1}{R_1} - \frac{1}{-R_1} \right) = \left( \frac{n_B}{n_A} - 1 \right) \frac{2}{R_1}$$

$$\frac{1}{f} = \left( \frac{1,5}{1,0} - 1 \right) \frac{2}{50} = \frac{0,5 \times 2}{50} = \frac{1}{50}$$

$f = 50\text{cm}$  ( $f > 0$ ), lente convergente

O que acontece com a distância focal dessa lente se for colocada na água (aumenta/diminui / não muda)?

# Exemplo 5

Calcule a distância focal de uma lente bicôncava, como a mostrada na figura, com raio de 50cm em cada uma das superfícies e feita de vidro, cujo índice de refração é 1,5.

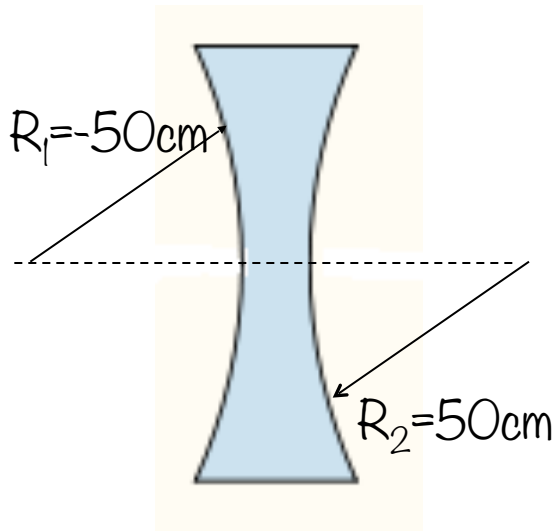

O raio  $R_1$  é negativo, e o raio  $R_2$  é positivo:

$$R_1 = -50\text{cm}, R_2 = 50\text{cm}$$

$$R_2 = -R_1$$

$$\frac{1}{f} = \left( \frac{n_B}{n_A} - 1 \right) \left( \frac{1}{R_1} - \frac{1}{-R_1} \right) = \left( \frac{n_B}{n_A} - 1 \right) \frac{2}{R_1}$$

$$\frac{1}{f} = \left( \frac{1,5}{1,0} - 1 \right) \frac{2}{-50} = \frac{0,5 \times 2}{-50} = -\frac{1}{50}$$

**$f = -50\text{cm}$  ( $f < 0$ ), lente divergente**

# Exercícios propostos

A face esquerda de uma lente biconvexa tem o raio de curvatura de 12cm e a face direita tem raio de curvatura de 18 cm. O índice de refração do vidro é 1,44.

(a) Calcular a distância focal da lente.

(b) Calcular a distância focal se os raios de curvatura das duas faces forem trocados um pelo outro.

Uma lente convexa “oca”, de paredes delgadas, está imersa na água. A lente oca tem  $R_1=20\text{cm}$  e  $R_2=30\text{cm}$ . Calcular a distância focal desta lente de “ar” imersa na água ( $n=1,33$ ).