

Dispositivos de Comando

Princípios de automação de sistemas elétricos

Giovanni Manassero Junior

Depto. de Engenharia de Energia e Automação Elétricas
Escola Politécnica da USP

31 de março de 2014

Automação de sistemas

Introdução

- A automação consiste no uso de sistemas e de tecnologias de informação para reduzir a utilização de mão de obra na produção de bens e serviços;
- No escopo da industrialização, a automação é um passo avante à mecanização;
- A mecanização consiste na substituição da mão de obra humana e/ou animal pelo uso de dispositivos mecânicos.

Automação de sistemas

Mecanização x Automação

- A tabela a seguir apresenta uma comparação simples entre o conceito de mecanização e o conceito de automação;
- Vale ressaltar que nos processos automatizados, há sempre um operador que supervisiona o sistema de automação.

Ação	Mecanização	Automação
Operação	O operador acompanha e realiza parte do processo	O sistema realiza e controla o processo
Escopo	Não há repasse das atividades intelectuais para o sistema	Parte das atividades intelectuais é repassada ao sistema
Qualidade	É de responsabilidade do operador	O sistema calcula a atividade corretiva mais apropriada

Automação de sistemas

Rudimentos de automação

- Atualmente, a fonte primária de energia da grande maioria dos sistemas produtivos industriais utiliza é a energia elétrica;
- A figura ilustra rudimentos de um sistema de automação, de forma genérica.

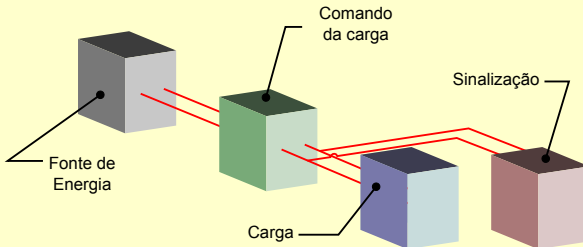

Rudimentos de automação

Acionamento e sinalização

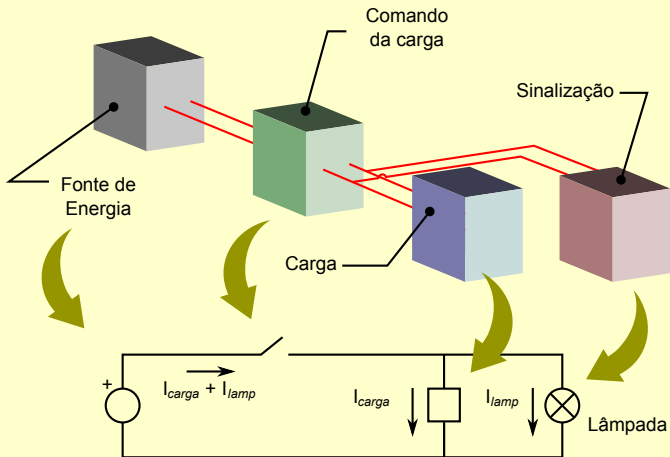

Acionamento e sinalização

É possível efetuar o acionamento à distância?

- Uma das formas que poderia ser empregada para o acionamento a distância está ilustrada na figura;
- No entanto, essa forma possui desvantagens (longos circuitos para acionamento, confiabilidade, manutenção, etc.).

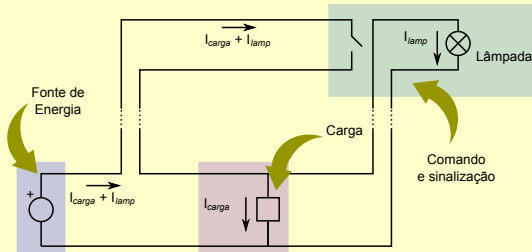

Acionamento à distância

Chaves comandadas à distância?

- Uma das formas de solucionar as desvantagens da abordagem anterior, é dotar as chaves de acionamento à distância

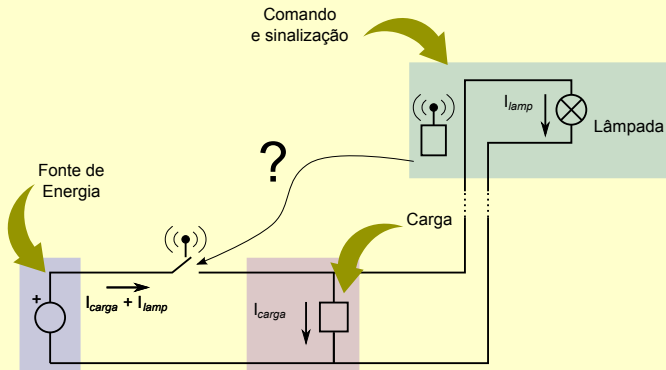

Contator (Chave magnética)

Aspectos construtivos



Diagrama e princípio de funcionamento

Chave magnética

Princípio de funcionamento

Circuitos elétricos

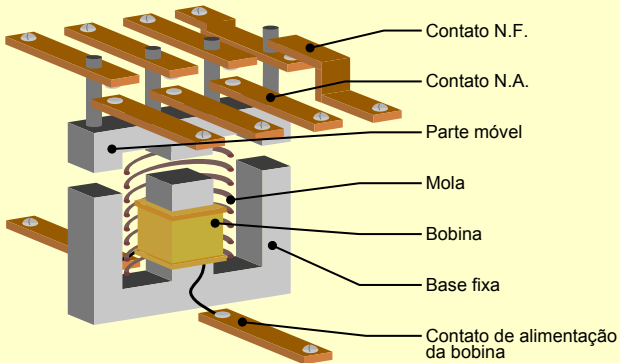
Tipos de circuitos

- Quando a automação é efetuada por meio de contatores, usualmente dividem-se os circuitos elétricos em:
 - Fontes: responsáveis pela alimentação da carga e, normalmente, são monofásicas ou trifásicas;
 - Cargas: dispositivos elétricos utilizados nas instalações e, normalmente, são monofásicas ou trifásicas;
 - Comando: responsáveis pela alimentação das cargas, a partir das fontes existentes;
 - Sinalização: dispositivos que indicam o estado de operação das cargas e, normalmente são lâmpadas de sinalização, alarmes, etc.

Circuitos elétricos

Tipos de circuitos

- Os elementos de comando e sinalização normalmente consomem potência bastante reduzida, quando comparados com as cargas;

Ação	Sistema	Potência
Fonte	monofásica e/ou trifásica	elevada
Comando	monofásico	baixa
Sinalização	monofásico	baixa

- Os contatos que conectam a fonte à carga são denominados contatos principais, os demais são denominados contatos auxiliares.

Acionamento de cargas

Chave magnética

Acionamento de cargas

Diagramas esquemáticos

Normatização

- As normas empregadas para a representação dos elementos de automação são:
 - IEC 60617:2001 - Graphical Symbols for Diagrams (International Electrotechnical Commission);
 - IEEE Std 315-1975 (Reaffirmed 1993) - Standard Reference Designations for Electrical and Electronics Parts and Equipments;
 - ABNT 12523:1992 - Símbolos gráficos de equipamentos de manobra e controle e de dispositivos de proteção (Cancelada em 08/11/2012 e provavelmente substituída pela IEC60617).

Diagramas esquemáticos

IEC60617:2001 - Graphical Symbols for Diagrams

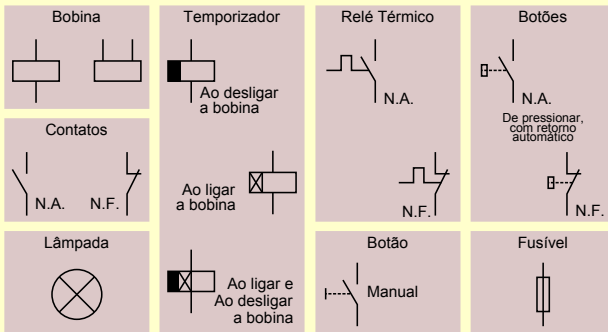

Normatização

Diagramas esquemáticos

Exemplo de aplicação

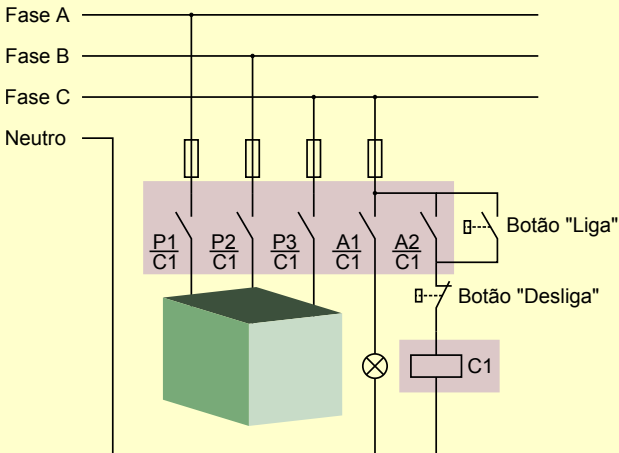

Separação entre circuitos

Potência, comando e sinalização

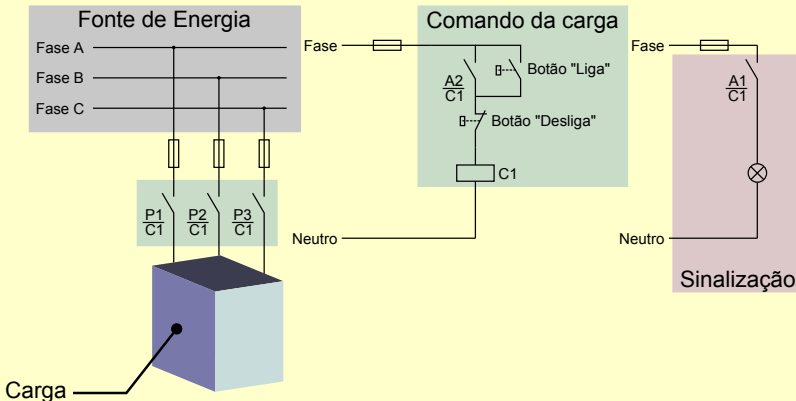

Dispositivo de proteção térmica

Aspectos construtivos

- O dispositivo de proteção térmica é um elemento, que é conectado em série com os contatos principais do contator;
- Além disso, esse elemento possui um contato normalmente fechado, que é conectado em série com a bobina do contator;
- Quando o dispositivo de proteção térmica percebe a presença de sobrecorrente, seu contato série abre, desenergizando a bobina do contator;

Dispositivo de proteção térmica

Aspectos construtivos

- O dispositivo convencional determina a presença de sobrecorrente por meio de pares bimetálicos que se aquecem quando da passagem de corrente acima da nominal;
- Normalmente não é possível religar esse dispositivo instantaneamente, nem remotamente.

- Funcionamento do relé térmico (Fonte: Revista "O Setor Elétrico", Edição 45, Out/2009)

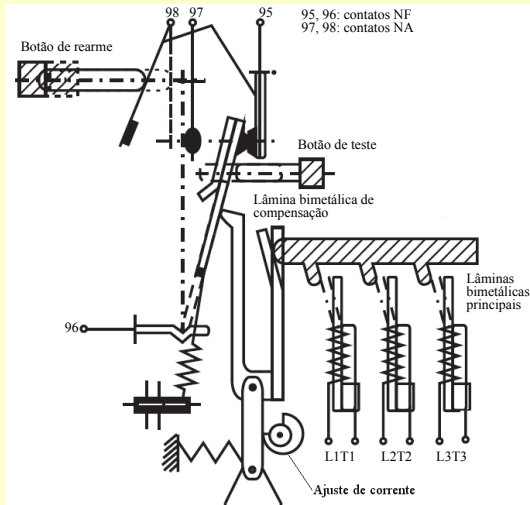

Exemplo de aplicação

Portão de garagem

- Deve-se comandar um motor para abertura e fechamento de um portão de garagem, a partir de quatro pontos distintos e considerando a seguinte lógica de funcionamento;
- Quando o portão estiver fechado e houver um acionamento para a sua abertura, ele deve abrir totalmente e o motor deve desligar quando isso ocorrer;
- Da mesma forma, quando o portão estiver aberto e houver um acionamento para o seu fechamento, ele deve fechar totalmente e o motor deve desligar quando isso ocorrer;

Exemplo de aplicação

Portão de garagem

- Quando a porta estiver abrindo, deve acender uma luz amarela nos pontos de comando;
- Quando a porta estiver fechando deve acender uma luz verde nos pontos de comando;
- Caso haja atuação do elemento térmico e o motor desligar, deve acender uma luz vermelha nos pontos de comando.

Portão de garagem

Exemplo de aplicação

Portão de garagem

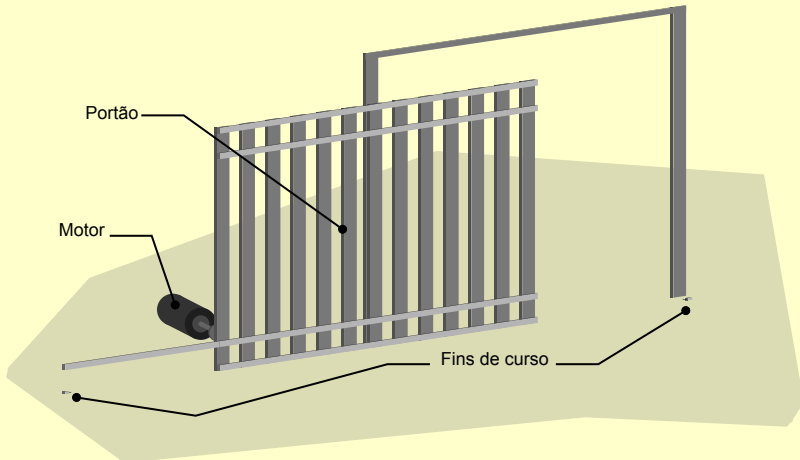

Portão de garagem

Circuito de força

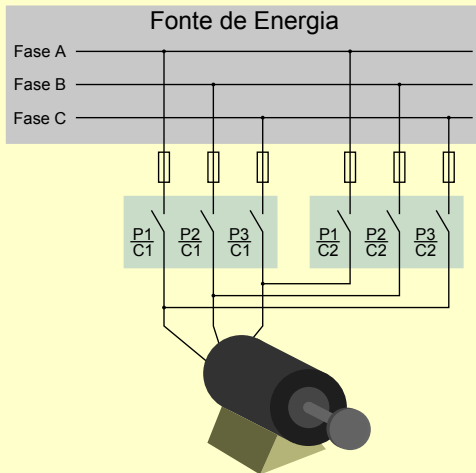

Portão de garagem

Circuitos de sinalização e comando

