



SEL 360 e 616

Princípios de Comunicação

Tania Regina Tronco
trtronco@gmail.com





Tipos de Modulação

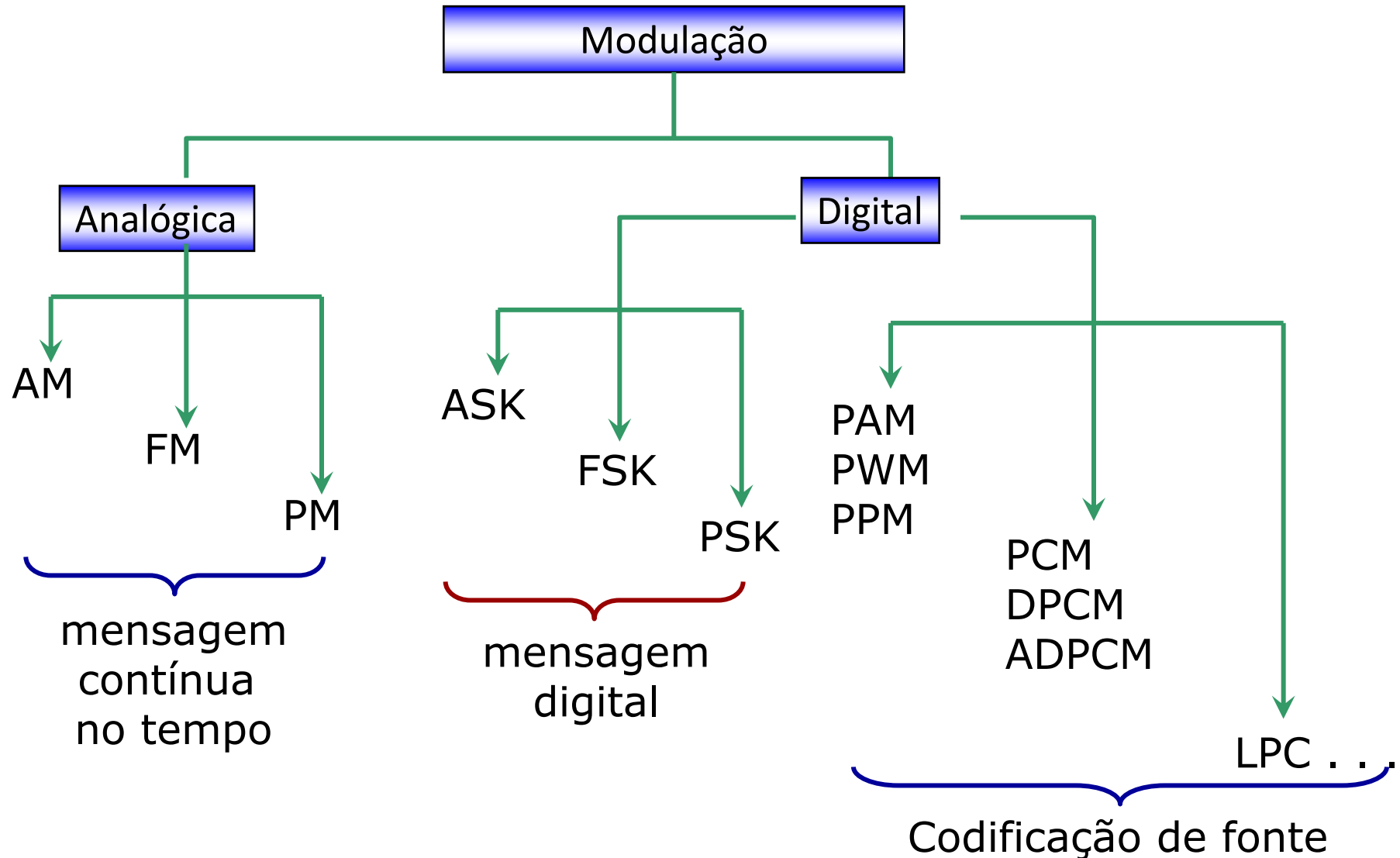



Modulação de Amplitude

Introdução

USP



Propriedades da Transformada de Fourier

- A transformada de Fourier é uma ferramenta para expressar uma função em termos de seus componentes exponenciais em várias frequências.
- Trabalhamos em dois domínios: tempo e frequência
- Vamos nos lembrar das equações que definem a transformada de Fourier

$$F(\omega) = \int_{-\infty}^{\infty} f(t) e^{-j\omega t} dt \quad f(t) = \frac{1}{2\pi} \int_{-\infty}^{\infty} F(\omega) e^{j\omega t} d\omega$$

- Notação:

$$f(t) \leftrightarrow F(\omega)$$



Exemplo: Transformada de Fourier do Cosseno

$$f(t) = A \cos(2\pi f_o t)$$

$$\begin{aligned} TF\{A \cos(2\pi f_o t)\} &= A \int_{-\infty}^{\infty} \cos(2\pi f_o t) e^{-i2\pi f t} dt \\ &= A \int_{-\infty}^{\infty} \frac{(e^{i2\pi f_o t} + e^{-i2\pi f_o t})}{2} e^{-i2\pi f t} dt = \\ A \int_{-\infty}^{\infty} \frac{(e^{-i2\pi(f-f_o)t} + e^{-i2\pi(f+f_o)t})}{2} dt &= \frac{A}{2} [\delta(f - f_o) + \delta(f + f_o)] \end{aligned}$$

- Utilizando a identidade de Euler:

$$\cos(\omega t) + j\text{sen}(\omega t) = e^{j\omega t} \rightarrow \cos(\omega t) = \frac{e^{j\omega t} + e^{-j\omega t}}{2}$$



Cosseno

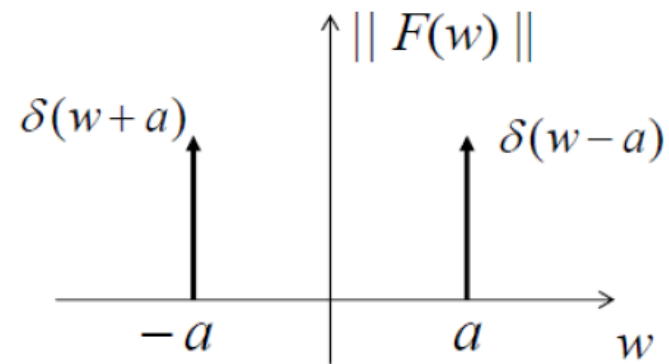
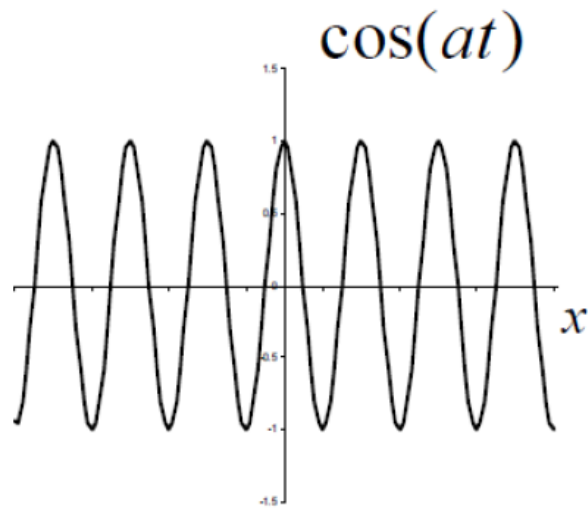

$$F(w) = \frac{1}{2} [\delta(w+a) + \delta(w-a)]$$



Propriedades da Transformada de Fourier

- Deslocamento na frequência

$$\text{Se } f(t) \leftrightarrow F(\omega)$$

$$\text{Então, } f(t)e^{j\omega_0 t} \leftrightarrow F(\omega - \omega_0)$$

Demonstração :

$$\mathcal{F}[f(t)e^{j\omega_0 t}] = \int_{-\infty}^{\infty} f(t)e^{j\omega_0 t} e^{-j\omega t} dt = \int_{-\infty}^{\infty} f(t)e^{-j(\omega - \omega_0)t} dt = F(\omega - \omega_0)$$



Propriedades da Transformada de Fourier

- Deslocamento na frequência

$$f(t)e^{j\omega_0 t} \leftrightarrow F(\omega - \omega_0)$$

Freqüentemente, nos sistemas de comunicação, deseja-se transladar o espectro de frequência. Essa translação é geralmente feita multiplicando-se um sinal $f(t)$ por um sinal senoidal. Esse processo é conhecido como modulação.

Observe que:

$$f(t) \cos \omega_0 t = \frac{1}{2} [f(t)e^{j\omega_0 t} + f(t)e^{-j\omega_0 t}]$$

$$f(t) \cos \omega_0 t \leftrightarrow \frac{1}{2} [F(\omega + \omega_0) + F(\omega - \omega_0)]$$



Modulação

Transmissão de sinais mensagens por um canal de comunicações passa faixa requer um deslocamento deste sinal para a faixa onde se encontra o canal.

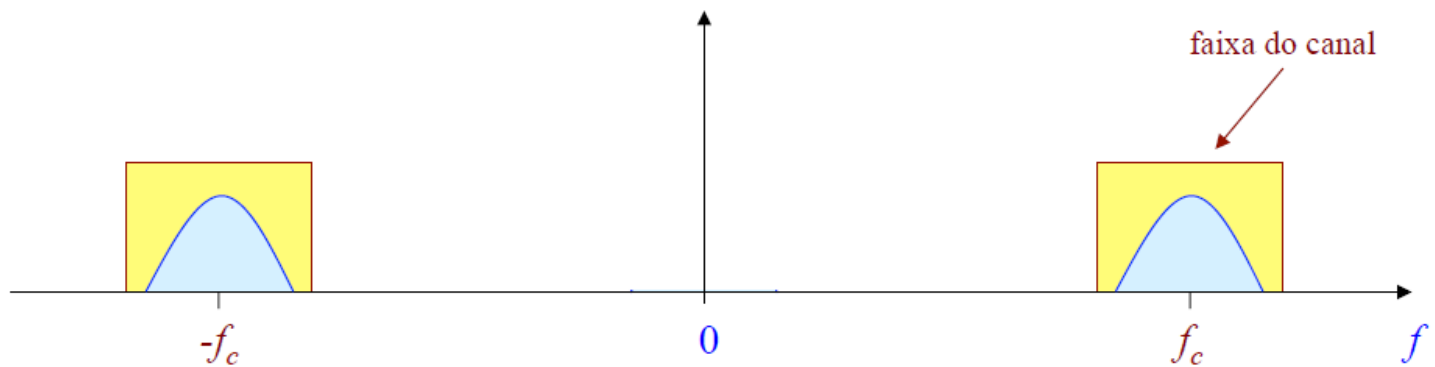

Tipos de modulação analógica:

- modulação de amplitude
- modulação angular



Modulação em Amplitude (AM)

Modulação de amplitude é definida como um processo no qual a amplitude da onda portadora $c(t)$ varia linearmente segundo o sinal mensagem $m(t)$.

Portadora: $c(t) = A_c \cos(2\pi f_c t)$

Forma padrão para uma onda modulada em amplitude:

$$s(t) = A_c [1 + k_a m(t)] \cos(2\pi f_c t)$$

k_a = sensibilidade do modulador

envoltória da onda AM: $a(t) = A_c |1 + k_a m(t)|$



Representação de um sinal AM

- A aparência de um sinal AM é ilustrada abaixo para um ciclo do sinal modulante. Ela é resultante da figura: que mostra a amplitude, que agora chamaremos de envoltória superior do sinal AM, dada por $A=A_c+K_a m(t)$. Analogamente, a envoltória inferior é dada por $-(A_c+K_a m(t))$.

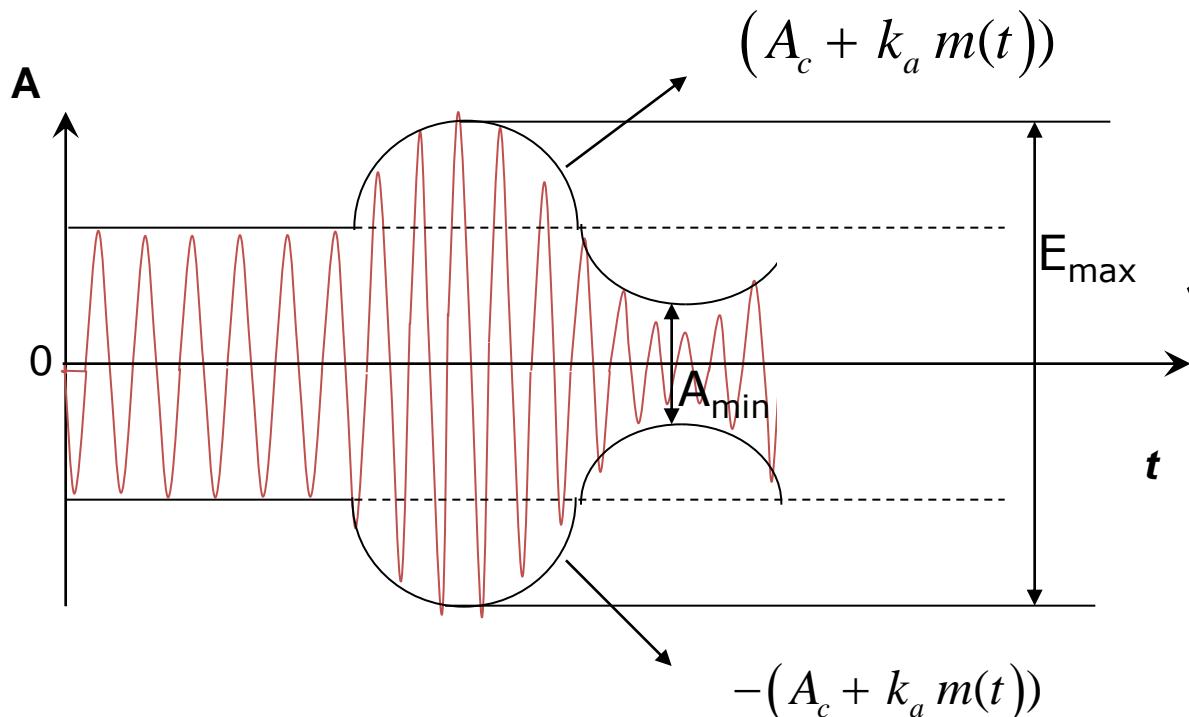

O sinal modulado estende-se entre 2 envoltórias limites e tem uma taxa de repetição igual à frequência da portadora.

Representação no domínio da frequência:

$$S(f) = \frac{A_c}{2} [\delta(f + f_c) + \delta(f - f_c)] + \frac{k_a A_c}{2} [M(f + f_c) + M(f - f_c)]$$

onde $M(f) \Leftrightarrow m(t)$ é o espectro do sinal mensagem passa-baixas limitado em faixa W .

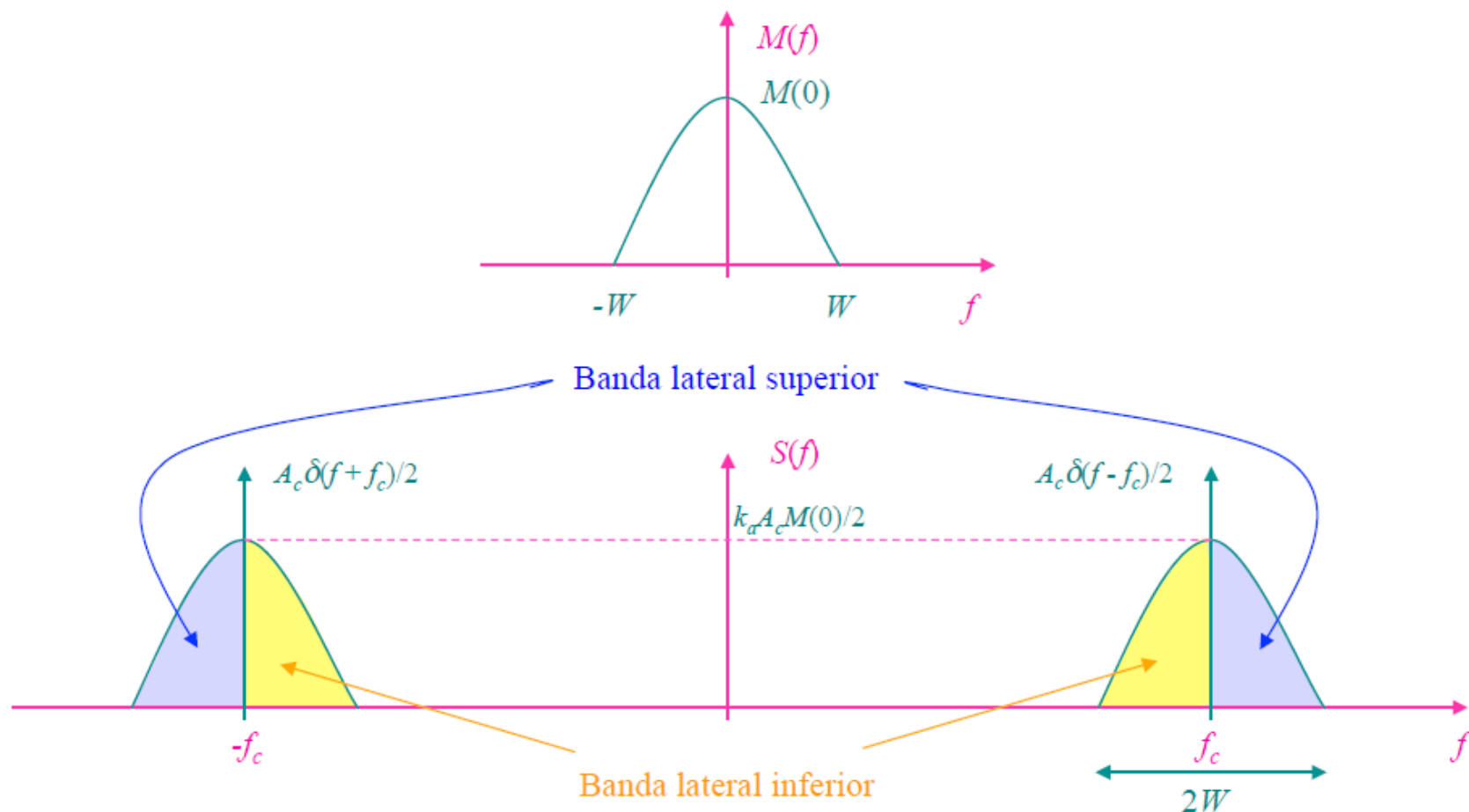



A condição de que $f_c > W$ garante a não sobreposição dos espectros da parte de frequências negativas sobre a parte das positivas.

Condição de $f_c < W$:

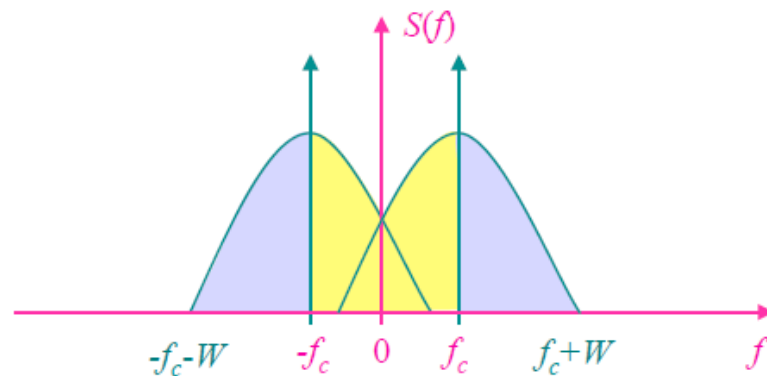



1º caso: $|k_a m(t)| \leq 1$ para todo t :

então, $1 + k_a m(t) \geq 0 \Rightarrow a(t) = A_c[1 + k_a m(t)]$ para todo t

2º caso: $|k_a m(t)| > 1$ para algum t :

Neste caso a portadora se torna sobremodulada, resultando em uma inversão de fase quando o fator $[1 + k_a m(t)]$ cruza o zero. Assim a onda modulada apresenta uma distorção na envoltória.

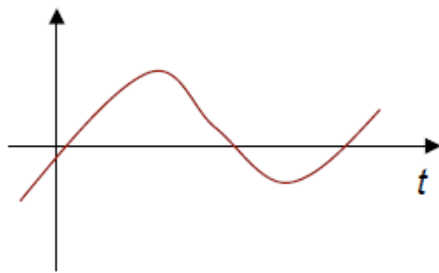

sinal mensagem

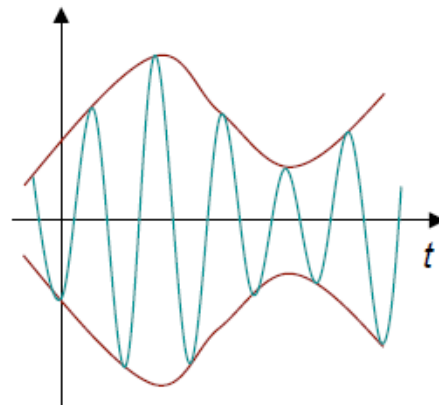

sinal modulado
1º caso

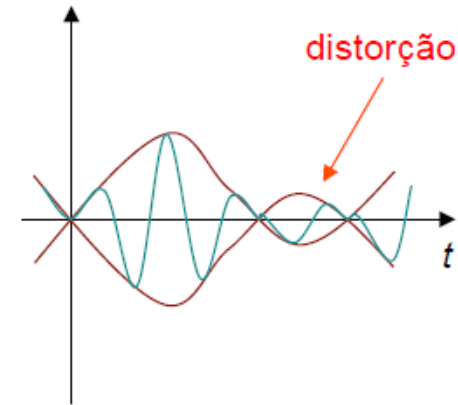

sinal modulado
2º caso



Exemplo: Modulação por um tom

sinal mensagem: $m(t) = A_m \cos(2\pi f_m t)$

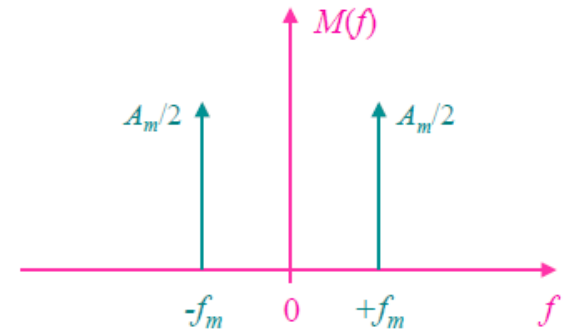

Sinal modulado: $s(t) = A_c [1 + k_a A_m \cos(2\pi f_m t)] \cos(2\pi f_c t)$

$$s(t) = A_c [1 + \mu \cos(2\pi f_m t)] \cos(2\pi f_c t)$$

$\mu = k_a A_m =$ índice de modulação ou porcentagem de modulação



Re-arranjando a expressão da modulação, temos:

$$s(t) = A_c \cos(2\pi f_c t) + \frac{1}{2} \mu A_c \cos[2\pi(f_c + f_m)t] + \frac{1}{2} \mu A_c \cos[2\pi(f_c - f_m)t]$$

Assim, o espectro da onda AM fica:

$$\begin{aligned} S(f) &= \frac{1}{2} A_c [\delta(f - f_c) + \delta(f + f_c)] \\ &+ \frac{1}{4} \mu A_c [\delta(f - f_c - f_m) + \delta(f + f_c + f_m)] \\ &+ \frac{1}{4} \mu A_c [\delta(f - f_c + f_m) + \delta(f + f_c - f_m)] \end{aligned}$$

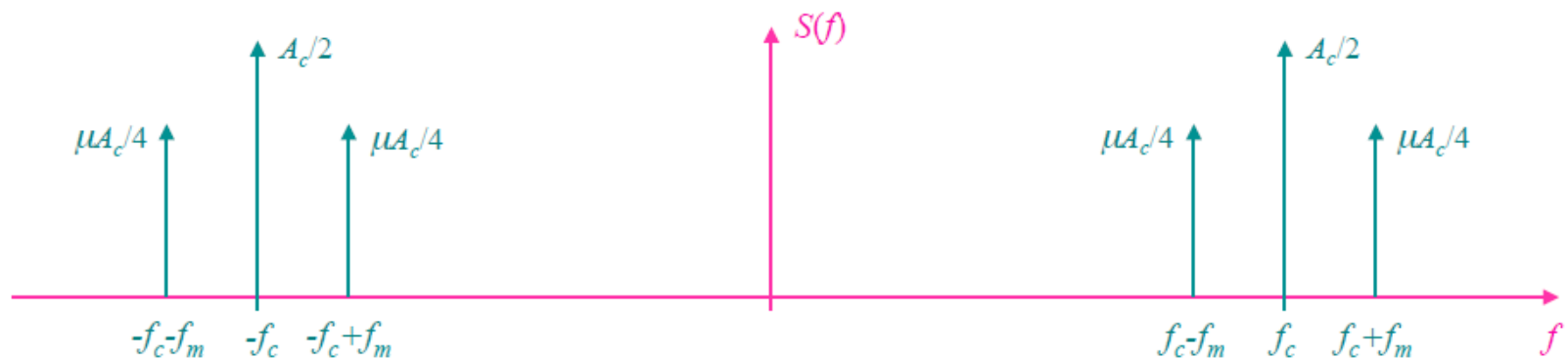



Exercício 1

- O circuito de sintonia de um oscilador, num transmissor AM, emprega uma bobina de $50\mu\text{H}$ e um capacitor de 1nF .
- Se a saída do oscilador é modulada por frequências de áudio que vão até 10kHz , qual a faixa de frequências ocupada pelas bandas laterais?



Solução Exercício 1

$$\begin{aligned}f_c &= \frac{1}{2\pi \sqrt{LC}} = \frac{1}{2\pi (5 \times 10^{-5} \times 1 \times 10^{-9})^{1/2}} \\ &= \frac{1}{2\pi (5 \times 10^{-14})^{1/2}} = \frac{1}{2\pi \sqrt{5} \times 10^{-7}} = 7,12 \times 10^5 \\ &= 712 \text{ kHz}\end{aligned}$$

- Como a frequência de modulação mais alta é 10 kHz, a faixa de frequência ocupada pelas bandas laterais irá se estender de 10 kHz acima a 10 kHz abaixo da portadora, portanto de 722 a 702 kHz.



Exercício 2

- A modulação em amplitude é produzida pelo sinal
 - $e_m(t) = 3 \cos(2\pi 10^3 t)$ Volts
- modulando a portadora
 - $e_c(t) = 10 \cos(2\pi 10^6 t)$ Volts.
- Determine
 - Equação do sinal AM
 - Espectro de frequências



Exercício 3

- Um sinal AM apresenta a seguinte equação:
 - $s(t) = 10\{1 + 0,5\cos 2000\pi t\}\cos 20000\pi t$ Volts
- Desenhe o espectro de frequências do sinal



Geração do sinal AM:

Modulador por lei quadrática:

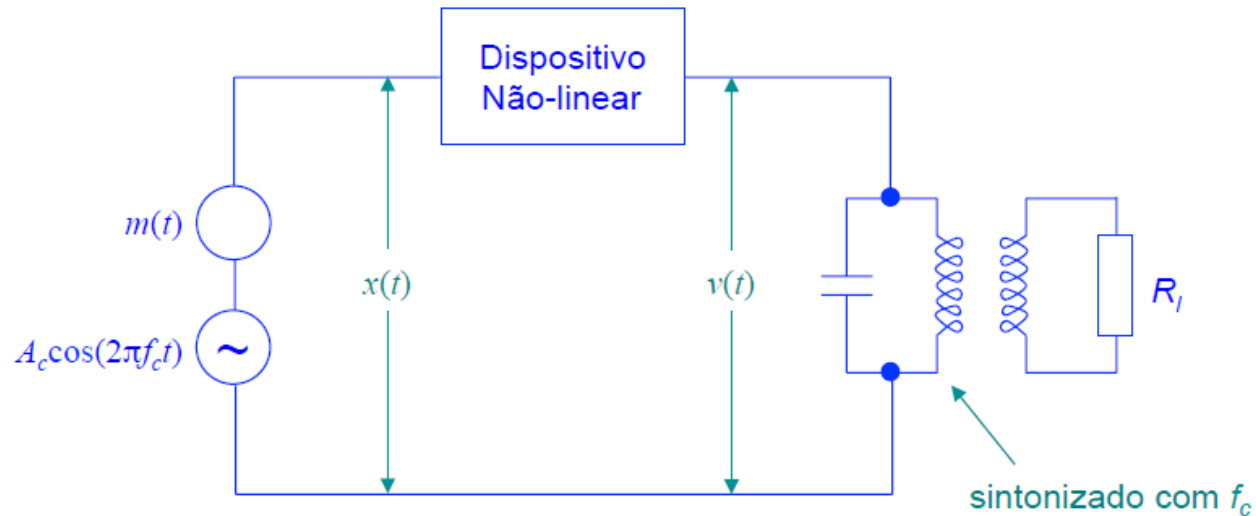

$$v(t) = a_1 x(t) + a_2 x^2(t)$$

$$v(t) = a_1 [A_c \cos(2\pi f_c t) + m(t)] + a_2 [A_c \cos(2\pi f_c t) + m(t)]^2$$

$$v(t) = \underbrace{a_1 A_c \left[1 + \frac{2a_2}{a_1} m(t) \right] \cos(2\pi f_c t)}_{\text{onda AM}} + \underbrace{a_1 m(t) + a_2 m^2(t) + a_2 A_c^2 \cos^2(2\pi f_c t)}_{\text{termos indesejados}}$$



Exemplo de Gerador de Onda AM

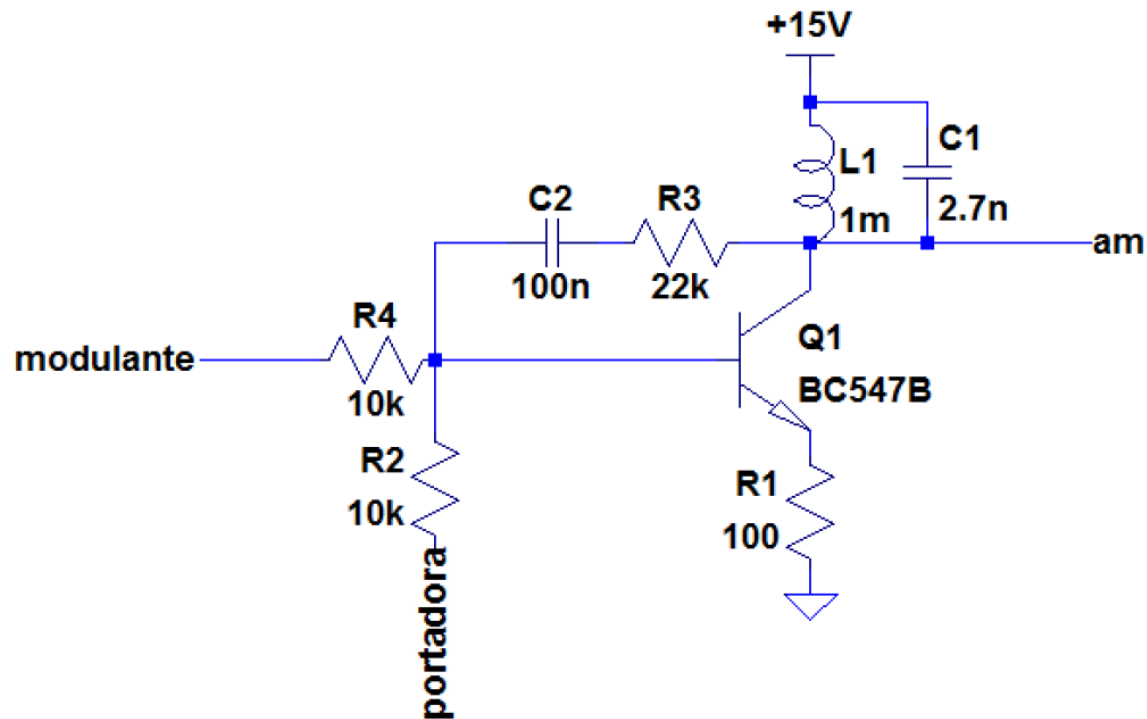

Demodulação de ondas AM:

a) Detector de lei quadrática:

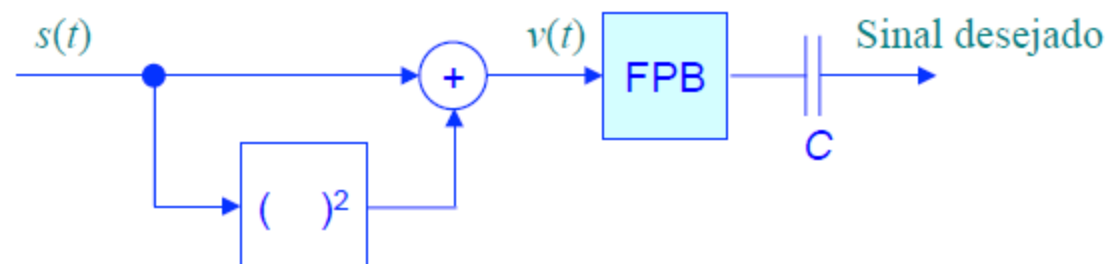

$s(t)$ é o sinal modulado na entrada do detector.

$$v(t) = a_1 s(t) + a_2 s^2(t)$$

$$= a_1 \left[A_c \left[1 + k_a m(t) \right] \cos(2\pi f_c t) \right] + a_2 \left[A_c \left[1 + k_a m(t) \right] \cos(2\pi f_c t) \right]^2$$

$$= a_1 A_c \left[1 + k_a m(t) \right] \cos(2\pi f_c t) + \frac{1}{2} a_2 A_c^2 \left[1 + 2k_a m(t) + k_a^2 m^2(t) \right] \left[1 + \cos(4\pi f_c t) \right]$$



$$v(t) = \underbrace{\frac{1}{2} a_2 A_c^2}_{\substack{\text{termo DC} \\ \text{eliminado} \\ \text{usando} \\ \text{1 capacitor}}} + \underbrace{a_2 A_c^2 k_a m(t)}_{\text{sinal desejado}} + \underbrace{\frac{1}{2} a_2 A_c^2 k_a^2 m^2(t)}_{\text{distorção}} + \underbrace{\text{termos indesejados}}_{\text{filtrados por FPB}}$$

A razão sinal desejado pela distorção é igual a $2/(k_a m(t))$. Então para que a distorção seja minimizada, esta razão deve ser grande, isto é $|k_a m(t)| \ll 1$ para todo t .



Trabalho 1

- 1. Desenvolva um código em Matlab (ou similar) para simular a modulação e a demodulação AM DSB de uma portadora de 1MHz com uma onda modulante de 10kHz. Utilize um índice de modulação de 60% e uma taxa de amostragem de 10 MHz.
- 2. Varie os índices de modulação e analise os resultados.