

Departamento de Engenharia Elétrica e de Computação

EESC-USP

SEL-415 Introdução à Organização de Computadores

**Aula Exercícios assembly 8051
2ª. Prova –Parte2**

Profa. Luiza Maria Romeiro Codá

Microcontrolador 8051

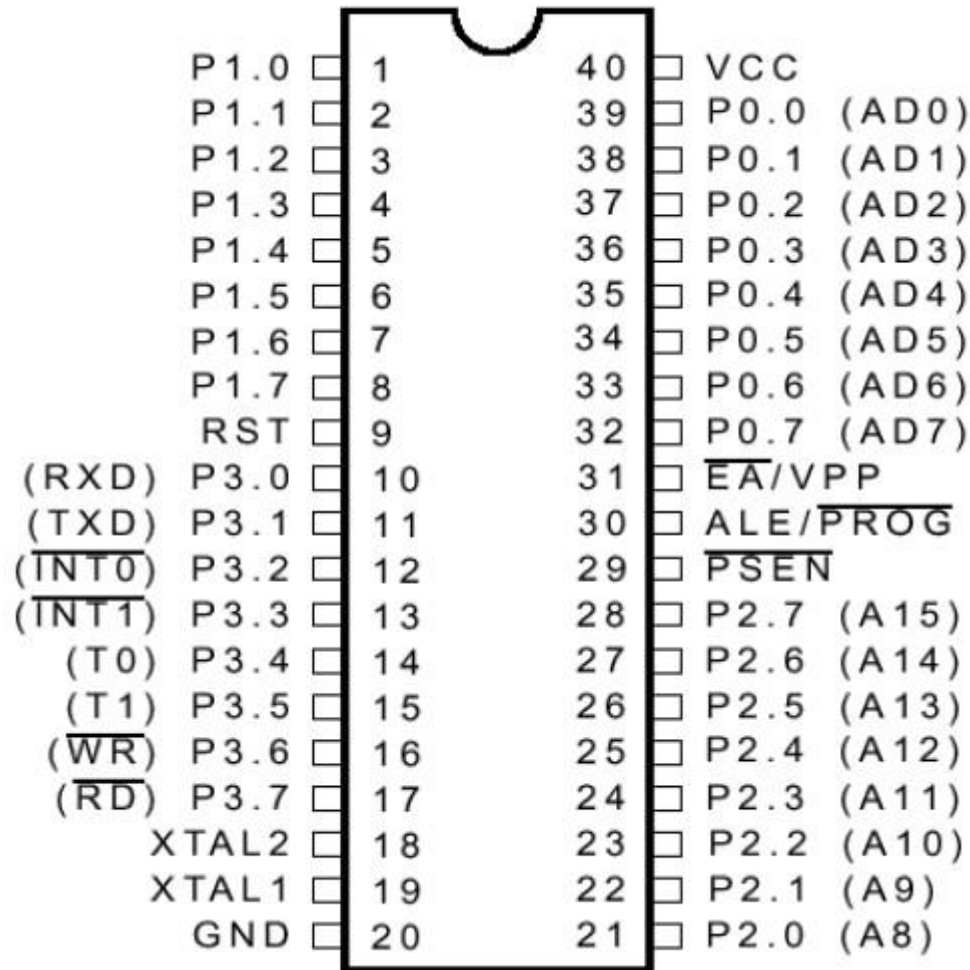

Microcontrolador 8051

descrição dos pinos

Pino	Nome	E/S	Função
32 a 39	P0.0 a P0.7	E/S	O Port 0 é uma interface de E/S bidirecional com 8 bits individualmente endereçáveis em dreno aberto. Terminais que estejam no estado lógico 1 podem ser utilizados como entradas de alta impedância. O Port 0 também atua como barramento de dados e gera de maneira multiplexada a parte menos significativa dos endereços durante acessos às memórias externas de programa ou dados.
1 a 8	P1.0 a P1.7	E/S	O <i>Port 1</i> é uma interface de E/S bidirecional com 8 bits individualmente endereçáveis e resistores de <i>pull-up</i> internos. Terminais que estejam no estado lógico 1 podem ser utilizados como entradas. No 89S52, alguns pinos deste <i>port</i> possuem funções alternativas.
21 a 28	P2.0 a P2.7	E/S	O <i>Port 2</i> é uma interface de E/S bidirecional com 8 bits individualmente endereçáveis e resistores de <i>pull-up</i> internos. Terminais que estejam no estado lógico 1 podem ser utilizados como entradas. O <i>Port 2</i> também gera a parte mais significativa dos endereços durante acessos às memórias externas de programa ou dados.
10 a 17	P3.0 a P3.7	E/S	O <i>Port 3</i> é uma interface de E/S bidirecional com 8 bits individualmente endereçáveis e resistores de <i>pull-up</i> internos. Terminais que estejam no estado lógico 1 podem ser utilizados como entradas. O <i>Port 3</i> também funções alternativas em todos os pinos.

Microcontrolador 8051

descrição dos pinos

Pino	Nome	E/S	Função
40	VCC		Potencial de alimentação (+5v)
20	VSS		Potencial de referência (terra).
9	RST	E	Quando aplicado nível lógico 1 a este terminal durante 2 ciclos de máquina (com o oscilador operando) ocorre o <i>reset</i> do microcontrolador. Um resistor interno conectado a VSS permite o <i>power-on-reset</i> com apenas um capacitor externo conectado a VCC.
19	XTAL1		Entrada do amplificador inversor do oscilador e entrada do gerador de <i>clock</i> interno.
18	XTAL2		Saída do amplificador inversor do oscilador.
29	$\overline{\text{PSEN}}$	S	<i>PROGRAM STORE ENABLE</i> : Habilita o acesso à memória de programa externa durante a busca de instruções. Permanece em nível lógico 1 durante o acesso da memória de programa interna.
30	ALE	S	<i>ADDRESS LATCH ENABLE</i> : Fornece o sinal para armazenamento da parte menos significativa do endereço durante acessos às memórias externas de programa ou dados.
31	$\overline{\text{EA}}$	E	<i>EXTERNAL ACCESS</i> : Quando em nível lógico 1, as instruções da memória de programa interna são executadas. Quando em nível lógico 0, todas as instruções são buscadas na memória de programa externa. No caso do 8031 este terminal deve sempre estar em nível lógico 0.

Microcontrolador 8051

Função especial da porta P3

Pino	Nome	Função
P3.0	RXD/ data	Receptor da interface serial assíncrona ou entrada e saída de dados da interface serial síncrona.
P3.1	TXD/ clock	Transmissor da interface serial assíncrona ou saída de clock da interface serial síncrona.
P3.2	$\overline{\text{INT0}}$	Entrada de interrupção externa 0 ou sinal de controle para o contador 0.
P3.3	$\overline{\text{INT1}}$	Entrada de interrupção externa 1 ou sinal de controle para o contador 1.
P3.4	T0	Entrada externa para o contador 0.
P3.5	T1	Entrada externa para o contador 1.
P3.6	$\overline{\text{WR}}$	Sinal de escrita na memória externa de dados.
P3.7	$\overline{\text{RD}}$	Sinal de leitura na memória externa de dados.

Microcontrolador 8051(cont)

Registadores de uso do programador

Registadores de 8 bits

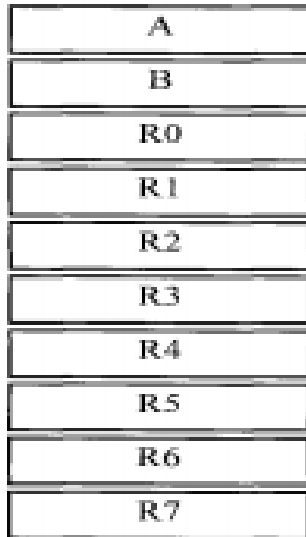

Registadores de 16 bits

DPTR



PC

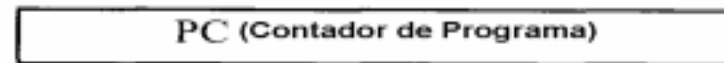

Microcontrolador 8051(cont)

RAM Interna

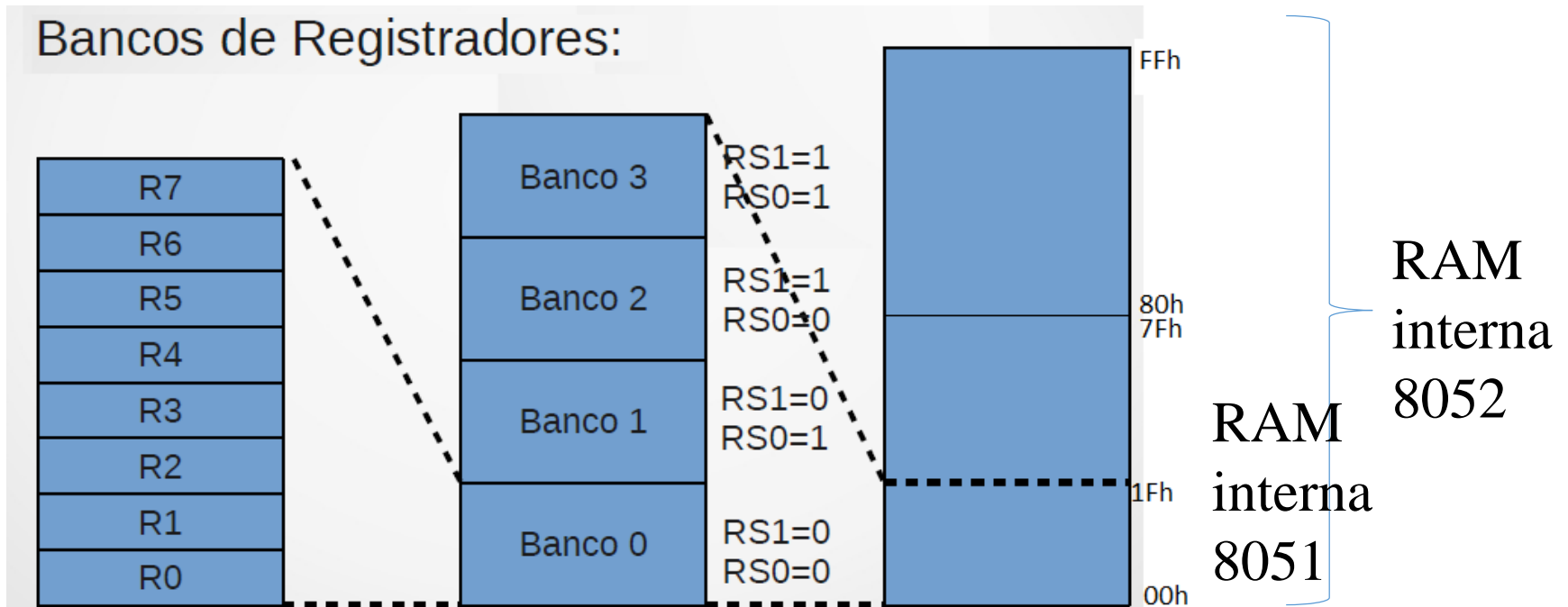

Microcontrolador 8051: RAM interna

Banco de Registradores: selecionado pelos bits RS0 e RS1 do PSW

Nº do banco	RS0	RS1
0	0	0
1	0	1
2	0	2
3	0	3

PSW (“*program status word*”) : contém *Flags* que são bits indicadores de estado são colocados em “1” ou “0” dependendo do resultado das operações da CPU

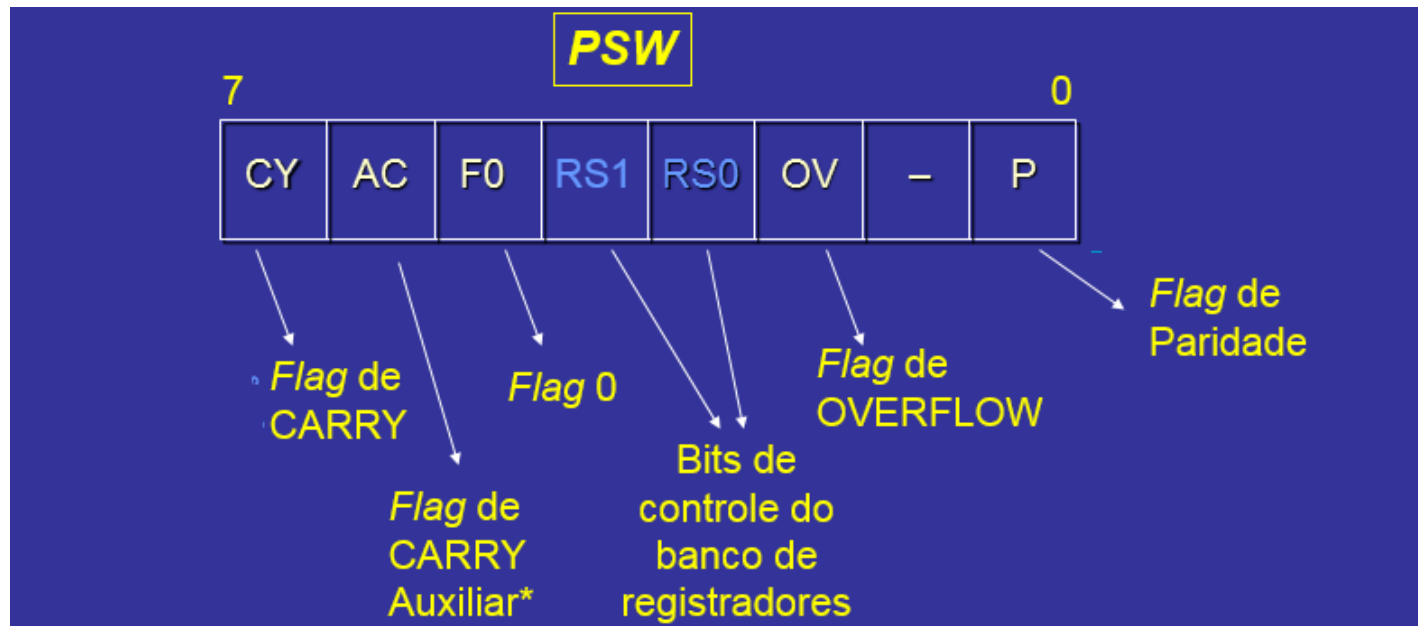

Microcontrolador 8051: RAM interna

Endereço do Banco de Registradores

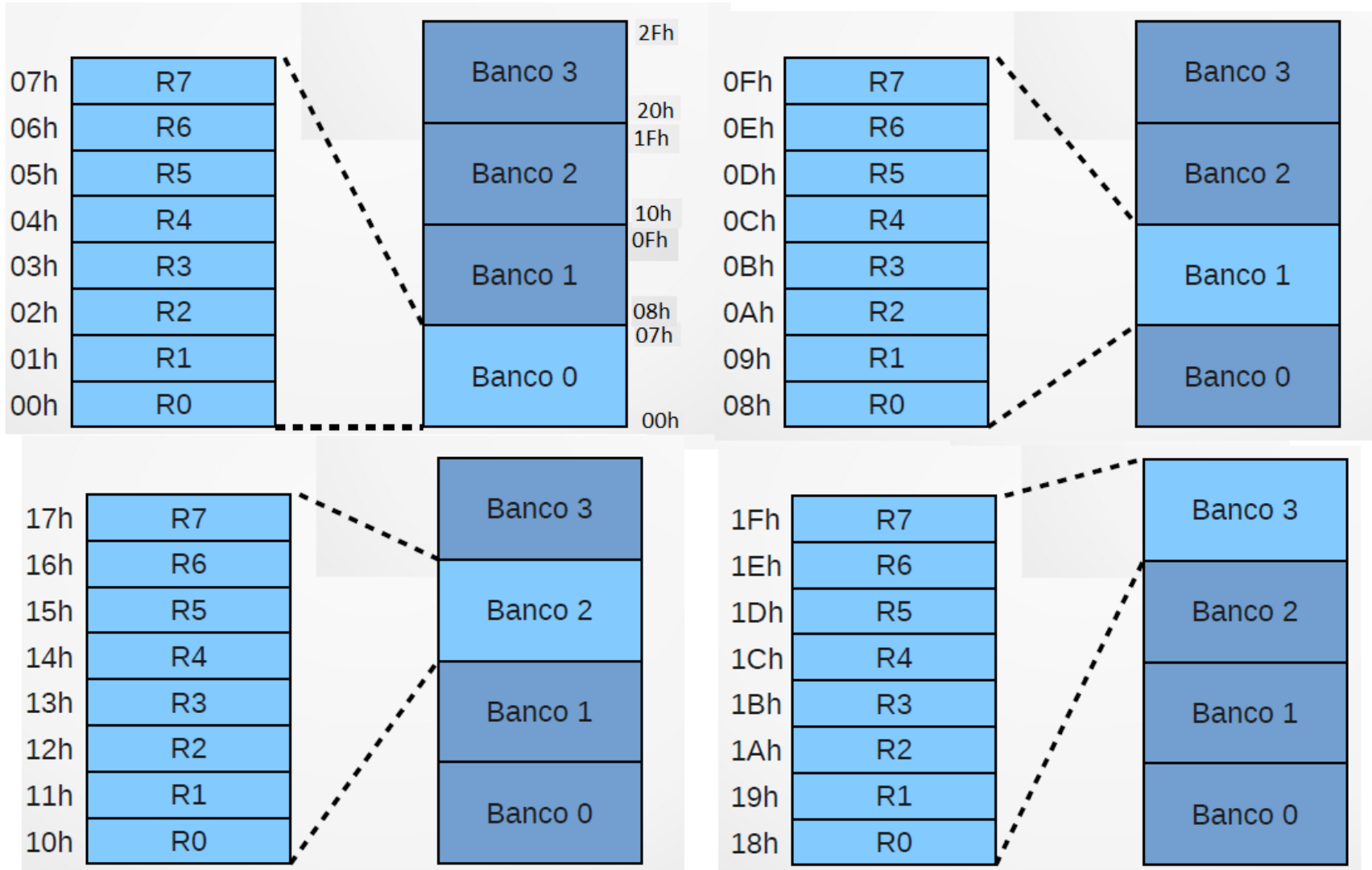

Organização das memórias do Microcontrolador 8051

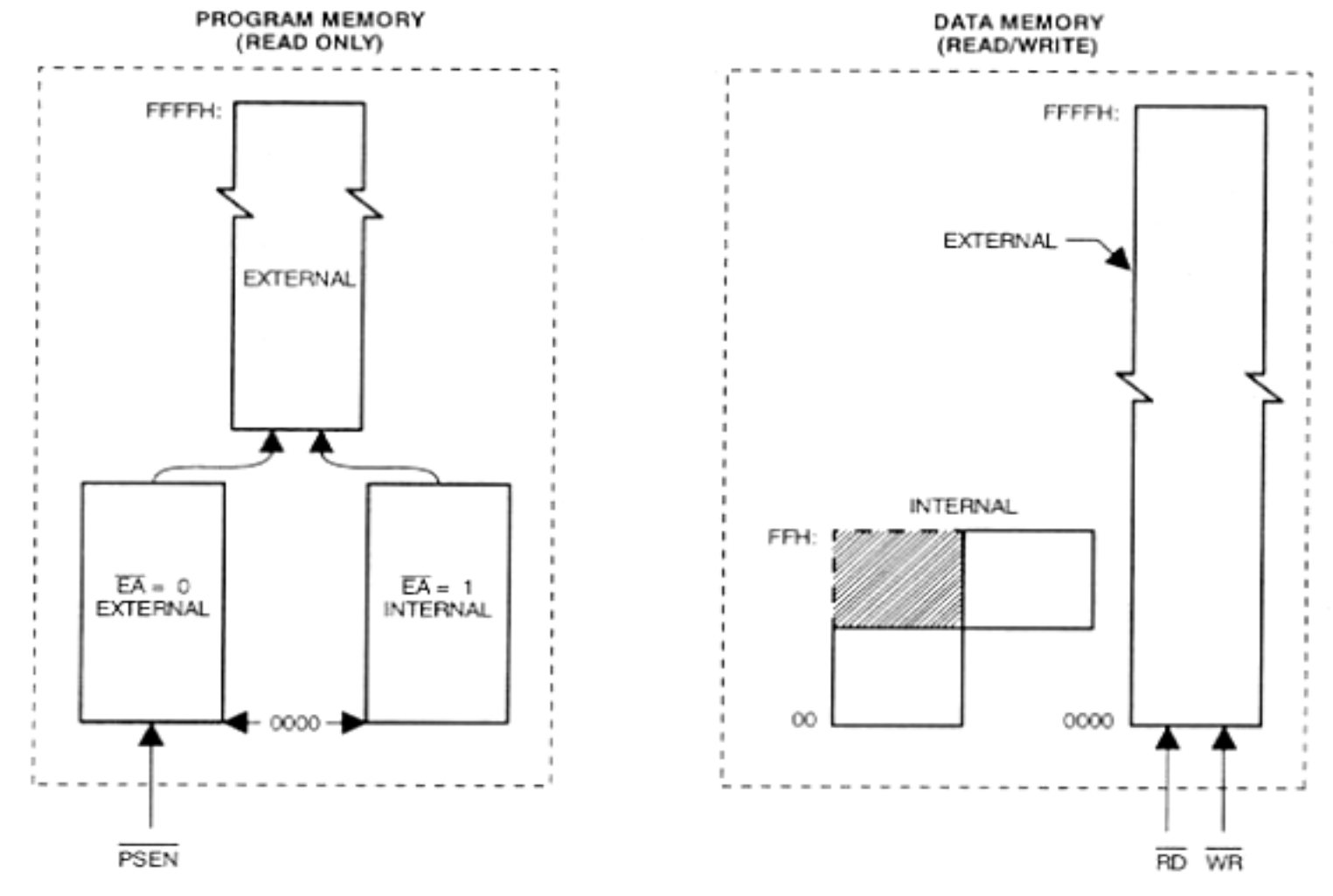

FLUXOGRAMA

Representação típica de um fluxograma de uma rotina de um programa simples.

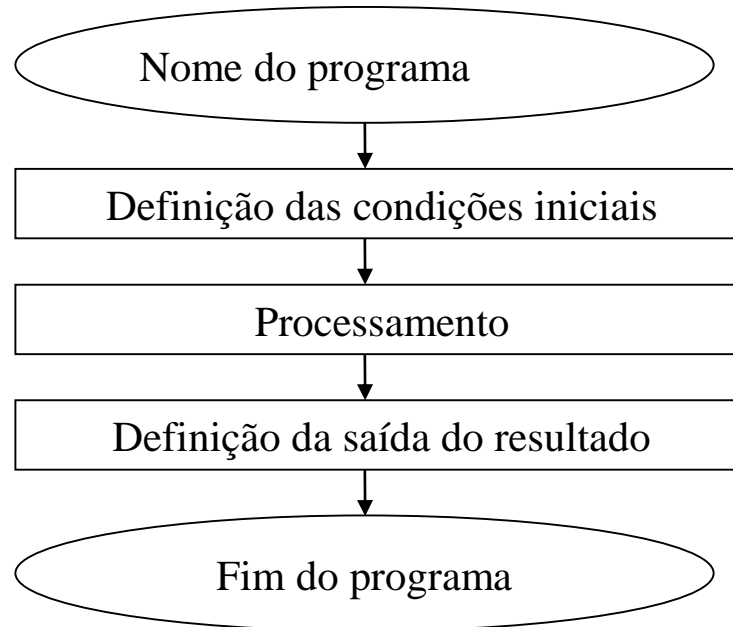

Programa de adição de 2 números armazenados na RAM interna utilizando a instrução ADD A,Rn

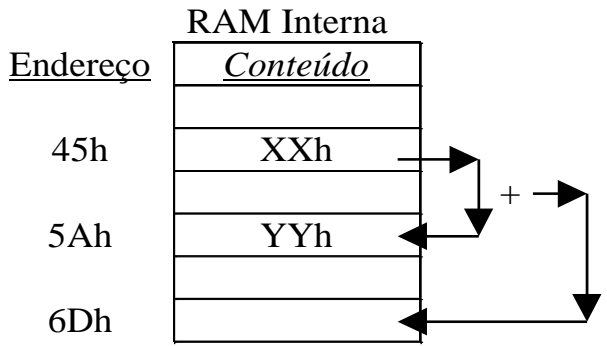

O programa soma o conteúdo da posição 45h com o conteúdo da posição 5Ah RAM interna e armazena o resultado na posição 6Dh da RAM interna

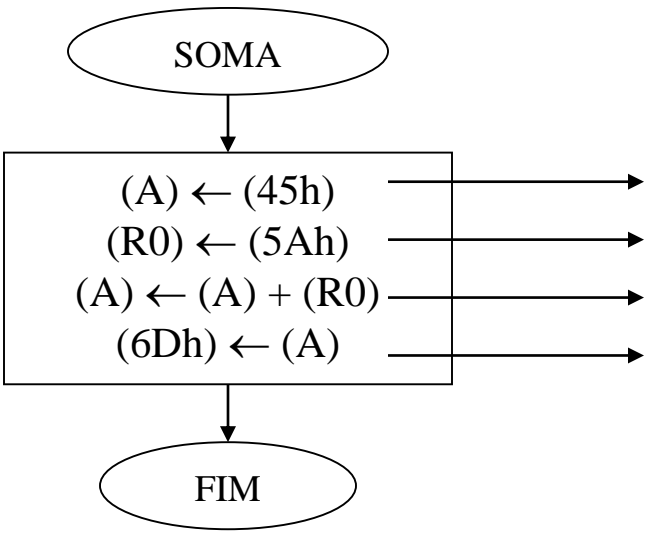

Programa Fonte

```

    ORG 0
    MOV A,45h
    MOV R0,5Ah
    ADD A,R0
    MOV 6Dh,A
    SJMP $
    END
  
```

Endereço da EEPROM	Conteúdo da EEPROM
0000h	74h
0001h	45h
0002h	78h
0003h	5Ah
0004h	28h
0005h	F5h
0006h	6Dh
0007h	80h
0008h	FEh

Fonte: Microcontrolador 8051- Prentice Hall

Programa de adição de 2 números armazenados na RAM interna utilizando a instrução ADD A,Rn e ADD A, @R0

SOMA

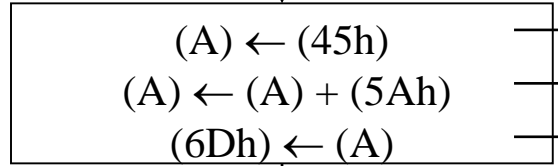

Programa Fonte

```
MOV A,45h
ADD A,5Ah
MOV 6Dh,A
```

SOMA

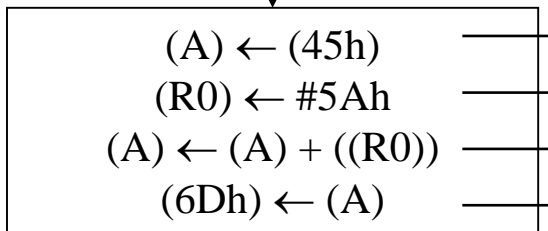

Programa Fonte

```
MOV A,45h
MOV R0,#5Ah
ADD A,@R0
MOV 6Dh,A
```

Fonte: Microcontrolador 8051- Prentice Hall

FLUXOGRAMA

Representação típica de um fluxograma de uma rotina de um programa com *loop*.

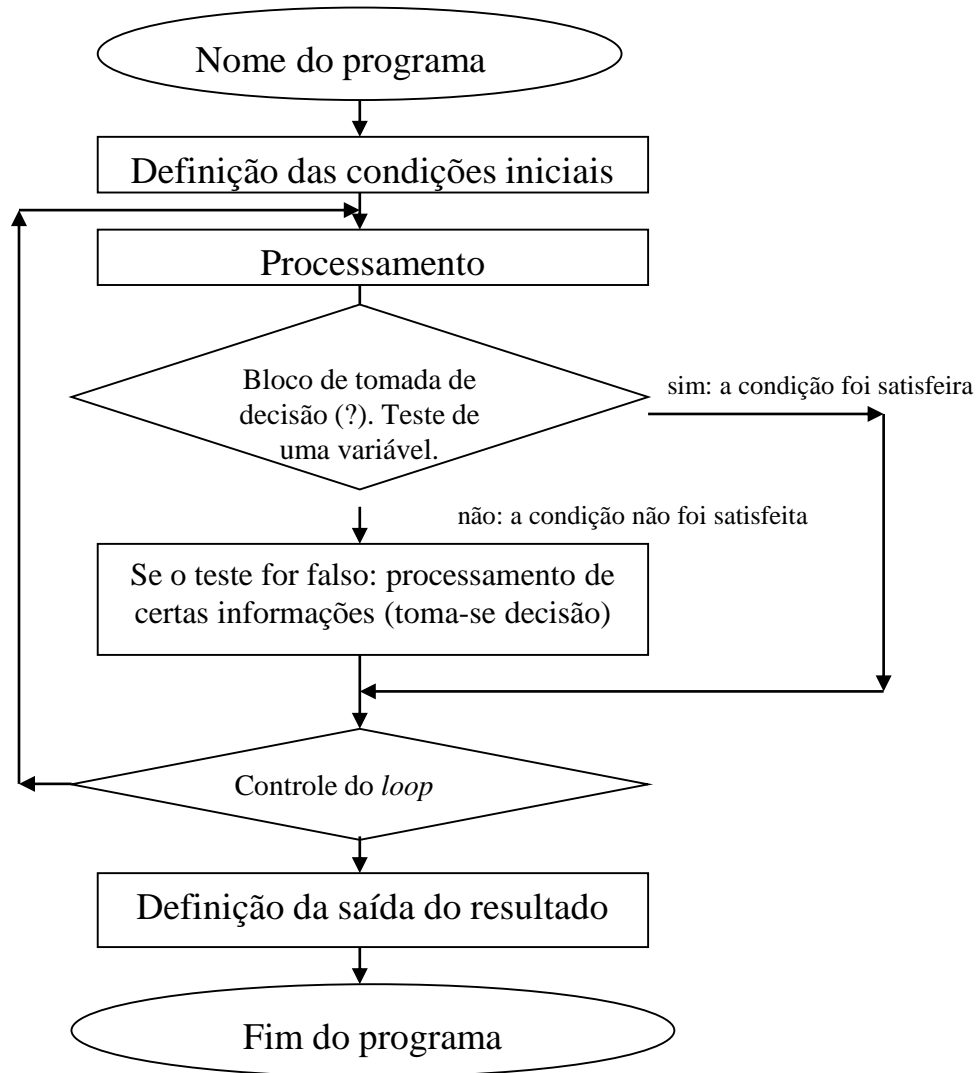

Programa que calcula a quantidade de números menores que 38h de um *buffer* de memória.

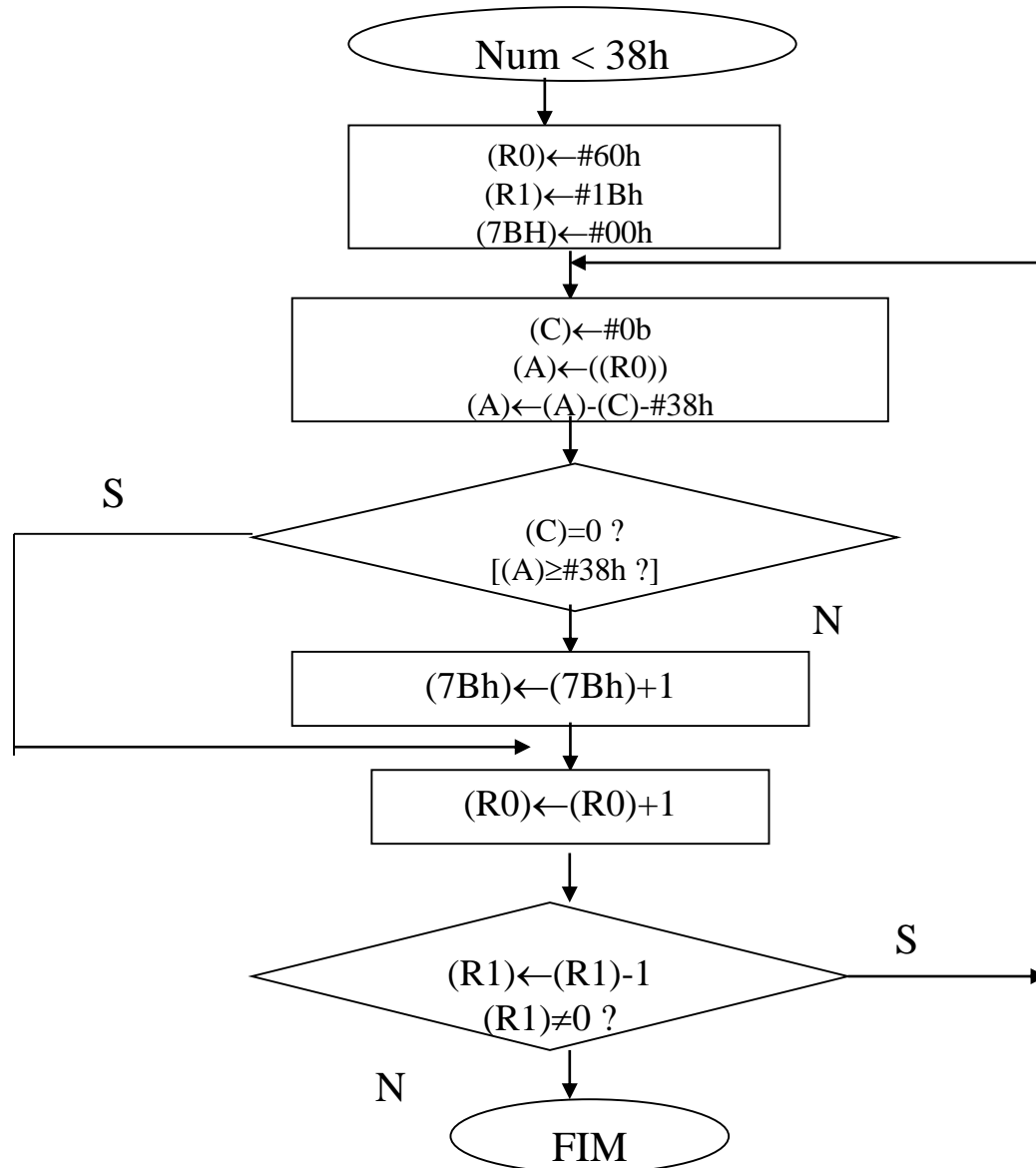

Programa que calcula a quantidade de números menores que 38h de um *buffer* de memória.

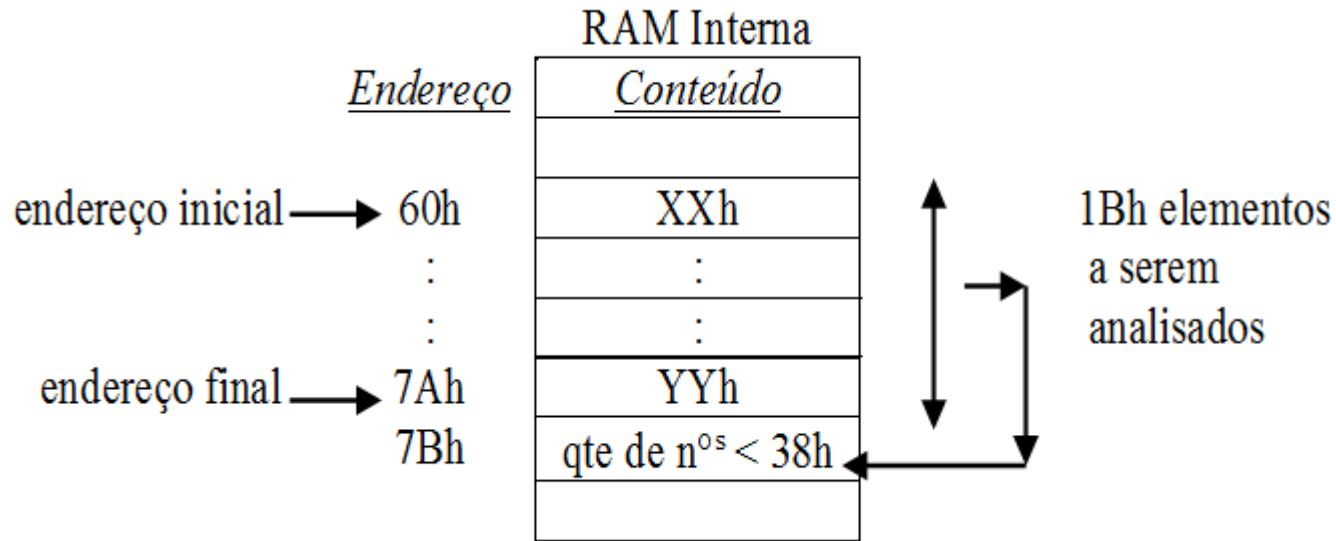

Programa Fonte

Programa que calcula a quantidade de números menores que 38h de um *buffer* de memória.

```
; Início do programa que calcula a qte de elementos < #38h  
    ORG 100h  
INICIO: MOV    R0,#60h      ;Endereço inicial do buffer de memória  
        MOV    R1,#1Bh     ;Quantidades de elementos do buffer de memória  
        MOV    7Bh,#00    ;Zera o contador que armazena a qte de num < #38h  
ADR2:  CLR    C           ;Limpa o conteúdo do carry-bit  
        MOV    A,@R0      ;Armazena no (A) um elemento do buffer  
        SUBB   A,#38h     ;Subtrai o (A) da constante #38h e define o flag (C)  
        JNC    ADR1       ;Se (C)=0 (A>=#38h) => (PC)=ADR1 [não soma um no (7Ah)]  
        INC    7Bh        ;Se (C)=1 (A<#38h), soma um no (7Bh)  
ADR1:  INC    R0          ;Aponta para a próxima posição de memória a ser analisada  
        DJNZ  R1,ADR2     ;Se a qte de elementos a serem analisadas é ≠ 0, então salta para ADR2  
        END              ;Termina o programa se (R1)=0.
```

Programa que calcula a quantidade de números menores que 38h de um *buffer* de memória.

```

                ORG 0100h
INICIO:        MOV     R0,#60h
                MOV     R1,#1Bh
                MOV     7Bh,#00
ADR2:          CLR     C
                MOV     A,@R0
                SUBB    A,#38h
                JNC     ADR1
                INC     7Bh
ADR1:          INC     R0
                DJNZ   R1,ADR2
                END
    
```

Informações sobre as instruções

Instrução	OPCODE	Nºbytes
MOV R0, #data	78h	2
MOV R1, #data	79h	2
MOV data addr,data	75h	3
CLR C	C3h	1
MOC A,@R0	E6h	1
SUBB A, #data	94h	2
JNC addr rel	50h	2
INC data addr	05h	2
INC R0	08h	1
DJNZ R1,end rel	D9h	2

Conteúdo da memória de programa

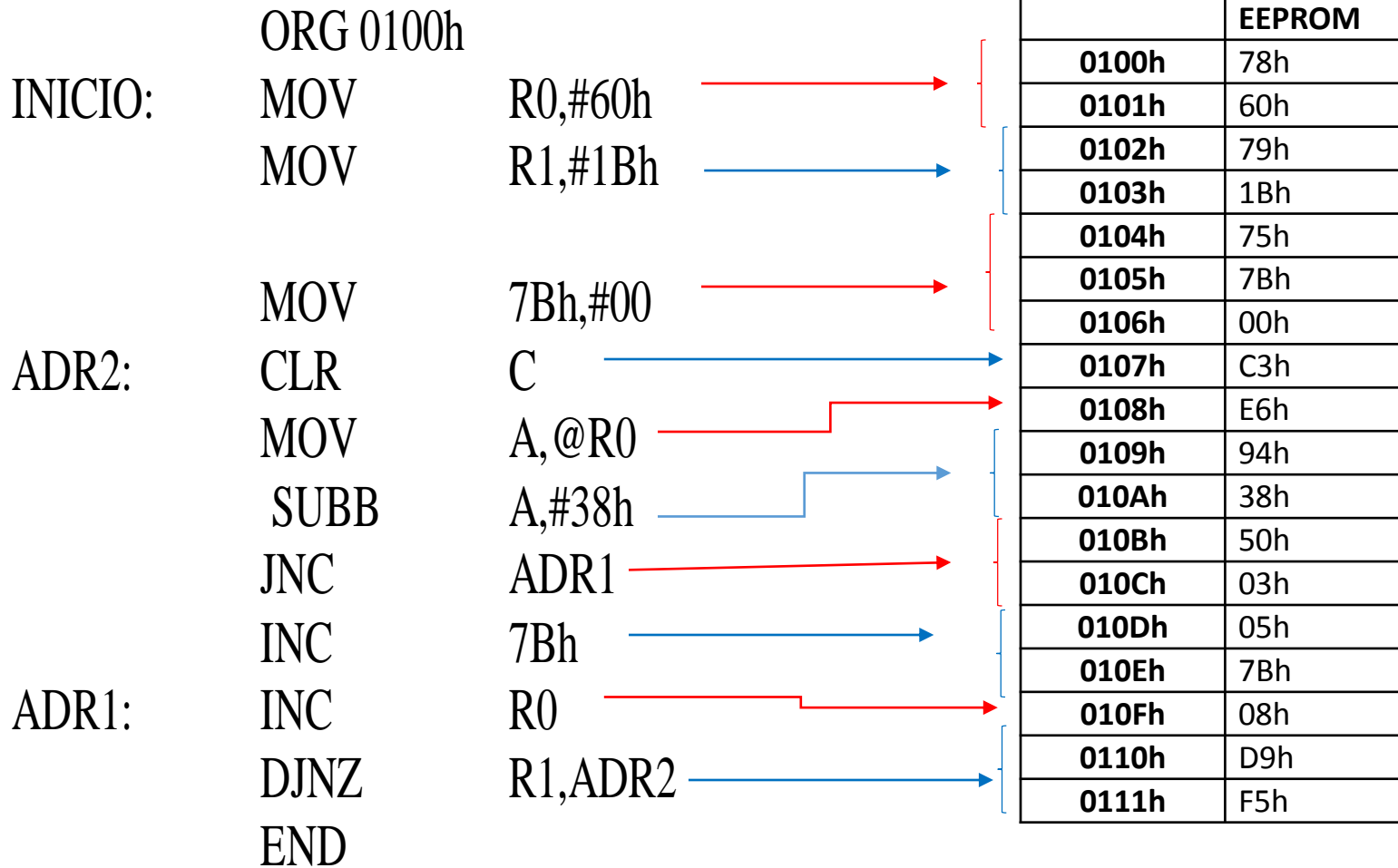

Conteúdo da memória RAM interna

MOV R0,#60h : RAM interna posição 00h(pois bloco 0 de registradores que está ativo) é armazenado 60h

MOV R1,#1Bh : RAM interna posição 01h(pois bloco 0 de registradores que está ativo) é armazenado 1Bh

MOV 7Bh,#00 : RAM interna posição 7Bh é armazenado 00h quantidade de dados memores que 38h

ADR2: CLR C : O carry C do PSW é zerado

MOV A,@R0: o conteúdo da posição 60h da RAM interna é copiado para o registrador acumulador (primeiro dado a ser verificado)

SUBB A,#38h : é extraído do valor do acumulador o valor 38h

JNC ADR1: o programa é desviado para o endereço que contém a instrução

INC R0 no endereço 010Fh (PC = 010Fh) se o bit Carry do PSW for diferente de zero, caso em que A é maior que 38h

INC 7Bh :incrementa o conteúdo do endereço7Bh (se 00h será 01h)

ADR1: INC R0 : R0 é incrementado (de 60 p 61h) para apontar p o prox dado

DJNZ R1,ADR2: decrementa o valor de R1(que inicialmente é 1Bh passando para 1Ah e salta para a posição ADR2 no endereço 0107h (PC=0107h) se R1 não for zero

END

Modo de endereçamento das instruções do 8051

Endereçamento Direto: O endereço do operando é especificado por um campo na instrução. Somente Os Bytes menos significativos da RAM de dados interna e região de SFR podem ser diretamente acessadas; (Ex; MOV 30h,A)

Endereçamento Indireto: a instrução especifica um registrador que contém o endereço do operando. RAM externa e RAM interna podem ser indiretamente endereçáveis. Se o endereço for de 8 bits, seu valor é armazenado em R0 ou R1; Se o endereço for de 16 bits, seu valor é armazenado no registrador DPTR; (Exs: MOVX A,@DPTR e MOV @R0,A)

Endereçamento por Registrador: Instruções que acessam registradores de R0 a R7 do banco de registradores ou algumas instruções específicas a certos registradores. Tais instruções são eficientes por eliminarem um byte de endereço. O próprio OP-CODE já indica qual a tarefa a ser realizada. (Ex: MOV R0,A)

Endereçamento Imediato: quando uma constante é apresentada na instrução após o símbolo #; (Ex : ADD R0,#30h)

Endereçamento Indexado: Sómente a memória de Programas, cuja única operação é leitura, pode ser acessada por esse modo. É usado para fazer leituras em tabelas na Memória de Programa. Um registrador de 16 bits(DPTR) aponta para o início da tabela enquanto o Acumulador é ajustado para a e-nesima posição da mesma. O endereço de um valor da tabela é formado pelo soma do valor do acumulador com o valor do DPTR. (Ex: **MOVC A,@A+DPTR**)

Modo de endereçamento das instruções e Memória acessada

Instrução	Modo de endereçamento	Memória acessada
MOV R0,#60h	imediato	RAM interna LSB
MOV R1,#1Bh	imediato	RAM interna LSB
MOV 7Bh,#00	imediato	RAM interna LSB
CLR C	Por registrador	SFR
MOV A,@R0	Indireto	RAM interna LSB e MSB
SUBB A,#38h	imediato	SFR
JNC ADRI	direto	RAM interna LSB
INC 7Bh	direto	RAM interna LSB
INC R0	Por registrador	RAM interna LSB
DJNZ R1,ADR2	direto	RAM interna LSB

FIM